

bosal

**Инструкция
по монтажу тягово-сцепного
устройства шарового типа 1226 Н
для автомобилей
-21073 "Priora"
(, НВ)
2110; -2111; -2112**

| | |
|-------------------------|---------------------|
| : - 2110, -2111, - 2112 | -96; -99; -00 |
| -21073 "Priora" sedan/ | 2007 -../2008 - ... |
| | 800 |
| | 75 |
| | 11 |

.....
..... VIN



462800,

18

:(35363) 7-05-06

/: (35363) 7-13-20

(495) 785-66-07

www.bosal-autoflex.ru

« - »;
" (8182) 22-48-15
" 8(8442) 98-74-98
" 8(343) 379-39-89, 373-42-73
" 8(343) 26-88-308
" 8(3952) 710-194
" 8(495) 777-54-59
" 8(495)745-79-11
" 8(495) 788-95-97
" 8(495) 720-51-03
" 8(3532) 57-99-85
" 8-905-899-5012
" 8(383) 291-59-60
" 8(831) 279-53-24
" 8(3422) 98-27-20
" 8(342) 220-87-87
" 8-927-002-90-06
" 8(3462) 24-00-44
" 8(3842) 21-14-76
" 8-902-940-4151
" 8(3452) 32-22-12, 41-52-62
" 8-961-213-0278
" 8-917-347-1700
" 8(351) 269-44-75, 900-72-73
" 8(3512) 773-76-91

41.55-2005.

Болт М12х80
Шайба 12
Втулка 40 мм.
Шайба 12 увел.
Гайка М12

Болт М12х30
Шайба 12
Шайба 12 увел.
Гайка М12 с/контр.

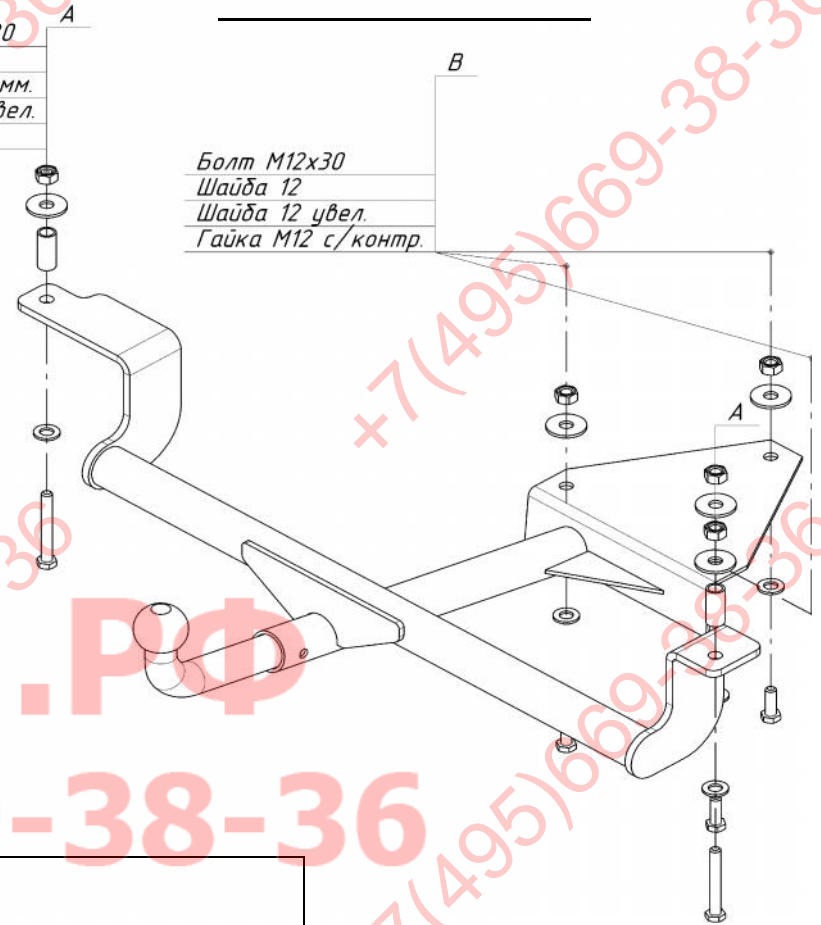

16

Lada Priora:

12 30.

Lada 2110, 2111, 2112:

12 30.

ФАРКОП.РФ

+7 (495) 669-38-36

| | | | |
|---|--|--|--|
| | | | |
| 1 | | | |
| 2 | | | |
| 3 | | | |
| 4 | | | |
| 5 | | | |
| 6 | | | |

| | |
|--|---|
| | 1 |
| | 1 |
| | 1 |

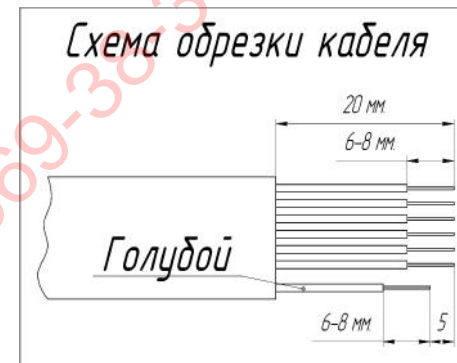

| | |
|----------|---|
| 12 30 | 3 |
| 12 80 | 2 |
| 12 (/) | 5 |
| 12 | 5 |
| 12 | 5 |
| 40 | 2 |
| | 1 |
| | 1 |
| | 1 |
| | 1 |
| 130 | 1 |
| | 3 |
| | 1 |