

Fitting instructions
Make : Ford
Mondeo; 10-2000->
Type : 3150
Art.nr: 3848

Permanently
linked to
quality

**ФАРКОП.РФ**  
**+7 (495) 669-38-36**

**FASTENING MEANS:**

- 2x bolt M6x20
- 4x bolt M10x45
- 4x bolt M10x115
- 2x bolt M12x65/21.2
- 2x self locking nut M6
- 8x self locking nut M10
- 2x self locking nut M12

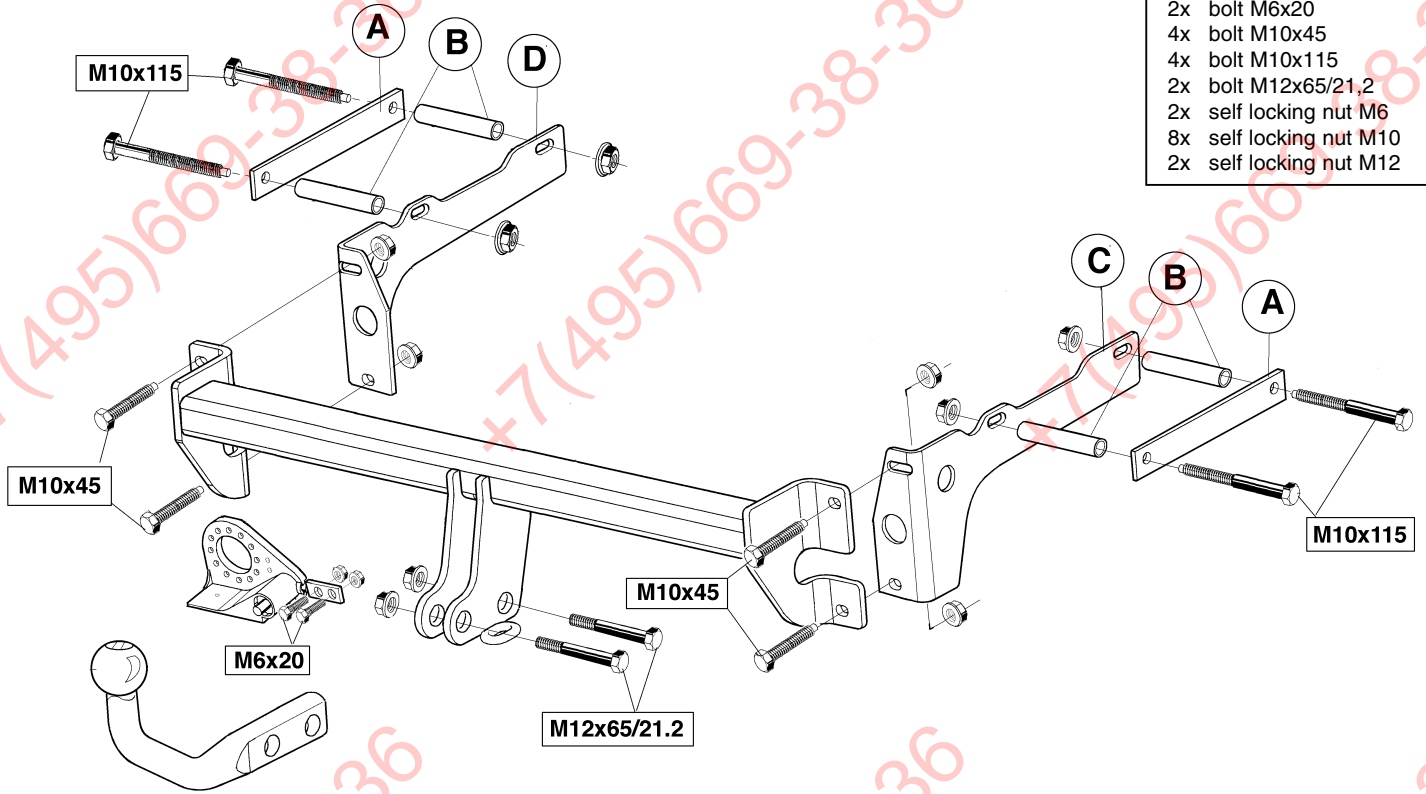

Tested in accordance with directives 94/20/EG

© 384870/22-08-2001/1

**ФАРКОЛ.РФ**

**+7 (495) 669-38-36**

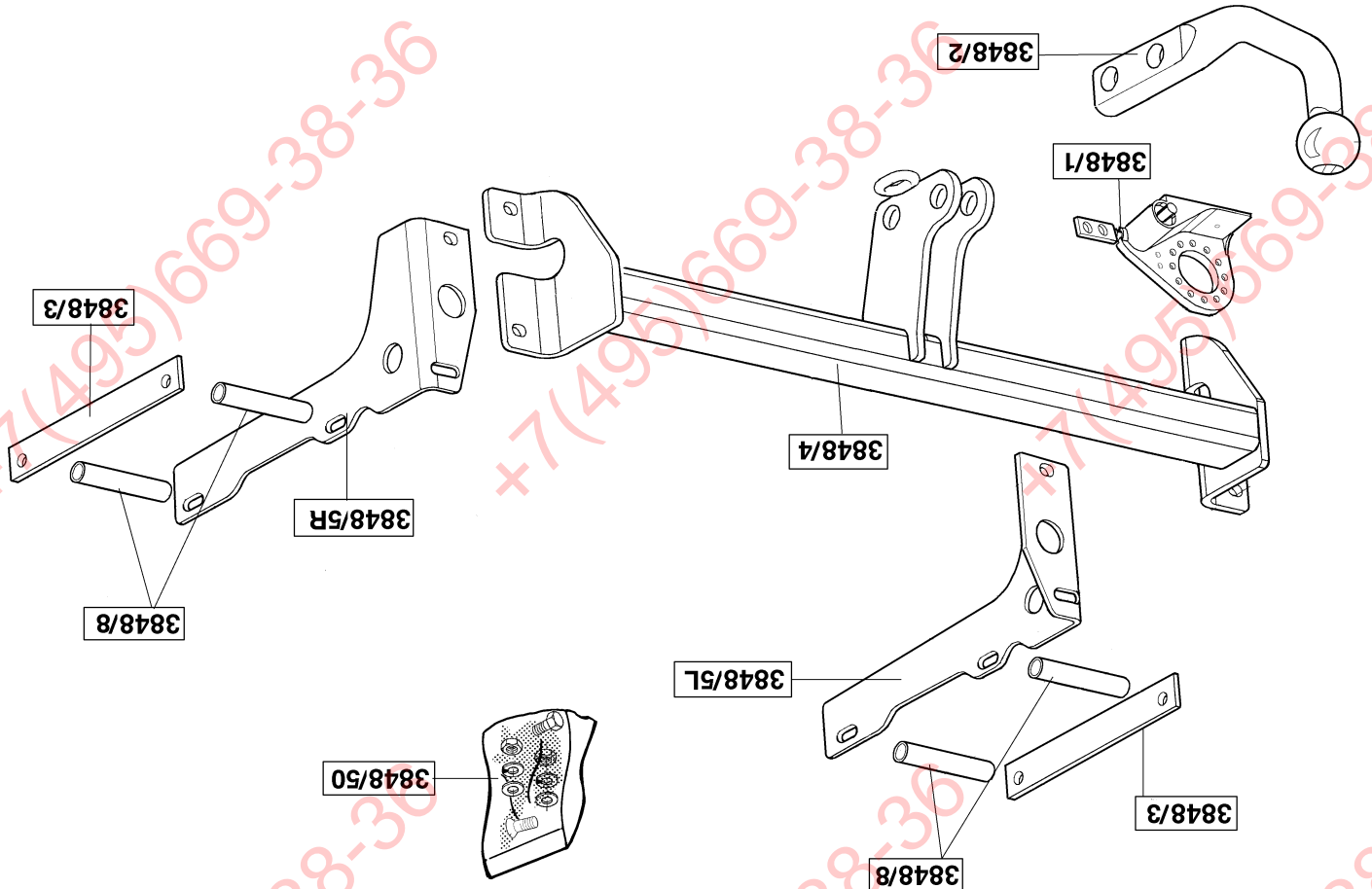

ФАРКОП.РФ

+7 (495) 669-38-36

Koppelingsklasse : A 50-X  
 Nr. typegoedkeuring : e11 00-2622  
 D- Waarde : 11,0 kN  
 Max. massa aanhangwagen : 2000 kg  
 Max. verticale last : 80 kg

**MONTAGEHANDLEIDING:**

1. Demonteer de bumper. Maak de achterste demper overeenkomstig fig.1 los. Rubbers aan het voertuig laten. Demonteer het hiteschild. Rondom de contactvlakken dienen de materialen voor bodemaafdichting, anti-corrosiewax en geluiddemping te worden verwijderd. Raadpleeg fig.2.
2. Kontraplatten A met afstandsbussen en bouten M10x115 overeenkomstig fig.3 t/m fig.5 aanbrengen. Let er op dat de bouten zich op de juiste plaats bevinden. Breng de zijplaten C en D overeenkomstig fig.6 aan en plaats de moeren. Trekhaak tussen bumperbinnenwerk en achterwand aanbrengen. Bevestig ter plaatse vier bouten M10x45 inclusief moeren.
3. Draai alle bouten en moeren overeenkomstig de tabel vast. Draai eerst de onderste moeren t.p.v. de achterwand met het voorgeschreven moment aan. Draai vervolgens de bovenste moeren t.p.v. de achterwand met het voorgeschreven moment aan. Draai vervolgens de overige bouten met moment aan. Breng de sjabloon overeenkomstig fig.7 aan. (opgelet: afwijkende sjabloon voor de RS-bumper gebruiken!) Let er op dat middelijn en positielijn overeenstemmen. Zaag de gemarkeerde gaten uit. Indien nodig de deflector overeenkomstig fig.8 uitzagen.
4. Herplaats de bumper. Monteer de kogelstang d.m.v. twee bouten M12x65/21.2 inclusief moeren. Monteer de stekkerplaat d.m.v. twee bouten M6x20 inclusief moeren. Herplaats het onder punt 1 verwijderde. Draai het zojuist geplaatse op moment vast.

**BELANGRIJK:**

- \* Voor eventueel noodzakelijke aanpassing(en) "van het voertuig" dient men de dealer te raadplegen.
- \* Indien op de bevestigingspunten een bitumen of anti-dreunlaag aanwezig is, dient deze verwijderd te worden.
- \* Vergeet de veer- en sluitringen niet.
- \* Kwaliteit bouten 8.8 ; moeren 8, of indien anders vermeld in montagehandleiding 10.9 / 10.
- \* Voor het max. trekgewicht en de max. toegestane kogeldruk van uw voertuig, dient u uw dealer te raadplegen.
- \* Het is aan te bevelen om na ca. 1000 km (gebruik) de boutverbindingen volgens tabel na te trekken of te controleren.
- \* Bij het boren dient men er zorg voor te dragen, dat rem- en brandstofleidingen niet worden geraakt.
- \* Verwijder "indien aanwezig" de plastic dopjes uit de puntlasmoeren.

**Aanhaalmomenten voor bouten en moeren:**

<b>(8.8)</b>	
M6	18 Nm
M10	76 Nm
M12	100 Nm
<b>(10.9)</b>	
M10	85 Nm

© 384870/22-08-2001/3

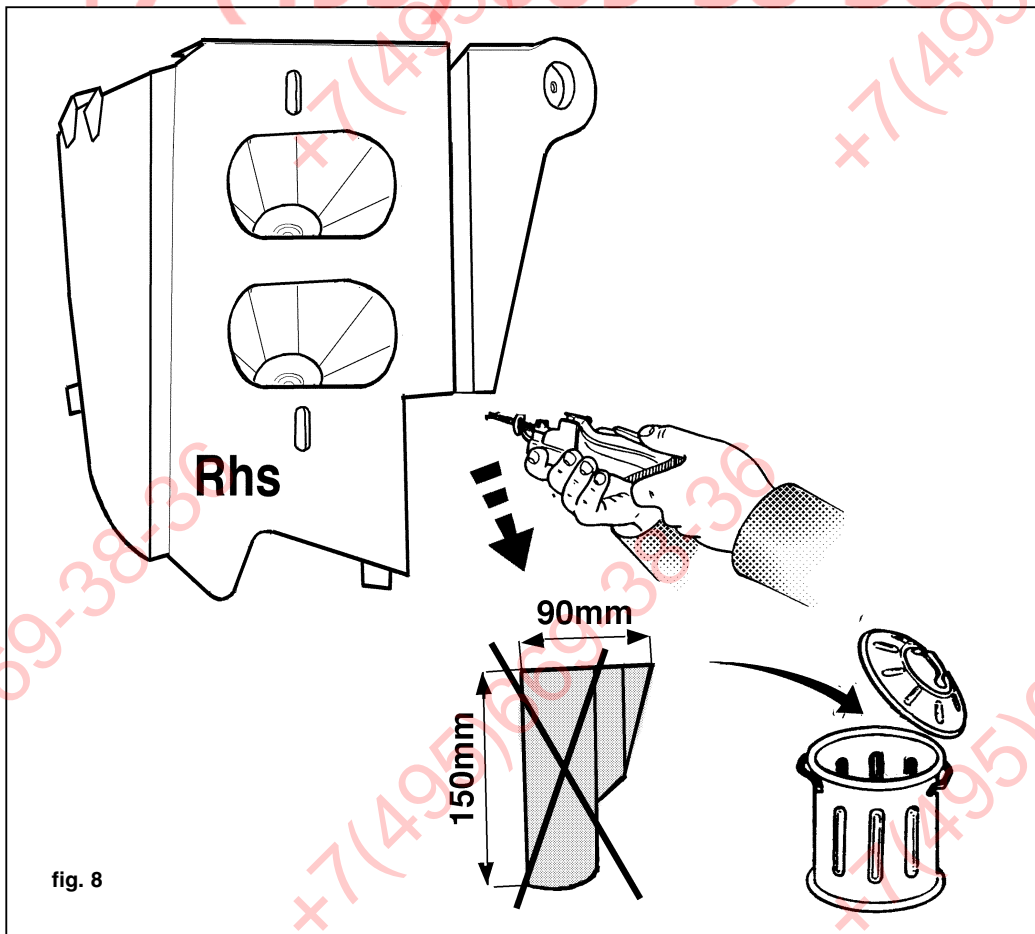

Torque settings for nuts and bolts:	
M10	85 Nm
(10.9)	
M12	100 Nm
M10	76 Nm
M6	18 Nm
(8.8)	

- \* The dealer should be consulted for possible necessary adjustment(s) "or the vehicle".
- \* Remove the insulating material from the contact area of the fitting points.
- \* All bolts are quality 8.8 - nuts 8. or when mentioned in fitting instructions 10.9 / 10.
- \* Don't forget the spring- and plain washers.
- \* Consult your dealer for the maximum tolerated pull weight and ball hitch pressure of your vehicle.
- \* It is recommendable to retighten all fixing bolts and nuts after the towbar has been in use for some 1000 km/600 miles.
- \* Do not drill through brake- or fuel lines.
- \* Remove (if present) the plastic caps from the spot welding nuts.

**NOTE:**

**FITTING INSTRUCTIONS:**

- Couplings class : A 50-X
- Approval number : e11 00-2622
- D-Value : 11,0 kN
- Max. trailers dimensions : 2000 kg
- Max. vertical load : 80 kg



**ФАРКОП.РФ**

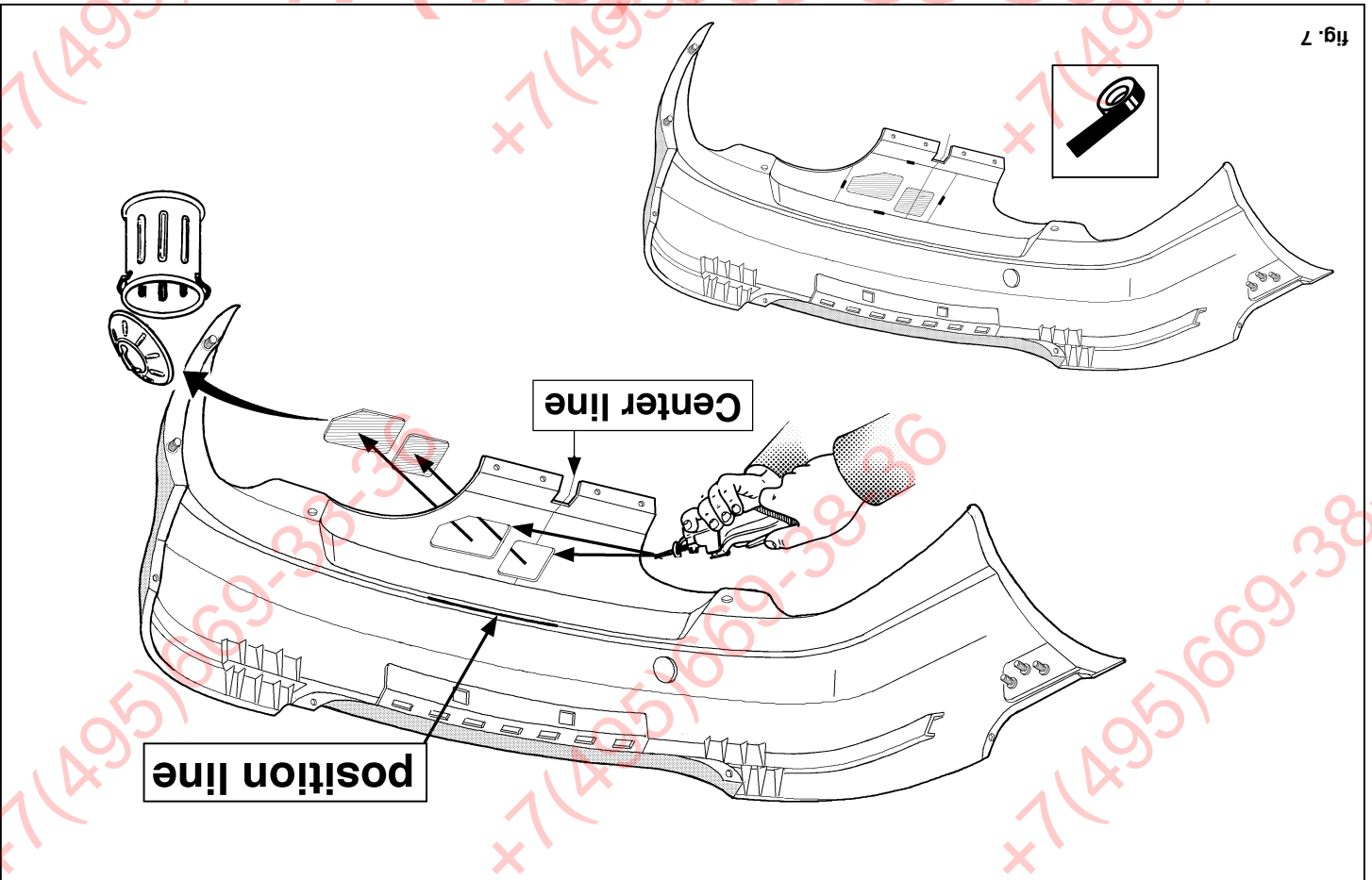

1. Detach the bumper. Loosen the rear most exhaust silencer as indicated in fig. 1. Leave the rubbers on the vehicle. Detach the heat shield. The floor sealant and silencer material, as well as any anti-corrosion wax, should be removed from the area around the contact surfaces. Consult fig. 2.
2. Apply back plates A with spacers and M10x15 bolts, as indicated in figures 3-5. Make sure the bolts are in the proper place. Fit the side plates C and D as shown in fig. 6 and position the nuts. Position the tow bar between the bumper's inner fittings and back panel. Attach four M10x45 (10.9) bolts there, including nuts.
3. Tighten all nuts and bolts to the torque indicated in the table. Start by tightening the lowest nuts on the back panel to the indicated torque. Next, tighten the uppermost nuts on the back panel to the indicated torque. Then tighten the remaining bolts. Apply the template as shown in fig. 7. (Note: for the RS bumper, use the alternative template!) Make sure that the midline and the position line are lined up. Saw out the marked holes. If needed, saw out the deflector as indicated in fig. 8.
4. Re-attach the bumper. Fit the ball hitch using two M12x65/2.2 bolts including nuts. Attach the socket plate using two M6x20 bolts including nuts. Replace those components removed in step 1. Tighten these components to the proper torque.

Kupplungsklasse	: A 50-X
Genehmigungsnr.	: e11 00-2622
D-Wert	: 11,0 kN
Max. Masse Anhänger	: 2000 kg
Stützlast	: 80 kg

#### MONTAGEANLEITUNG:

1. Die Stoßstange abmontieren. Den hintersten Schalldämpfer gemäß Abb. 1 entfernen. Die Gummis am Fahrzeug belassen. Das Hitzeschild abmontieren. Um die Kontaktflächen herum müssen die Materialien für die Bodenabdichtung, der Antikorrosionswachs und die Schalldämpfung entfernt werden. Siehe Abb. 2.
2. Gegenplatten A mit Distanzhülsen und M10x115-Schrauben gemäß Abb. 3 bis Abb. 5 anbringen. Achten Sie darauf, dass sich die Schrauben an der richtigen Stelle befinden. Die Seitenplatten C und D gemäß Abb. 6 befestigen und die Muttern anlegen. Anhängervorrichtung zwischen der Stoßstangeninnenverkleidung und der Rückwand anbringen und mit vier M10x45 (10.9)-Schrauben einschließlich Muttern befestigen.
3. Alle Schrauben und Muttern gemäß der Angaben in der Tabelle anziehen. Zuerst die untersten und anschließend die obersten Muttern an der Rückwand mit dem jeweilig vorgeschriebenen Drehmoment anziehen. Danach die übrigen Schrauben mit dem entsprechenden Drehmoment anziehen. Die Schablone gemäß Abb. 7 anbringen (Achtung: abweichende Schablone für RS-Stoßstange benutzen!). Achten Sie darauf, dass die Mittellinie und Positionslinie übereinstimmen. Die markierten Teile heraus schneiden. Falls notwendig den Deflektor gemäß Abb. 8 ausschneiden.
4. Die Stoßstange wieder anbringen. Die Kugelstange mit zwei M12x65/21.2-Schrauben einschließlich Muttern montieren. Auch die Steckdosenplatte mit zwei M6x20-Schrauben einschließlich Muttern

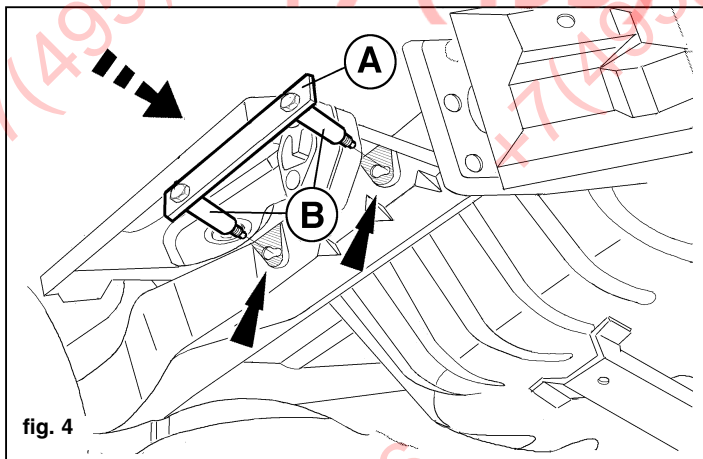

fig. 4

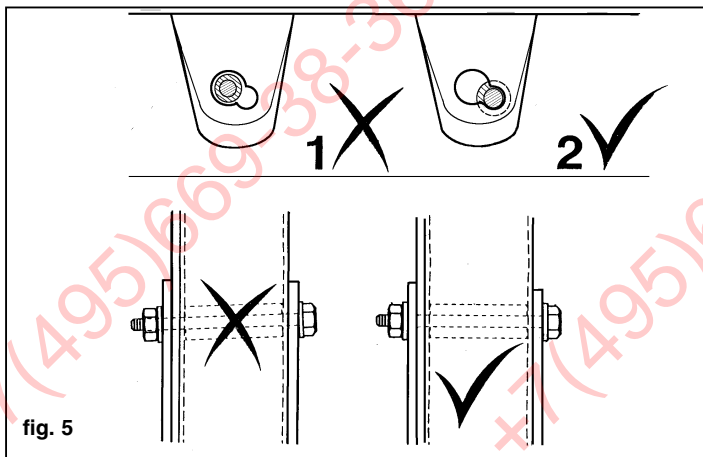

fig. 5

montieren. Alles unter Punkt 1 Entfernte wieder anbringen und mit dem entsprechenden Drehmoment anziehen.

#### HINWEISE:

- \* Für (eine) eventuell erforderliche Anpassung(en) "des Fahrzeugs" ist der Händler zu Rate zu ziehen.
- \* Im Bereich der Anlageflächen muß Unterbodenschutz, Hohlraumkonservierung (Wachs) und Antidröhnmaterial entfernt werden.
- \* Vor dem Bohren prüfen, daß keine, dort eventuell vorhandene Leitungen beschädigt werden können.
- \* Alle Bohrspäne entfernen und gebohrte Löcher gegen Korrosion schützen.
- \* Nur mitgelieferte Schrauben, Federringe und Muttern der vorgeschriebenen Güteklassen verwenden.
- \* Alle Befestigungsschrauben nach ca. 1000 km Anhängerbetrieb nachziehen.
- \* Die Kupplungskugel ist sauber zu halten und zu fetten.
- \* Entfernen Sie "falls vorhanden", die Plastikkappen von den Punktschweißmuttern.
- \* Das höchstzulässige Zuggewicht und der erlaubte Kugeldruck Ihres Fahrzeugs Händler zu befragen.

#### Anzugsdrehmomente für Verschraubungen:

(8.8)	
M6	18 Nm
M10	76 Nm
M12	100 Nm
(10.9)	
M10	85 Nm

© 384870/22-08-2001/5

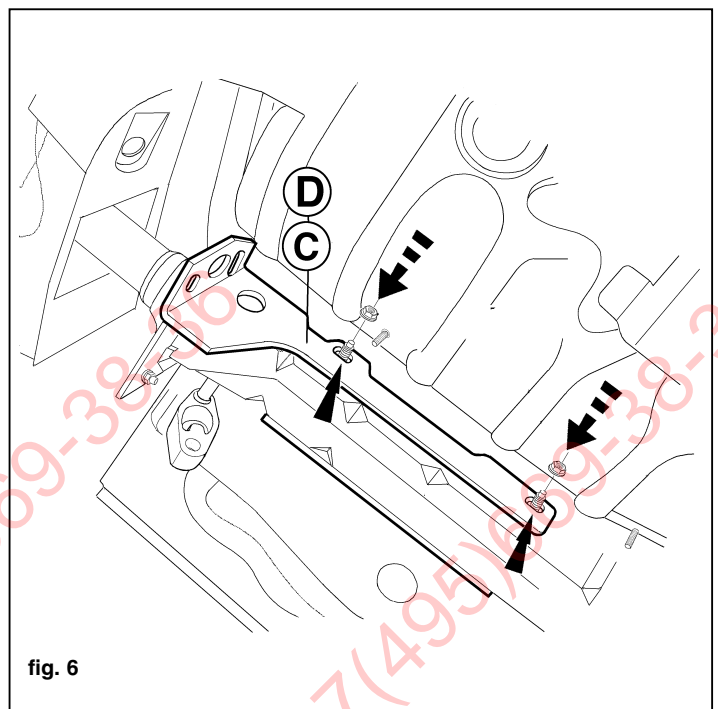

fig. 6

© 384870/22-08-2001/14



Moment de serrage des boulons et écrous :	
(8,9)	M6 18 Nm
(8,9)	M10 76 Nm
(10,9)	M12 100 Nm
(10,9)	M10 85 Nm

- \* Pour une/des adaptations indispensables sur le véhicule, veuillez consulter le concessionnaire.
- \* Enlever la couche de bitume ou d'anti-tremblement qui recouvre éventuellement les points de fixation.
- \* Ne pas oublier les rondelles Grower et les rondelles de blocage.
- \* Qualité de boulons 8.8; écrous 8, ou si indiqué autrement dans les instructions de montage 10.9/10.
- \* Pour connaître le poids de traction maximum et le poids en flèche sur la rouille autorisée du véhicule, veuillez consulter votre concessionnaire.
- \* Un contrôle de la boullonnerie doit être effectué après les 1000 premiers kilomètres de remorquage.
- \* Veiller en pergant à ne pas endommager les conduites de frein et de carburant.
- \* Retirer "si présents" les embouts en plastique des écrous de soudure par point.

**REMARQUE:**

couple de serrage indiqué.

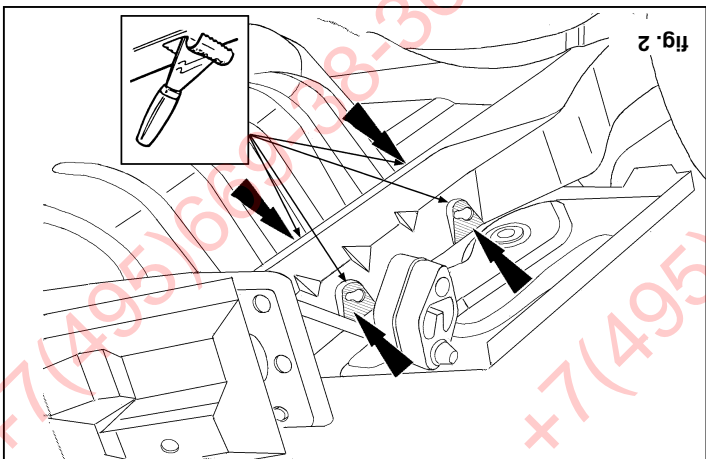
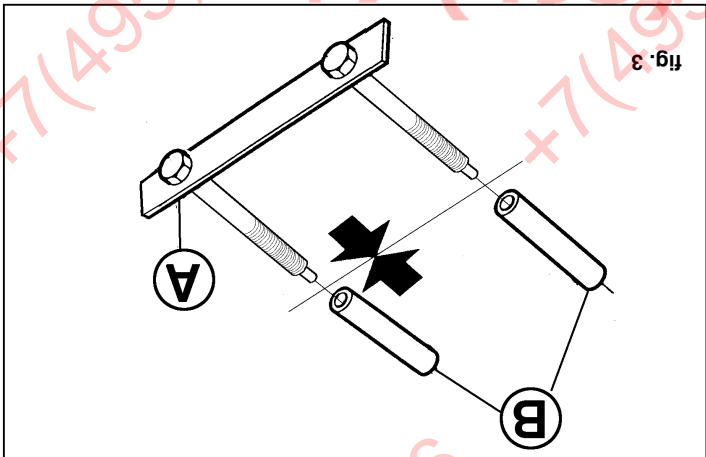

1. Démontez le pare-chocs. Détacher l'amortisseur arrière conformément à la figure 1. Laisser les caoutchoucs sur le véhicule. Démontez le bouclier thermique. Il faudra éliminer les matériaux de colmatage du fond, cire anticorrosion et amortisseur du son, qui entourent les surfaces de contact. Consulter la figure 2.
2. Monter les contreplaques A avec les entretoises et les boulons M10x15 conformément aux figures 3 à 5. Veiller à ce que les boulons se trouvent à la bonne place. Monter les plaques latérales C et D conformément à la figure 6 et placer les écrous. Monter l'attache-remorque entre la garniture du pare-chocs et la paroi arrière. Fixer à cet emplacement quatre boulons M10x45 (10,9), écrous inclus.
3. Serrer tous les boulons et écrous conformément au tableau. Serrer d'abord les écrous du bas à l'endroit de la paroi arrière en respectant le couple de serrage prescrit. Serrer ensuite les écrous du haut à l'endroit de la paroi arrière selon le couple de serrage prescrit. Puis serrer les autres boulons avec le couple de serrage indiqué. Monter le gabarit conformément à la figure 7. (Attention : le gabarit est différent pour le montage du pare-chocs RS (j). Veillez à ce que la ligne médiane corresponde à la ligne de position. Découper les trous marqués. Si nécessaire, découper le déflecteur conformément à la figure 8.
4. Remettre le pare-chocs en place. Monter la barre à rotule à l'aide de deux boulons M12x65/21,2 écrous inclus. Monter la prise électrique à l'aide de deux boulons M6x20, écrous inclus. Remettre en place les pièces déposées au point 1. Serrer les boulons et écrous conformément au

**INSTRUCTIONS DE MONTAGE :**

- Catégorie de couple : A 50-X
- No. d'homologation : e11 00-2622
- Valeur D : 11,0 kN
- Masse max. de la remorque : 2000 kg
- Charge verticale max. : 80 kg

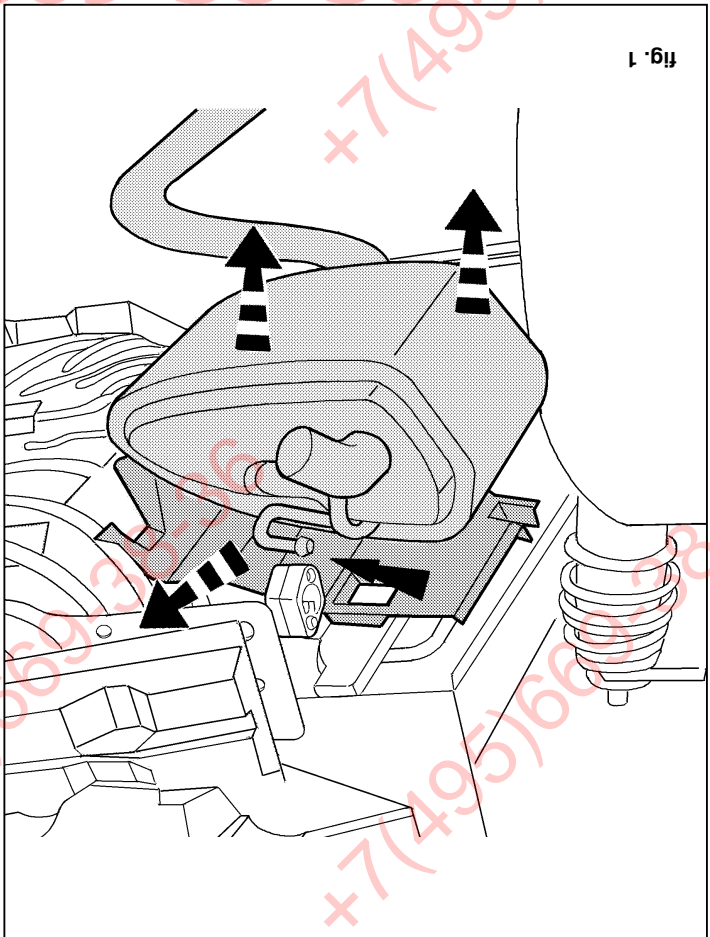

<b>Koblingsklasse</b>	: A 50-X
<b>Godkendelsenr.</b>	: e11 00-2622
<b>D- værdi</b>	: 11,0 kN
<b>Maximassa slæpvagn</b>	: 2000 kg
<b>Max. vertikal last</b>	: 80 kg

**MONTERINGSANVISNINGAR:**

1. Demontera kofångaren. Lossa den bakersta dämparen enligt fig.1. Låt gummiållarna sitta kvar på fordonet. Demontera värmeskölden. Runt kontaktytorna måste materialen för botten tätning, korrosionsskydd och ljuddämpning avlägsnas. Se fig.2.
2. Anbringa motbrickorna A med distansbussningar och skruvar M10x115 enligt fig.3 tom fig.5. Se till att skruvarna sitter på rätt plats. Anbringa sidoplattorna C och D enligt fig.6 och placera muttrarna. Anbringa dragkroken mellan kofångarens innanmäte och bakväggen. Montera där fyra skruvar M10x45 (10.9) inklusive muttrar.
3. Momentdrag alla skruvar och muttrar enligt tabellen. Drag först åt de understa muttrarna vid bakväggen till det föreskrivna momentet. Drag sedan åt de översta muttrarna vid bakväggen till det föreskrivna momentet. Momentdrag sedan de övriga skruvarna. Anbringa schablonen enligt fig.7.(obs: Använd den avvikande schablonen för den rostfria kofångaren!) Se till att mittlinjen och positionslinjen korresponderar. Såga ut de markerade hålen. Såga vid behov ut deflektorn enligt fig.8.
4. Sätt tillbaka kofångaren.Montera kulstången med två skruvar M12x65/21.2 inklusive muttrar. Montera kontaktplattan med två skruvar M6x20 inklusive muttrar. Sätt tillbaka det som avlägsnades under punkt 1. Momentdrag det som nyss monterades.

**OBS:**

- \* Kontakta återförsäljaren om fordonet eventuellt bör modifieras.
- \* Om det finns ett bitumen- eller stötdämpande lager vid kontaktytor skall detta avlägsnas.
- \* Glöm inte fjäder- och planbrickor.
- \* Kvalitet skruvar 8.8; muttrar 8, eller om något annat anges i monteringsanvisningen 10.9/10.
- \* Kontakta din återförsäljare för ditt fordon's max. dragvikt och tillåtna kulttryck.
- \* Vi rekommenderar att se efter eller kontrollera skruvförbanden enligt tabellen efter (ett bruk av) ca 1000 km.
- \* Vid borring skall man se till att broms- och bränsleledningarna inte skadas.
- \* Avlägsna de små plastlocken - om dessa finns - från punktsvetsmuttrarna.

**Åtdragningsmoment för skruvar och muttrar:**

<b>(8.8)</b>	
M6	18 Nm
M10	76 Nm
M12	100 Nm
<b>(10.9)</b>	
M10	85 Nm

© 384870/22-08-2001/7

<b>Klasa urządzenia sprzęgającego</b>	: A 50-X
<b>Numer badania</b>	: e11 00-2622
<b>Wartosc-D</b>	: 11,0 kN
<b>Dopuszczalny uciąg zwD</b>	: 2000 kg
<b>Nacisk na kule</b>	: 80 kg

**INSTRUKCJA MONTAŻOWA.**

1. Zdemontować zderzak. Tylną część wdechu zdemontować według rysunku. Gumowe podwieszenia wydechu pozostawić. Zdemontować osłonę cieplną. Wokół miejsc styku haka holowniczego z podwoziem należy usunąć materiały do uszczelniania podłogi, wosk antykorozyjny, masę bitumiczną, patrz rys. 2.2.
2. Płytę kontruującą A przykręcić według rysunku 3 do 5 z tulejkami dystansowymi i śrubami M10x115. Należy przy tym zwrócić uwagę aby śruby znajdowały się na właściwym miejscu. Płytę boczną C i D umocować według rysunku 6 i przyłożyć nakrętki. Hak holowniczy przyłożyć pomiędzy obudową wewnętrzną zderzaka a tylną ścianą, a następnie przykręcić czterema śrubami M10x45 ( 10.9) wraz z nakrętkami .
3. Wszystkie śruby i nakrętki dokręcić z odpowiednim momentem obrotowym według danych z tabeli. W pierwszej kolejności dolne, a następnie górne nakrętki dokręcić na tylnej ścianie. Następnie dokręcić pozostałe śruby. Szablon przyłożyć według rys. 7  
**(uwaga: dla zderzaka RS użyć innego szablonu !)** Należy zwrócić uwagę na to aby środkowa linia oraz linia pozycyjna pokrywały się. Wyciąć zaznaczone elementy. Jeśli to konieczne wyciąć wywietrznik według rys.8.
4. Zderzak ponownie zamontować. Kulę haka holowniczego przykręcić dwoma śrubami M12x65/21.2 wraz z nakrętkami. Zamontować podstawę pod gniazdo dwoma śrubami M6x20 wraz z nakrętkami.

Elementy zdemontowane w punkcie 1. ponownie zamontować. Wszystkie śruby oraz nakrętki dokręcić z odpowiednim momentem obrotowym.

**Wskazówki:**

- Po przejechaniu 1000 km dokręcić wszystkie elementy skręcane.
- Podczas ewentualnych odwrotów upewnić się czy w pobliżu nie znajdują się przewody instalacji elektrycznej.
- Wszystkie ubytki powłoki lakierniczej zabezpieczyć przed korozją.
- Należy wyjąć ewentualne plastikowe zaslepki w punktach przyspawanych nakrętek.
- Stosować nakrętki oraz śruby gatunkowe dostarczone w komplecie.
- Utrzymywać kulę w czystości, oraz pamiętać o regularnym jej smarowaniu.
- Hak holowniczy zarejestrować w stacji diagnostycznej.

Zastosowanie się do powyższych wskazań gwarantuje Państwu bezpieczeństwo, niezawodność i sprawność naszego wyrobu przez cały okres jego użytkowania.

**Momenty obrotowe dla dokręcania śrub i nakrętek:**

<b>(8.8)</b>	
M6	18 Nm
M10	76 Nm
M12	100 Nm
<b>(10.9)</b>	
M10	85 Nm

© 384870/22-08-2001/12



**Istruzioni da conservare**

Dispositivo di traino tipo: P.C. Brink 3150  
 Per autoveicoli: Ford Mondeo; 10-2000->  
 Tipo funzionale: Classe e tipo di attacco: A50-X  
 Approvazione N. : e11 00-2622  
 Valore D: 11,0 kN  
 Carico max. verticale S: 80 kg  
 Larghezza rimorchiabile: Per il trano di caravans o TATS e consentita una larghezza di 2,50 m  
 Massa rimorchiabile:

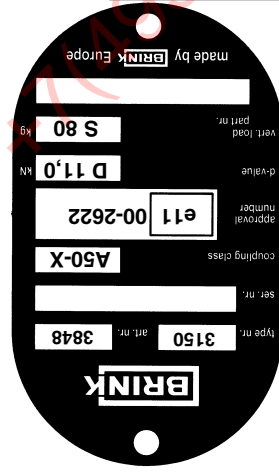

© 384870/22-08-2001/11

**MONTERINGSVJELEDDNING:**

1. Demonter kotangeren. Løsn den bageste dæmper ifølge fig. 1. Gummistroppe**n**e bliver sidde**n**de på køretøjet. Demonter varmeskoldet. Omkring b**er**øringsfladerne skal materiale**n**e til tæ**tn**ing at bunden, antikorrosions-vo**k**sen og lyd**d**æmpningsmateriale**n**e fjernes. Jævn**f**ør fig. 2.

2. Anbring spændpladerne A med afstandsrør og bolte M10x15 ifølge fig. 3 tm fig. 5. Vær opmærksom på, at bolte**n**e er anbragt på de rette steder. Anbring sidepladerne C og D ifølge fig. 6 og monter møtrikkerne. Monter an**h**ængertæ**r**kket mellem kotangerens inderside og bagvæggen med fire bolte M10x45 (10,9) inklusiv møtrikker.

3. Spænd alle bolte og møtrikker ifølge tabellen. Spænd først de nederste møtrikker på bagvæggen med det anvis**e** torsionsmoment. Spænd derefter de øverste møtrikker på bagvæggen med det anvis**e** torsionsmoment. Spænd derefter de øvrige bolte med det anvis**e** torsionsmoment. Placer skabelonen ifølge fig. 7. (obs: brug anden skabelon til RS-kotanger**i**). S**ø**rg for, at midterlinien og positionslinien svarer til hinanden. S**å**v de markerede huller ud. Ifald det er nødvendigt sav**e**s deflekto**r**en ud ifølge fig. 8.

4. Sæt kotangeren på plads igen. Monter kuglestangen med to bolte M12x65/21,2 inklusiv møtrikker. Monter kontakpladen med to bolte M6x20 inklusiv møtrikker. Monter de dele, der blev fjernet under punkt 1. Spænd de netop monterede dele med det anvis**e** torsionsmoment.

**BEMÆRK:**

- \* Kontakt forhandleren i forbindelse med eventuelle påkrævede ændring(er) på køretøjet.
- \* Undervognsbehandling skal fjernes de steder hvor træk**e**t ligger an mod bilen.
- \* Efter montering af træk forsegles undervogns-behandling**e**n omkring anlægsstederne.
- \* Brink træk er fremstillet i henhold til bilfabrikantens foreskriter. Husk træk skal boltes fast, svejsning må ikke forekomme.
- \* Husk fjeder- og planskiver.
- \* Kontakt Deres forhandler for oplysninger om den maksimale træk**r**æft og det tilladte kugle**t**ryk.
- \* Kuglebolten er ISO Std. 1103
- \* Anbælet : Efter ca. 1000 km, efterspænd bolte og møtrikker
- \* Fjern plastikpropperne "om de findes" fra de punktsvejsede møtrikker.

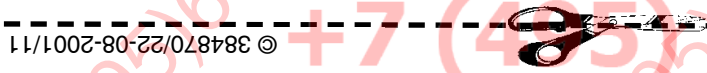

ΦΑΡΚΟΠ.ΡΦ

**DICHIARAZIONE DI CORRETTO MONTAGGIO**

Si dichiara che il dispositivo di attacco tipo.....  
 In fede è stato installato sull' auto veicolo.....  
 targata.....  
 in conformità alle prescrizioni sia del costruttore del veicolo che del costruttore del dispositivo stesso.

**Spændingsmoment for bolte og møtrikker:**

M6	18 Nm
M10	76 Nm
M12	100 Nm
(10,9)	85 Nm

**E**

<b>Clase de acoplamiento</b>	: A 50-X
<b>No. de aprobación de tipo</b>	: e11 00-2622
<b>Valor D</b>	: 11,0 kN
<b>Masa máxima del remolque</b>	: 2000 kg
<b>Carga vertical</b>	: 80 kg

**INSTRUCCIONES DE MONTAJE:**

1. Desmontar el parachoques. Desprender el amortiguador posterior de acuerdo con la fig. 1. Dejar las gomas en el vehículo. Desmontar el escudo térmico. Se han de eliminar alrededor de las superficies de contacto los materiales para el sellado del suelo, la cera anticorrosiva y la amortiguación sonora. Consultar la fig. 2.
2. Montar las contraplacas A con tubos distanciadores y tornillos M10x115 de acuerdo con la fig. 3 a 5 inclusive. Asegurarse de dejar los tornillos en el lugar correcto. Montar las placas laterales C y D de acuerdo con la fig. 6 y poner las tuercas. Montar el gancho de remolque entre el armazón interior del parachoques y la pared de fondo. Sujetar en este sitio cuatro tornillos M10x45 (10.9) inclusive tuercas.
3. Apretar todos los tornillos y tuercas de acuerdo con los puntos indicados en la tabla. Apretar primero las tuercas inferiores a la altura de la pared de fondo observando el punto prescrito. Luego apretar las tuercas superiores a la altura de la pared de fondo observando el punto prescrito. Seguidamente apretar los demás tornillos observando el respectivo punto. Aplicar la plantilla según lo indicado en la fig. 7. (Atención: ¡usar la plantilla distinta para el parachoques RS!) Prestar atención de hacer coincidir el diámetro y la línea de posición. Serrar los orificios marcados. Si fuera preciso serrar el deflector de acuerdo con la fig. 8.
4. Volver a poner el parachoques. Montar la barra por medio de dos tornillos M12x65/21.2 inclusive tuercas. Montar la placa de enchufe por medio de dos tornillos M6x20 inclusive tuercas. Volver a poner el reti-

rado bajo punto 1. Apretar todo lo que se acaba de montar observando el punto correcto.

**N.B.:**

- \* Para (una) eventual(es) adaptación(es) 'del vehículo' consúltese al concesionario.
- \* Si en los puntos de fijación hay una capa de betún o anti-choque hay que quitarla.
- \* No se olvide de las arandelas normales y de muelle.
- \* Clase de pernos 8.8; tuercas 8, si se menciona de otro modo en la instrucción de montaje 10.9/10.
- \* Consulte a su concesionario para el peso máximo de tracción y la presión de la bola admitida de su vehículo.
- \* Se recomienda después de aprox. 1000 km. (de uso) que se verifique o controle la unión de pernos, según el cuadro.
- \* Retirar, si presentes, los capuchones de plástico de las tuercas de soldadura por punto.

**Momentos de presión para tornillos y tuercas:**

<b>(8.8)</b>	
M6	18 Nm
M10	76 Nm
M12	100 Nm
<b>(10.9)</b>	
M10	85 Nm

© 384870/22-08-2001/9

**I**

<b>Classe di accoppiamento</b>	: A 50-X
<b>No. approvazione del tipo</b>	: e11 00-2622
<b>Valore D</b>	: 11,0 kN
<b>Massa rim max.</b>	: 2000 kg
<b>Carico max. sulla sfera</b>	: 80 kg

**ISTRUZIONI PER IL MONTAGGIO:**

1. Smontare il paraurti. Staccare l'ammortizzatore posteriore, come indicato in fig. 1, lasciando le parti in gomma attaccate al veicolo. Smontare la protezione termica. Rimuovere i materiali sigillanti, anticorrosivi e di silenziamento dalle superfici di accoppiamento del fondo della vettura. Vedi fig. 2.
2. Montare le contropiastre A utilizzando bulloni M10x115 e bussole, come indicato nelle figure da 3 a 5. Assicurarsi che i bulloni si trovino nella posizione corretta. Montare i pannelli laterali C e D, come indicato in fig. 6, ed applicare i dadi. Posizionare il gancio traino tra l'anima del paraurti e la parete posteriore, e fissarlo mediante quattro bulloni M10x45 (10.9), completi di dadi.
3. Serrare tutti i dadi e bulloni alle coppie di serraggio indicate in tabella, serrando prima i dadi inferiori della parete posteriore, seguiti dai dadi superiori della stessa parete, quindi dagli altri dadi. Applicare la sagoma come indicato in fig. 7. (Attenzione: per il paraurti RS usare la sagoma speciale!) Assicurarsi che la linea di riferimento sulla sagoma corrisponda alla linea mediana. Segare i fori indicati e, se necessario, segare via il deflettore, come indicato in fig. 8.
4. Rimontare il paraurti. Montare l'asta della sfera mediante due bulloni M12x65/21.2, completi di dadi. Montare la piastra di contatto mediante due bulloni M6x20, completi di dadi. Rimontare quanto rimosso al punto 1. Serrare i dadi e bulloni alle coppie indicate.

**N.B.**

- \* Per eventuali necessari adattamenti "del veicolo" si consiglia di consultare il fornitore.
- \* Rimuovere lo strato di materiale isolante dai punti d'attacco.
- \* Qualità dei bulloni 8.8 - dadi 8 salvo altre istruzione (vedi istr. di montaggio 10.9/10).
- \* Non dimenticare di interporre le apposite rondelle.
- \* Per il peso complessivo trainabile della Vostra vettura, consultate il Vostro rivenditore autorizzato.
- \* È consigliabile controllare e riserrare la bulloneria dopo circa 1000 km (di uso del gancio).
- \* Praticando i fori, prestare attenzione e non danneggiare i cavi del freno e del carburante.
- \* Rimuovere, se presenti, i coperchietti in plastica dai dadi di saldatura per punto.

**Coppia di serraggio per viti e dadi:**

<b>(8.8)</b>	
M6	18 Nm
M10	76 Nm
M12	100 Nm
<b>(10.9)</b>	
M10	85 Nm

© 384870/22-08-2001/10