

Fitting instructions
Make: Ford
S-Max / Galaxy ;2006->
Type: 4782

ФАРКОЛ.РФ

+7 (495) 669-38-36

Couplingsclass: A50-X

94/20/EC

Approved

e11 00-6305

Max. mass trailer : 2100 kg

Max. vertical load : 80 kg

D-Value: 12,1 kN

8.8

10.9

8

Torque settings for nuts and bolts (8.8)

M12 19 71 Nm (self-locking)

Torque settings for flanged bolts and flanged nuts (100)

M10 17 80 Nm

M8 13 23 Nm

0km

+

1000km

© 478270/25-08-2010/1

ФАРКОП.РФ

+7 (495) 669-38-36

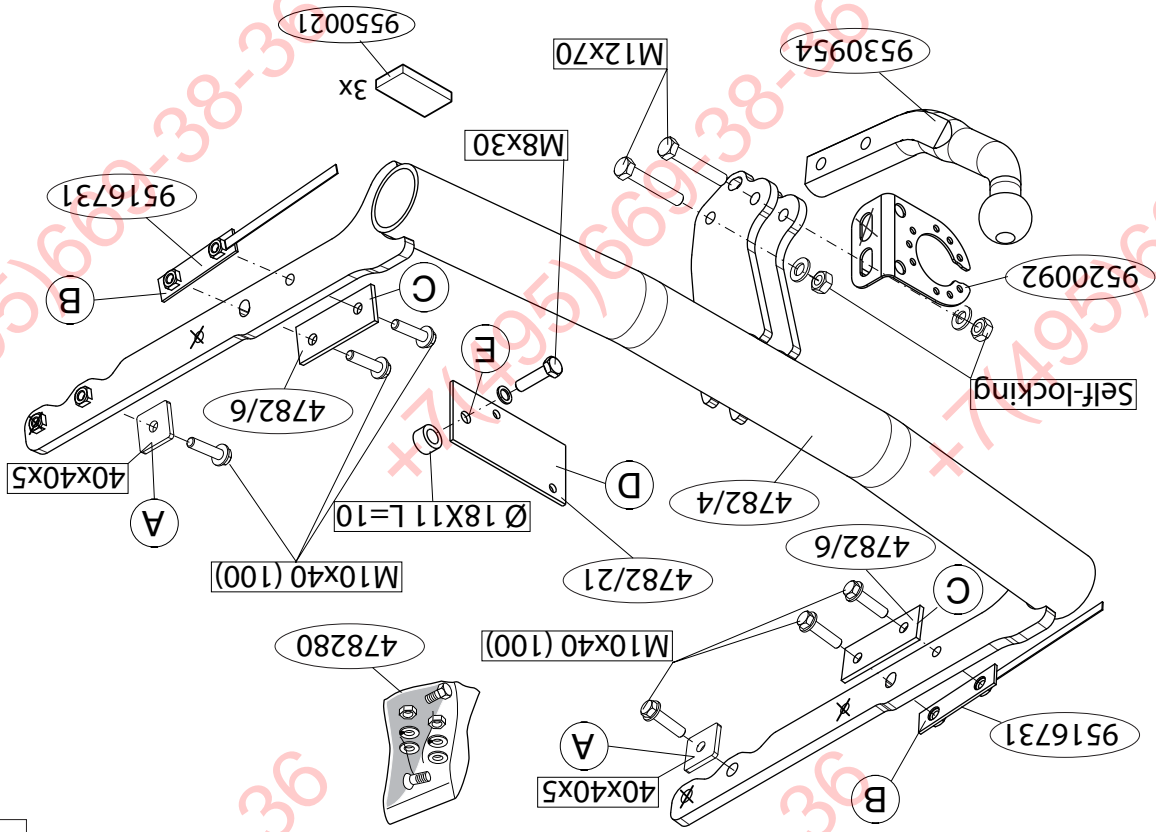

S-Max

ФАРКОП.РФ

7+ 96-38-699 (564) 7

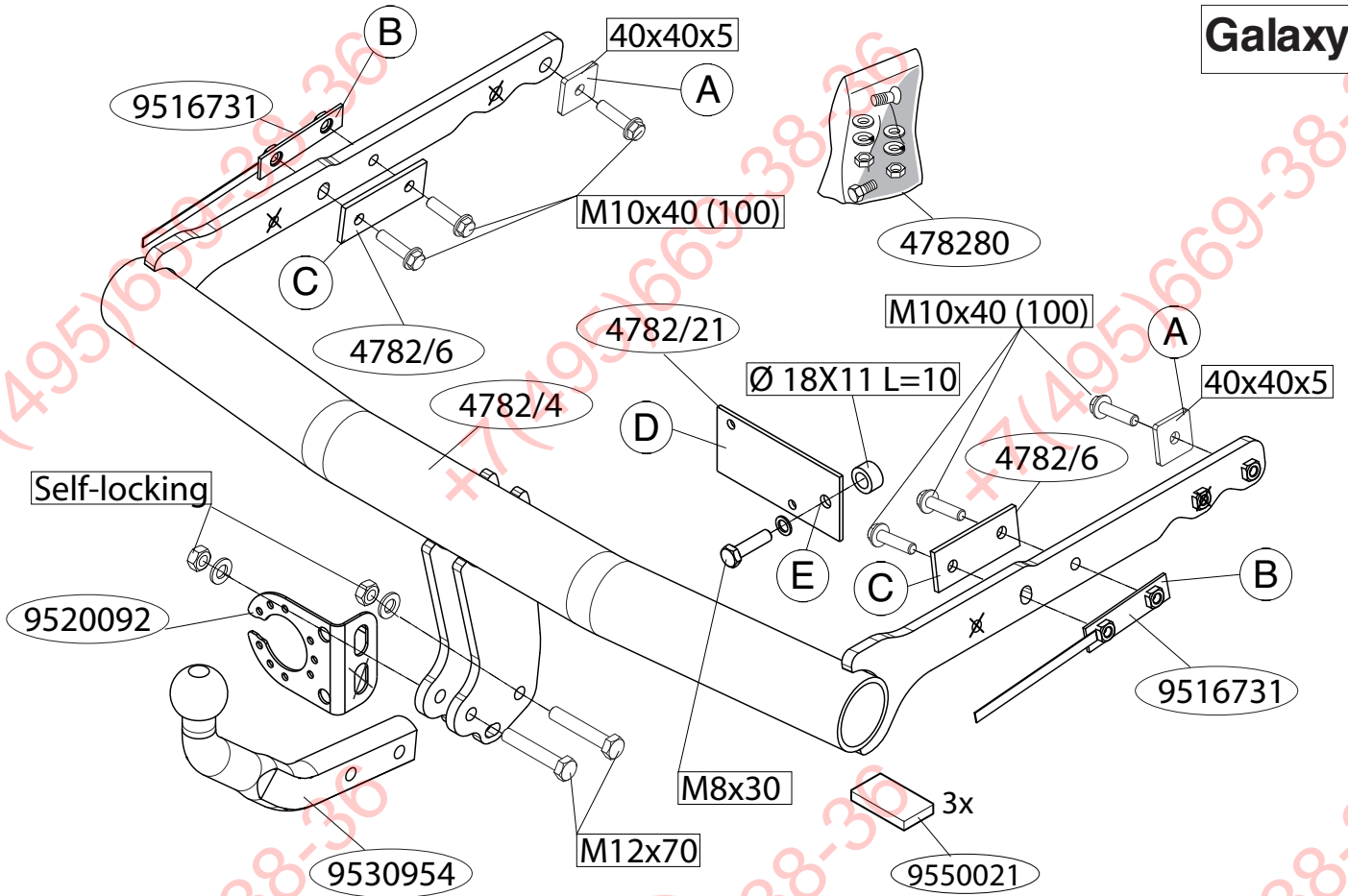

© 478270/25-08-2010/3

Only for the S-Max 2010->

RHS

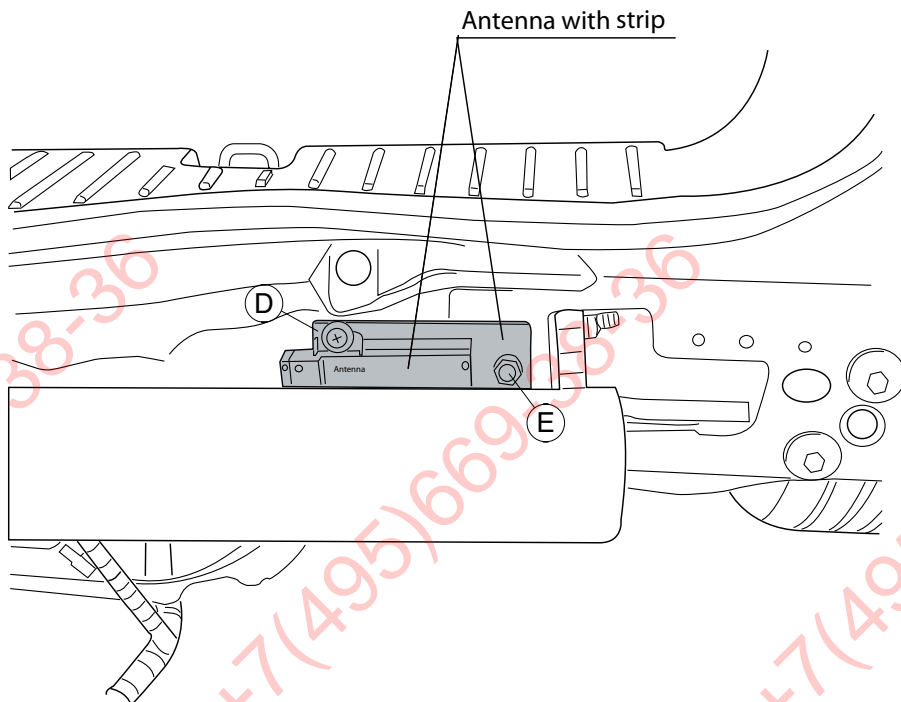

Fig.5

* Should this installation process entail the cutting of the bumper – conformation MUST be obtained by the installation engineer or the custo-

NOTE:

For dismantling and fitting the vehicle parts, see the site handbook. For fitting instructions and attachment method, see drawing.

1. Remove, if present, the plastic cover plate in the centre on the underside. See figure 1.
2. Remove the bumper and the steel buffer beam from the vehicle. The buffer beam will no longer be needed. Replace the bolts. See figure 2.
3. Move the antenna if present. See figure 5.
4. Place strip D on the rear wall of the vehicle and secure it to point E. See figure 5.
5. Release the exhaust from the rearmost exhaust rubber.
6. Remove the heat shield.
7. Position the tow bar in the chassis.
8. Position backplates A, B and C.
9. Tighten all nuts and bolts to the torque indicated in the table.
10. Place the 3 PE foam blocks (X). See figure 3.
11. Saw a section out of the middle of the underside of the bumper as shown in fig 4.
12. Fit the section removed.
13. Fit the ball hitch, including socket plate.
14. Tighten all nuts and bolts to the torque indicated in the table.

GB FITTING INSTRUCTIONS:

* Verwijder "indien aanwezig" de plastic dopjes uit de puntlasmoeren. Deze handleiding dient na montage bij de voertuigpapieren gevoegd te worden.
 * Thuis is niet aansprakelijk voor de schade die het direct of indirect gevolg is van onjuiste montage, daaronder begrepen gebruik van niet-geschiedte gereedschappen en het gebruik van andere dan de voorgeschreven montagewijze en middelen, dan wel onjuiste interpretatie van dit onderhavig montagevoorschrift.

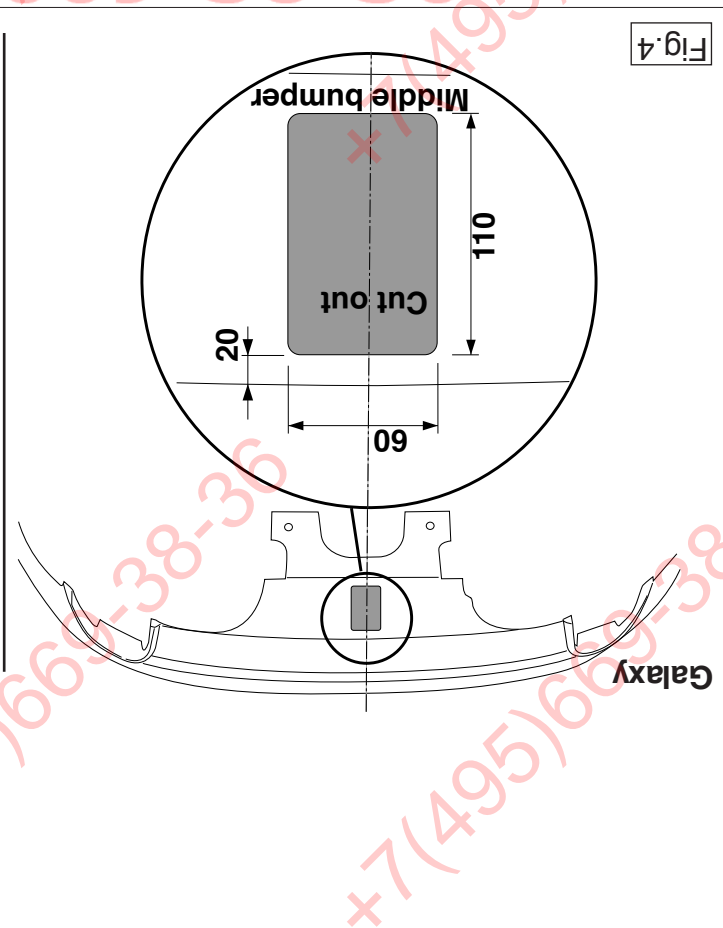
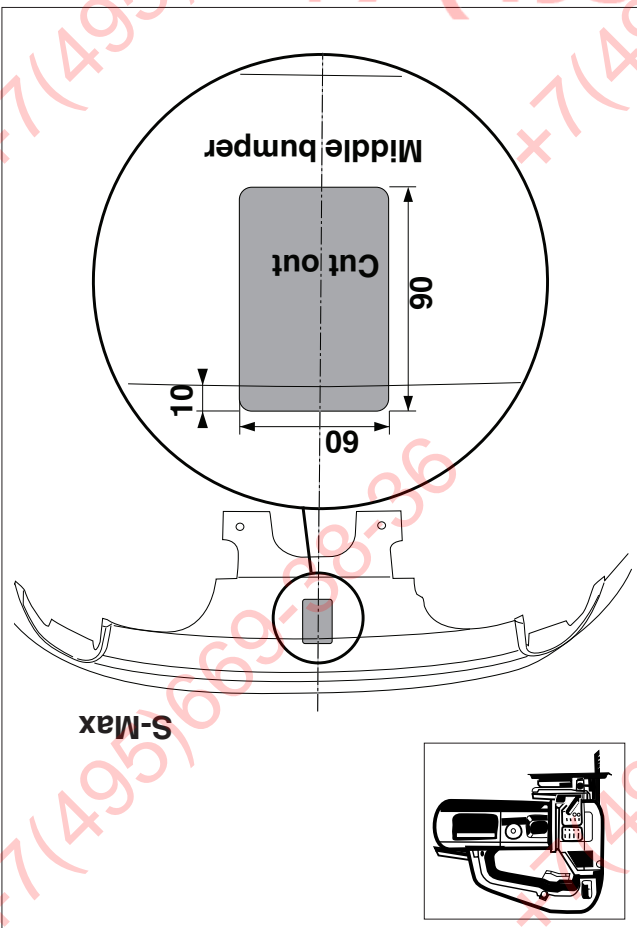

Fig.4

NL MONTAGEHANDLEIDING:

1. Demonteer, indien aanwezig, aan de onderzijde in het midden de kunststof afdekplaat. Zie figuur 1.

2. Demonteer de bumper inclusief de stalen stootbalk van het voertuig, de stootbalk wordt niet meer gebruikt. Herplaats de bouten. Zie figuur 2.

3. Verplaats indien aanwezig de antenne. Zie figuur 5.

4. Plaats strip D op de achterwand van het voertuig en bevestig deze op punt E. Zie figuur 5.

5. Neem de uitlaat uit het achterste ophangrubber.

6. Demonteer het hitteschild.

7. Plaats de trekhaak in het chassis.

8. Plaats de contras A, B en C.

9. Draai alle bouten en moeren overeenkomstig tabel vast.

10. Plaats de 3 PE schuimblokken (X). Zie figuur 3.

11. Zaag een deel overeenkomstig figuur 4 in het midden aan de onderzijde uit de bumper.

12. Monteer het verwijderde.

13. Monteer de kogelstang inclusief stekkerplaat.

14. Draai alle bouten en moeren overeenkomstig tabel vast.

BELANGRIJK:

* Voor eventueel noodzakelijke aanpassing(en) "van het voertuig" dient men de dealer te raadplegen.

* Indien op de bevestigingspunten een bitumen of anti-dreunlaag aanwezig is, dient deze verwijderd te worden.

* Voor de max. toegestane massa, welke uw auto mag trekken, dient u uw dealer te raadplegen.

* Bij het boren dient men er zorg voor te dragen, dat elektriciteits-, rem- en brandstofleidingen niet worden geraakt.

* Raadpleeg voor montage en bevestigingsmiddelen de schets.

Raadpleeg voor demontage en montage van voertuig onderdelen het werktafs handboek.

mer's acceptance prior to completion. Thule Towing Systems do not accept responsibility for any matters arising as a result of this miscommunication.

*** All measurements are in mm!**

- * The dealer should be consulted for possible necessary adjustment(s) "of the vehicle".
- * Remove the insulating material from the contact area of the fitting points.
- * Consult your dealer for the maximum tolerated pull weight and ball hitch pressure of your vehicle.
- * **Do not drill through electrical-, brake- or fuellines.**
- * Remove (if present) the plastic caps from the spot welding nuts.
- * This fitting instruction has to be enclosed in the vehicle documents after fitting the towbar.
- * Thule is not liable for damage caused directly or indirectly by incorrect assembly, including the use of unsuitable tools, the use of other assembly methods and means than the ones outlined, and the incorrect interpretation of these assembly instructions.

D MONTAGEANLEITUNG:

1. An der Unterseite in der Mitte, falls vorhanden, die Abdeckplatte aus Kunststoff demontieren. Siehe Abbildung 1.
2. Die Stoßstange einschließlich des stählernen Stoßbalkens vom Fahrzeug abmontieren. Der Stoßbalken wird nicht mehr benötigt. Die Schrauben wieder anbringen. Siehe Abbildung 2.
3. Falls eine Antenne vorhanden ist, diese verlegen. Siehe Abbildung 5.
4. Den Strip D auf der Rückseite des Fahrzeugs anbringen und bei Punkt E befestigen. Siehe Abbildung 5.
5. Den Auspuff aus der hinteren Gummiaufhängung herausnehmen.
6. Das Hitzeschild abmontieren.
7. Die Anhängervorrichtung in das Langsträger einsetzen.
8. Die Gegenplatten A, B und C anlegen.
9. Alle Schrauben und Muttern gemäß den Angaben in der Tabelle festziehen.
10. Die drei PE-Schaumblöcke (X) einsetzen. Siehe Abbildung 3.

11. Auf der Unterseite der Stoßstange einen Teil aus der Mitte gemäß Abbildung 4 herausschneiden.
12. Das Entfernte montieren.
13. Die Kugelstange einschließlich Steckdosenplatte montieren.
14. Das Entfernte montieren.

Für die Demontage und Montage von Fahrzeugteilen das Werkstatt-Handbuch zu Rate ziehen.

Für die Montage und die Befestigungsmittel die Skizze zu Rate ziehen.

HINWEISE:

- * Für (eine) eventuell erforderliche Anpassung(en) "des Fahrzeugs" ist der Händler zu Rate zu ziehen.
- * Im Bereich der Anlageflächen muß Unterbodenschutz, Hohlraumkonserverierung (Wachs) und Antidröhnmaterial entfernt werden.
- * **Vor dem Bohren prüfen, daß keine, dort eventuell vorhandene Leitungen beschädigt werden können.**
- * Alle Bohrspäne entfernen und gebohrte Löcher gegen Korrosion schützen.
- * Entfernen Sie "falls vorhanden", die Plastikkappen von den Punktschweißmuttern.
- * Für das höchstzulässige Zuggewicht und der erlaubte Kugeldruck Ihres Fahrzeugs ist IhrHändler zu befragen.
- * Die Quetschmuttern müssen nach einem späteren lösen der Mutter gegen neue ausgetauscht werden, da ansonsten die Sicherungswirkung nicht mehr garantiert ist!
- * Thule haftet nicht für Schäden, die als direkte oder indirekte Folge einer nicht ordnungsgemäßen Montage auftreten, darunter fallen auch die Benutzung von ungeeigneten Werkzeugen, andere als die vorgeschriebenen Montageverfahren und Montagemittel sowie eine fehlerhafte Interpretation der betreffenden Montageanweisung.

F INSTRUCTIONS DE MONTAGE:

1. Démontez, si présent, la plaque de recouvrement en plastique au milieu de la partie inférieure. Voir la figure 1.

© 478270/25-08-2010/5

ФАРКОЛ.РФ

+7 (495) 669-38-36

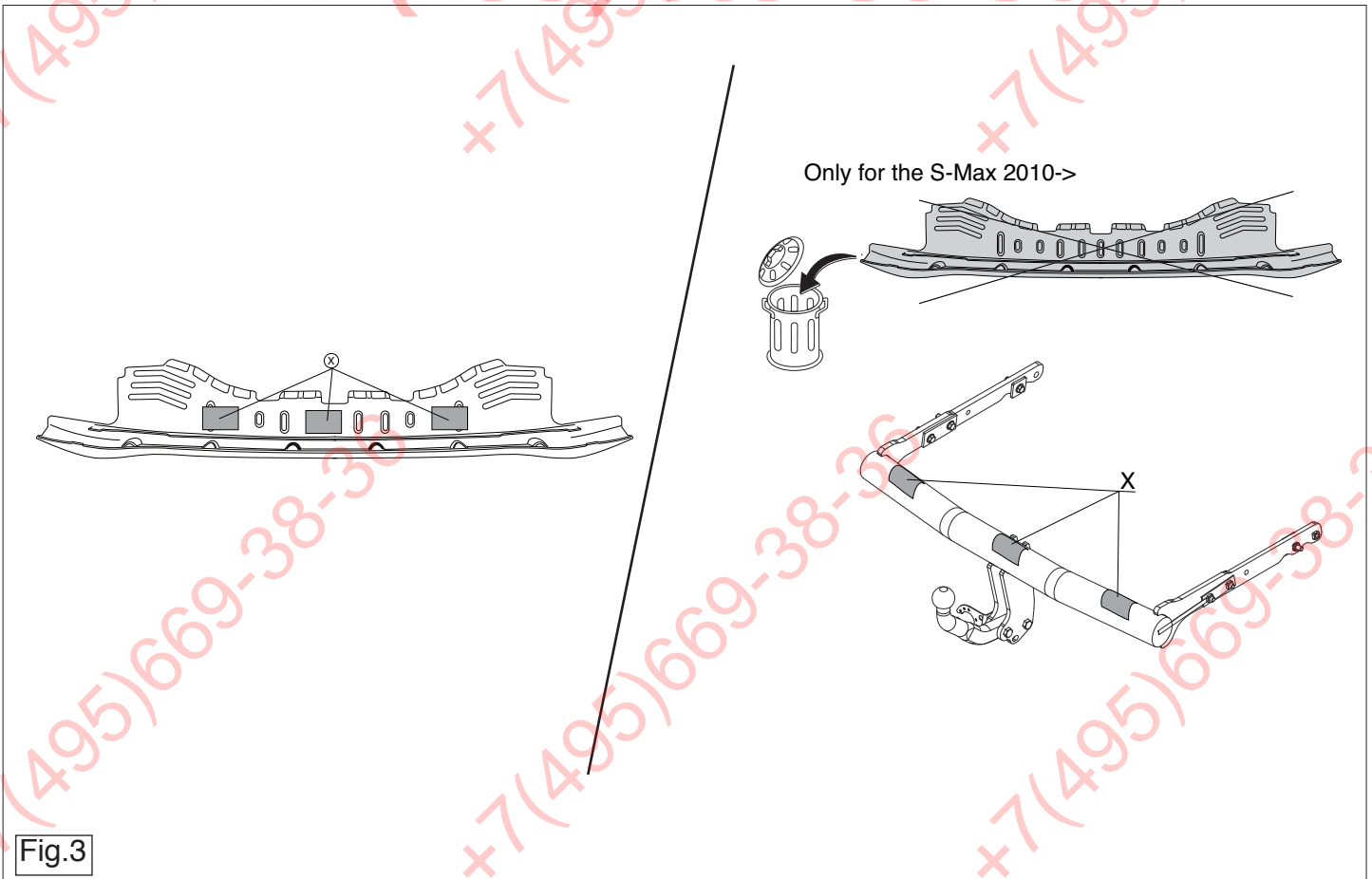

Fig.3

© 478270/25-08-2010/14

- * Avlägsna de små plastlocken - om dessa finns - från punktsvetsmuttrarna.
- * Efter att draget är monterat, placera monteringsanvisningen tillsammans med bilens övriga dokument.
- * Thule är inte ansvariga för skada som orsakats direkt eller indirekt av felaktig montering, inklusive användning av olämpliga verktyg, andra monteringsmetoder och processer än de som beskrivs, samt felaktig tolkning av dessa monteringsinstruktioner.

DK

MONTAGEVEJLEDNING:

1. Demonter, om de findes, kunststof dækkepladen midt på undersiden. Se fig. 1.
2. Demonter kofangeren, inklusive køretøjets stålstødbjælke. Denne bliver overflødig. Sæt bolte på plads igen. Se fig. 2.
3. Anbring antennen ifald den er tilstede. Se fig. 5.
4. Anbring profil D på bagsiden af køretøjet og monter denne på punkt E. Se fig. 5.
5. Tag udstødningen ud af den bageste strop.
6. Tag isoleringspladen af.
7. Anbring anhængertrækket i chassiset.
8. Anbring spændpladerne A, B og C.
9. Spænd alle bolte og møtrikker jf. tabellen.
10. Anbring de tre PE skumblokke (X). Se fig. 3.
11. Sav en del ud af kofangeren midt på undersiden jf. fig. 4.
12. Monter de fjernede dele.
13. Monter kuglestangen, inklusive kontaktplade.
14. Spænd alle bolte og møtrikker jf. tabellen.

Rådfør for demontering og montage af dele til køretøjet arbejdsp-ladshåndbogen.

Rådfør for montage og montage midler skitsen.

BEMÆRK:

- * Kontakt forhandleren i forbindelse med eventuelle påkrævede

ændring(er) på køretøjet.

- * Undervognsbehandlingen skal fjernes de steder hvor trækket ligger an mod bilen.
- * Kontakt Deres forhandler for oplysninger om den maksimale trækraft og det tilladte kugletryk.
- * **Vær forsigtig ikke at bore i ledninger-, bremse eller benzinslange**
- * Fjern plasticpropperne "om de findes" fra de punktsvetsede møtrikker.
- * Thule er ikke ansvarlig for skade der direkte eller indirekte er forårsaget af forkert montage, herunder også iberegnet brug af forkert værktøj og anvendelse af anden montage metode og andre montage midler end de foreskrevne samt fejltolkning af den medfølgende montagevejledning.

* DENNE MONTERINGSVEJLEDNING SKAL MEDBRINGES VED SYN.

E

INSTRUCCIONES DE MONTAJE:

1. Quite, si presentes, el cubrejuntas de plástico del medio en la parte inferior. Véase la figura 1.
2. Desmontar el parachoques inclusive el tope de acero del vehículo, el tope no se vuelve a utilizar. Volver a colocar tornillos. Véase la figura 2.
3. Mover la antena (de haberla). Véase la figura 5.
4. Colocar la plaqueta D sobre la pared posterior del vehículo y fijarla en el punto E. Véase la figura 5.
5. Saque el tubo de escape de la goma posterior.
6. Retirar el escudo térmico.
7. Instalar el gancho de remolque en el chasis.
8. Instalar las contratruercas A, B y C.
9. Apretar todos los tornillos y tuercas de acuerdo con los puntos de la tabla.
10. Coloque los tres bloques de espuma de PE (X). Véase la figura 3.
11. Serrar una parte de acuerdo con la figura 4 en el centro del lado inferior del parachoques.
12. Montar lo retirado.
13. Montar la barra de la bola inclusive placa enchufe.
14. Apretar todos los tornillos y tuercas de acuerdo con los puntos de la

© 478270/25-08-2010/7

ФАРКОЛ.РФ

+7 (495) 669-38-36

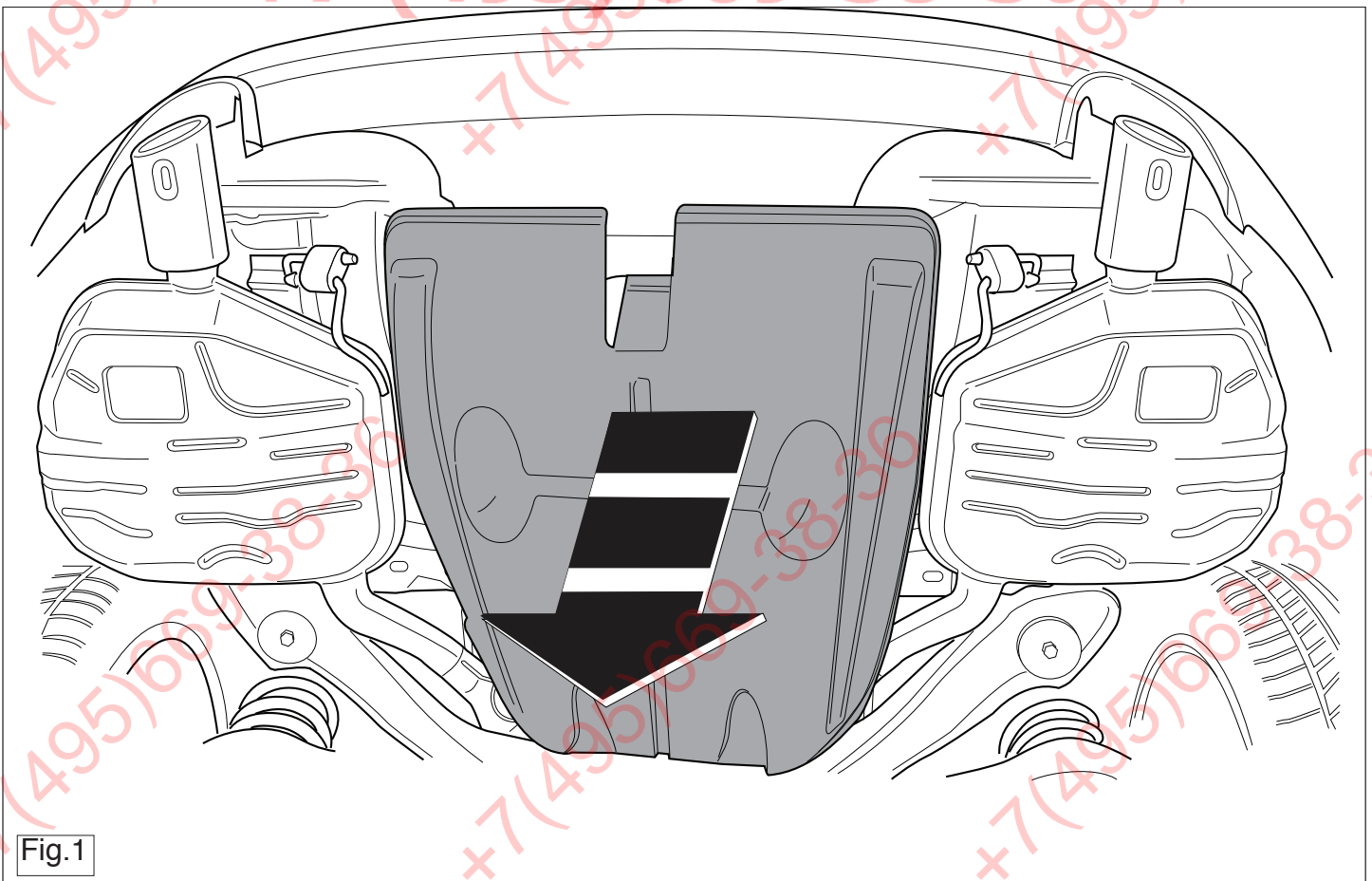

Fig.1

© 478270/25-08-2010/12

- belka zderzakowa nie będzie ponownie używana. Zderzak ponownie śruby. Patrz rysunek 2.
- Przesunąć antenę (jeżeli jest zainstalowana). Patrz rysunek 5.
 - Umieścić pasek D na tylnej ścianie pojazdu i zamocować go w punkcie E. Patrz rysunek 5.
 - Wysunąć rurę wydechową z ostatniego zawieszenia.
 - Zdemontować osłonę ciepłą.
 - Umieścić hak holowniczy w ramie podwozia.
 - Umieścić przeciwnakrętki A, B i C.
 - Dokręcić wszystkie śruby i nakrętki zgodnie z tabelą.
 - Umieścić trzy kostki piankowe PE (X). Patrz rysunek 3.
 - Wypilować zgodnie z rysunkiem 4 odcinek w środkowej części od spodu zderzaka.
 - Zamontować to co zostało usunięte.
 - Zamontować drąg kuli wraz z płytą z gniazdem wtykowym.
 - Dokręcić wszystkie śruby i nakrętki zgodnie z tabelą.

Co do montażu i montowania części pojazdu zapoznać się z podręcznikiem warsztatowym.

Co do montażu i środków montażowych zapoznać się ze schematem.

Wskazówki:

- Po przejechaniu 1000 km dokręcić wszystkie elementy skręcane.
- Podczas ewentualnych odwiertów upewnić się czy w pobliżu nie znajdują się przewody instalacji elektrycznej, przewody hydrauliczne lub przewody paliwowe.**
- Wszystkie ubytki powłoki lakierniczej zabezpieczyć przed korozją.
- Należy wyjąć ewentualne plastikowe zaślepki w punktach przyspawanych nakrętek.
- Stosować nakrętki oraz śruby gatunkowe dostarczone w komplecie.
- Utrzymywać kulę w czystości, oraz pamiętać o regularnym jej smarowaniu.
- Hak holowniczy zarejestrować w stacji diagnostycznej.

Zastosowanie się do powyższych wskazań gwarantuje Państwu bez-

pieczeństwo, niezawodność i sprawność naszego wyrobu przez cały okres jego użytkowania.

* Firma Thule nie ponosi odpowiedzialności za straty poniesione pośrednio lub bezpośrednio na skutek niewłaściwego montażu, w tym użycia niewłaściwych narzędzi i sposobów montażu niezgodnych z instrukcją, oraz niezastosowanie się do treści instrukcji.

SF ASENNUSOHJEET:

- Irrota, mikäli olemassa, alapuolen keskikohdasta/keskikohtaan muovipeitelevy. Ks. kuva 1.
- Irrota ajoneuvosta puskuri sekä teräksinen iskunvaimenninpalkki, iskunvaimenninpalkkia ei enää käytetä. Aseta pultit takaisin paikalleen. Ks. kuva 2.
- Siirrä mahdollinen antenni. Ks. kuva 5.
- Aseta kaistale D ajoneuvon takaseinälle ja kiinnitä se kohtaan E. Ks. kuva 5
- Irrota pakoputki takimmaisesta kannatinkumista.
- Irrota lämpösuojus.
- Aseta vetokoukku alustaan.
- Aseta taustalevyt A, B ja C.
- Kiristä kaikki pultit ja mutterit taulukon mukaisesti.
- Aseta molemmat PE-vahtomuovipalat (X). Ks. kuva 3.
- Sahaa irti osa puskurin alaosan keskiosasta kuvan 4 osoittamalla tavalla.
- Kiinnitä irrotetut osat.
- Kiinnitä kuulavetolaite (hitch) sekä pistorasialevy.
- Kiristä kaikki pultit ja mutterit taulukon mukaisesti.

Ajoneuvon osien purkamis- ja asennusohjeet, ks. työpaikalla käytetty käsi-kirja.

Asennus- ja kiinnitysohjeet, ks. piirros.

TÄRKEÄÄ:

* "Ajoneuvoa" koskevasta mahdollisesta tarpeellisesta sovellutuksesta/sovellutuksista on kysyttävä neuvoa jälleenmyyjältä.

© 478270/25-08-2010/9

ФАРКОЛ.РФ

+7 (495) 669-38-36

* Mikäli kiinnityskohdissa on bitumi- tai tärinäestokerros, se on poistettava.

* Auton vetämää sallittua enimmäiskuormitusta on tiedusteltava jälleenmyyjältä.

* **Porattaessa on huolehdittava siitä, että ei jouduta kosketuksiin sähkö-, jarru- tai polttoainejohtojen kanssa.**

* Poista, "mikäli olemassa", pistehitsausmuttereiden muovisuojukset.

* Nämä asennusohjeet on asennuksen jälkeen säilytettävä yhdessä ajoneuvoa koskevien papereiden kanssa.

* Thule ei ole vastuussa vioittumisesta, joka on suoraan tai epäsuoraan aiheutunut väärästä asennuksesta samoin kuin sopimattomien työkalujen käytöstä, muiden kuin ohjeissa mainittujen asennusmenetelmien tai välineiden käytöstä sekä kyseisten asennusohjeiden väärintulkinnasta.

CZ POKYNY K MONTÁŽI:

- Odstraňte, pokud existují, plastovou krycí destičku uprostřed a zespod. Viz schéma 1.
- Odstraňte nárazník o ocelovou nosník nárazníku z vozidla. Nosník nárazníku již nebudete potřebovat. Vyměňte šrouby. Viz schéma 2.
- Změňte polohu antény, je-li instalována. Viz schéma 5.
- Umístěte pásek D na zadní stěnu vozidla a připevněte jej k bodu E. Viz schéma 5.
- Uvolněte výfuk z nevdálenější výfukové gummy.
- Odejměte tepelný štít.
- Umístěte tažnou tyč na podvozek.
- Umístěte opěrné destičky A, B a C.
- utáhněte všechny matice a šrouby kroutivou silou uvedenou v tabulce.
- Připevněte označenou část. Viz schéma 3.
- Odřežte střední a spodní část nárazníku, viz schéma 4.
- Připevněte odstraněnou část.
- Připevněte kulovou tažnou hlavici včetně destičky se zásuvkou.
- utáhněte všechny matice a šrouby kroutivou silou uvedenou v tabulce.

Před demontáží a montáží částí vozidla konzultujte montážní příručku.

Montážní pokyny a metoda připevnění dle náčrtu.

DŮLEŽITÉ

* Pokud je potřeba provést na voze úpravy, obraťte se na svého prodejce.

* Pokud je místo montáže opatřeno asfaltovým nátěrem nebo vrstvou nátěru snižující hluk, odstraňte je.

* Pro informaci o maximálním nákladu povoleném k tažení se obraťte na svého prodejce.

* **Při vrtání dbejte zvýšené pozornosti, zejména co se týče elektrických, brzdových a palivových kontaktů.**

* Pokud jsou na maticích bodového svařování plastová víčka, odstraňte je.

* Po montáži uschovejte tento manuál k ostatním dokladům vozidla.

* Společnost Thule neodpovídá za přímé ani nepřímé škody způsobené nesprávnou montáží, včetně použití nevhodných nástrojů, použití jiných metod montáže a prostředků než uvedených a nesprávným pochopením těchto pokynů k montáži.

H SZERELÉSI ÚTMUTATÓ:

- Távolítsa, ha aktuális, el fel a mianyag fedlapot az alsó rész közepére. Lásd az ábrát 1.
- Távolítsa el a jármű CEl az ütközCERudat. Az ütközCERúdra már nem lesz szükség. Cserélje ki a csavarokat. Lásd az ábrát 2.
- Ha szükséges, helyezze át az antennát. Lásd az ábrát 5.
- Helyezze az D jelű szalagot a jármű hátsó falára, és rögzítse a E ponthoz. Lásd az ábrát 5.
- Engedje ki a kipufogót a leghátsó kipufogógumiból.
- Vegyük le a hCÉvédCE pajzsot.
- Helyezze a vontatórudat az alvázhoz.
- Helyezze fel a(z) A, B és C alátéteteket.
- Szorítsa be az összes anyát és csavart a táblában feltüntetett csavarónyomatékg.
- Helyezze el a három, PE-habból készült tömböt (X). Lásd az ábrát 3.

© 478270/25-08-2010/10