

Fitting instructions

Make: Subaru

XV; 11/2011 ->

Type: 5548

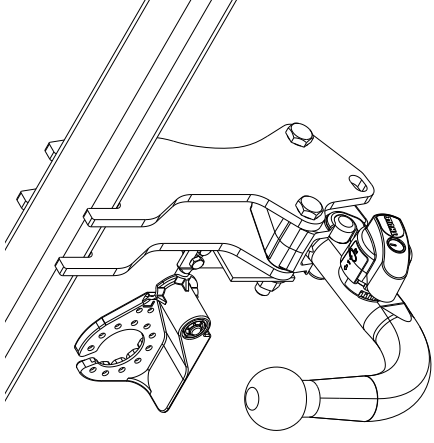

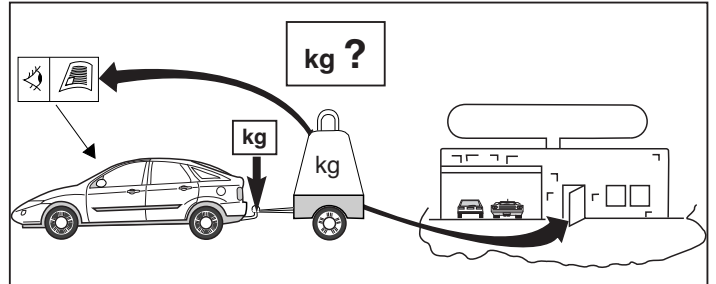
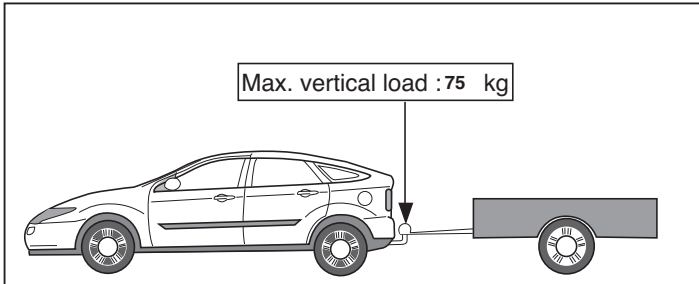
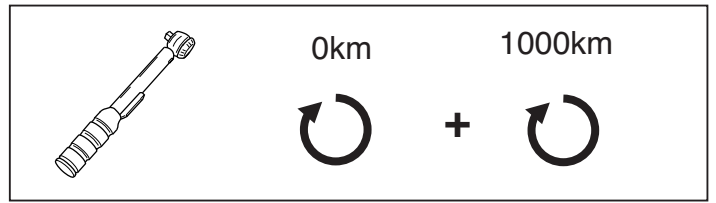
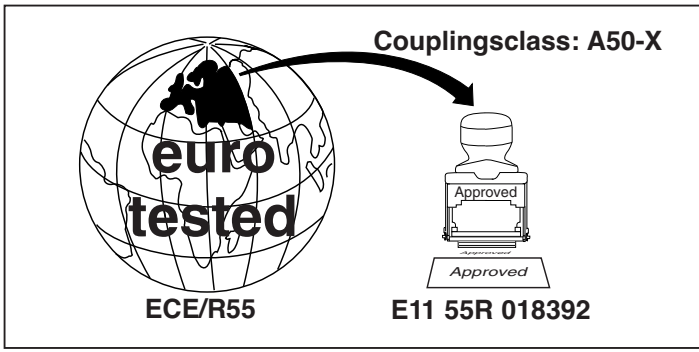

**D-Value: 8,93 kN**

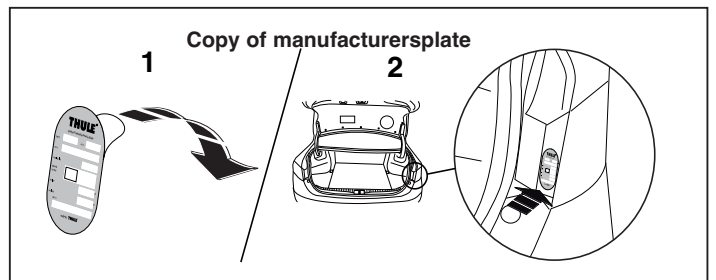
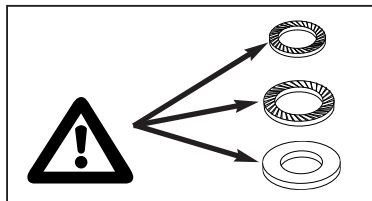
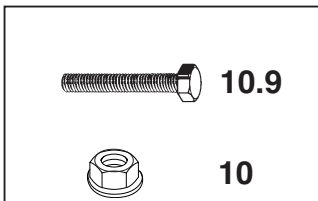

© 554870/26-04-2012/1

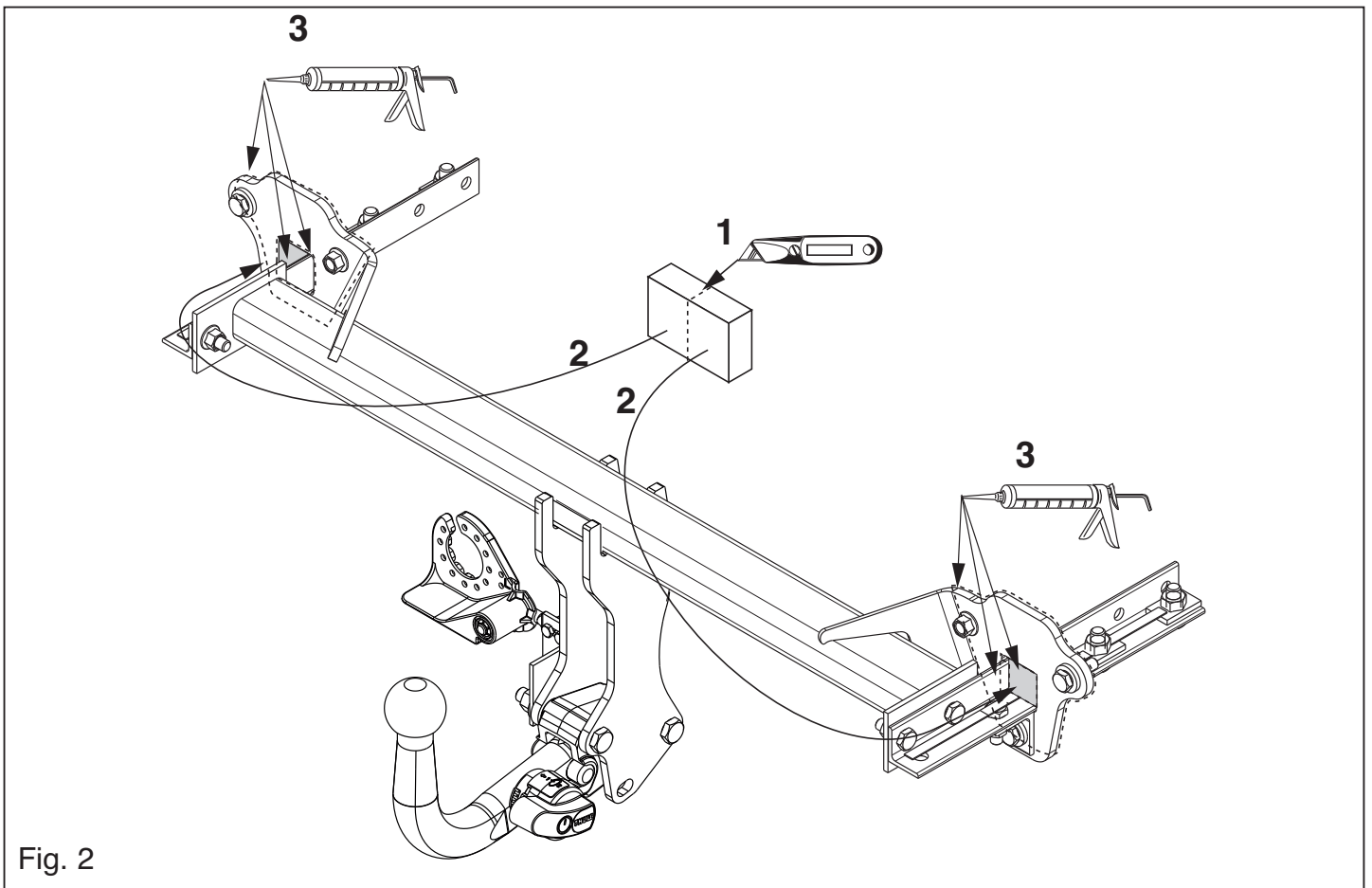
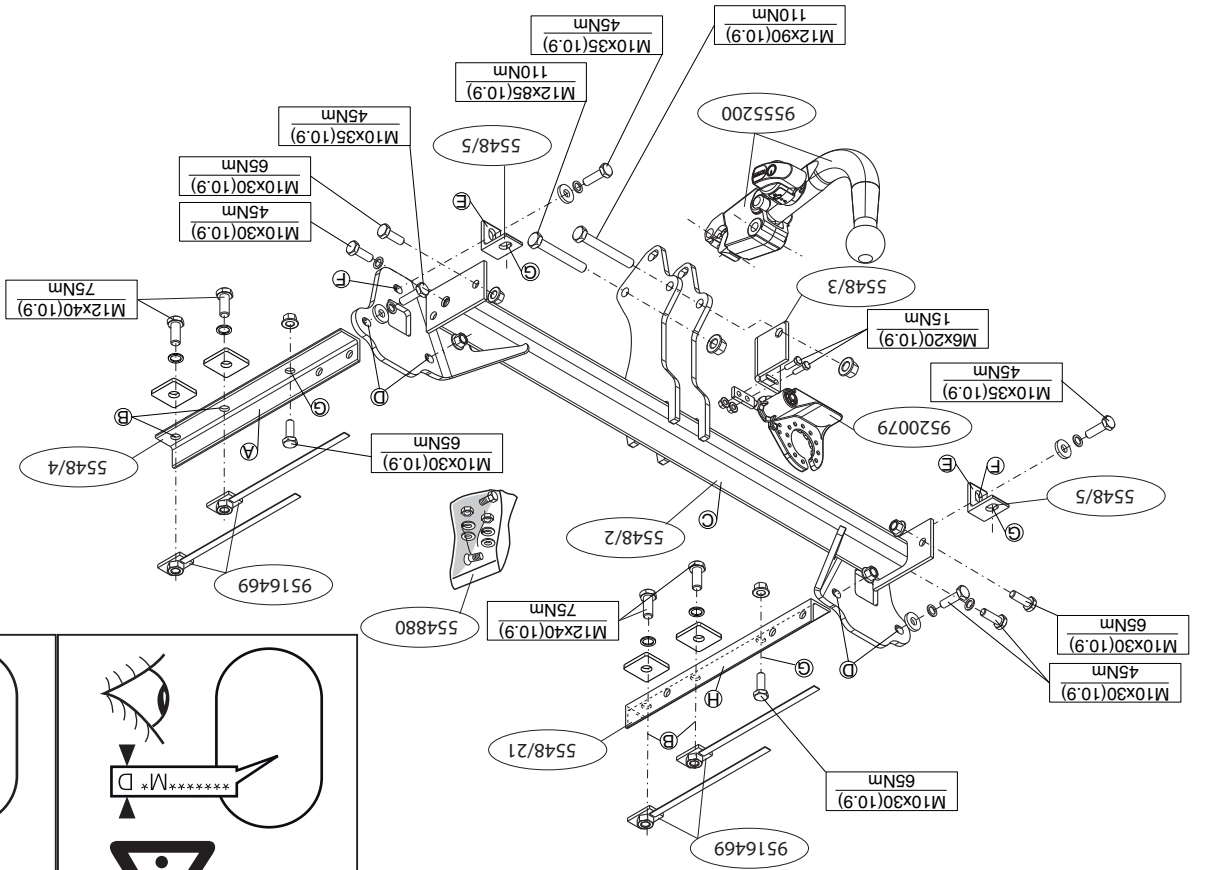
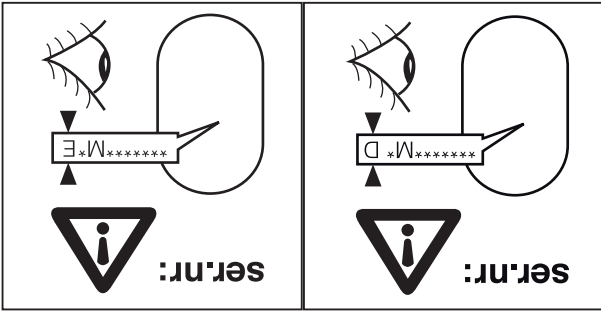
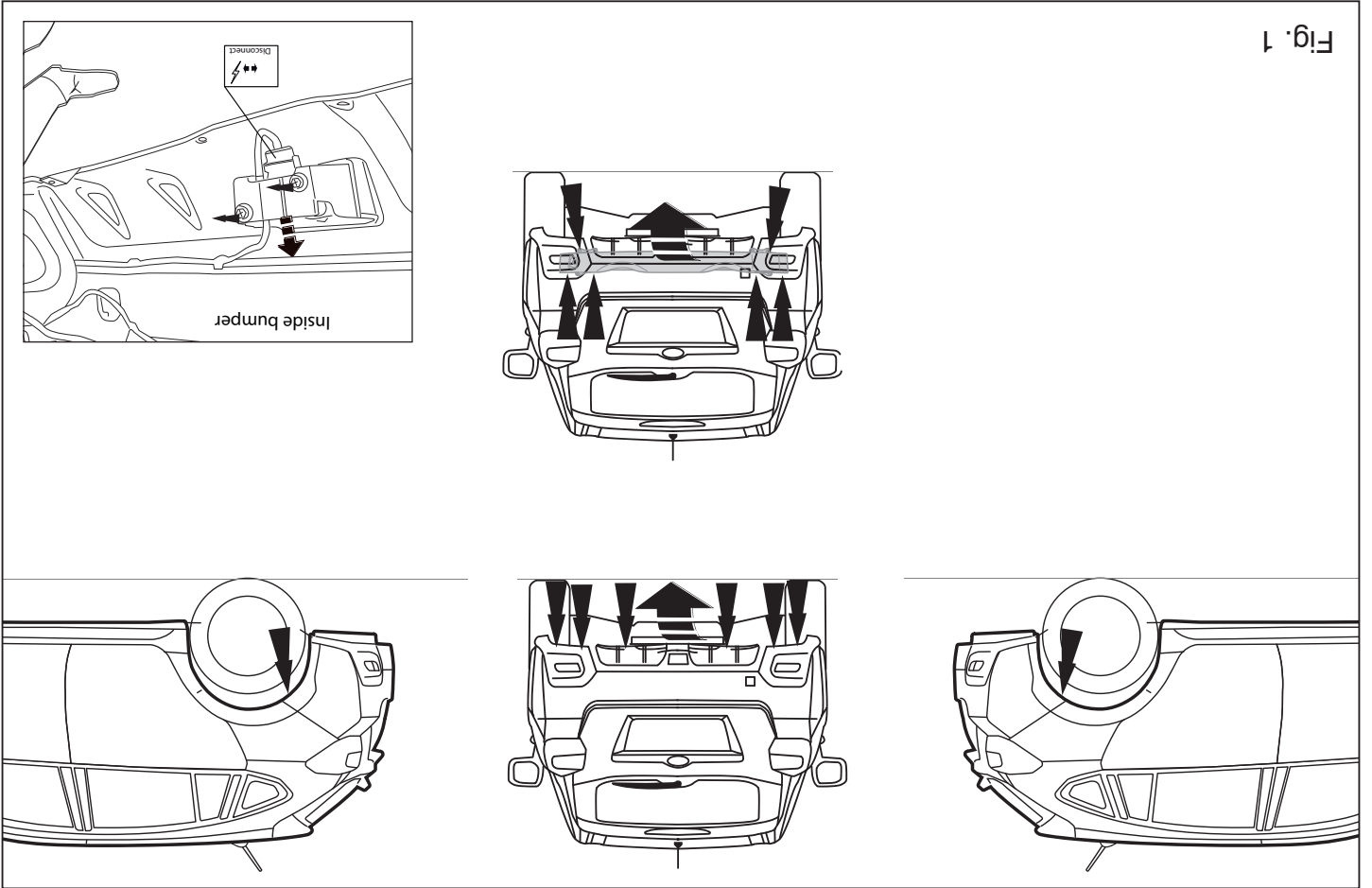

Fig. 2

© 554870/26-04-2012/14



ser.nr:



\*\*\*\*\*M\*P

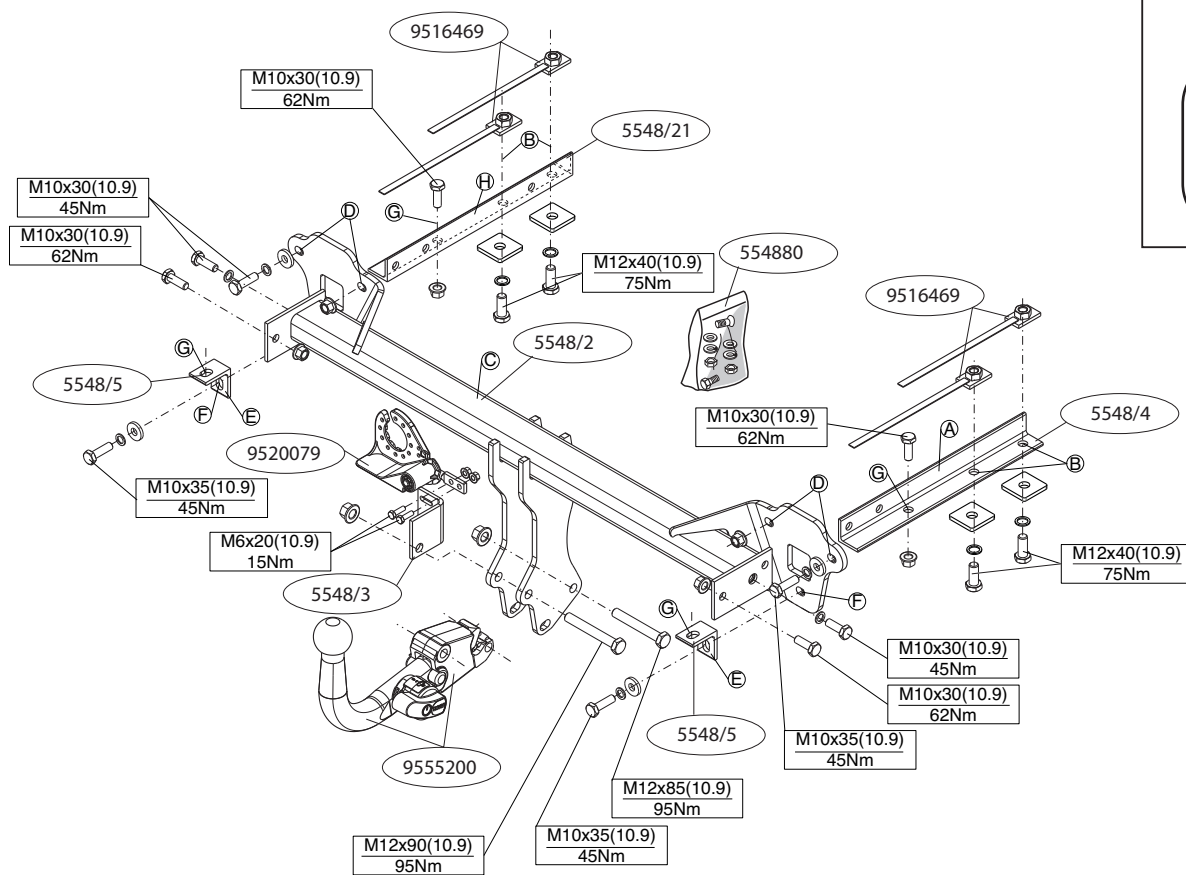

© 554870/26-04-2012/3

## FONTOS

- \* Amennyiben a gépkocsin módosításra van szükség, kérjük felvilágosítást kereskedőnktől.
- \* Amennyiben a csatlakozási pontok bitumennel, vagy zajcsökkentő anyaggal van bevonva, ezeket távolítsuk el.
- \* A jármű által maximálisan vontatható megengedett teher mértékéről tájékozódjunk kereskedőnként.
- \* **Fúrás során ügyeljünk arra, hogy elkerüljük az elektromos, a fék- és az üzemanyag-vezetéseket.**
- \* Amennyiben ponthegesszettel rögzített anyakkal találkozunk, vegyük le róluk a műanyag sapkát.
- \* A felszerelés után az útmutatót írjuk a gépjármű papírjaival együtt.
- \* A Thule nem vállal felelősséget a nem megfelelő szerelésből közvetlen vagy közvetett módon következő károkért. Ez vonatkozik a nem megfelelő számszámok használatára, a leírtaktól eltérő módszerek és eszközök alkalmazására, valamint a szerelési útmutató téves értelmezésére.

RUS

## РУКОВОДСТВО ДЛЯ МОНТАЖА:

Перед тем, как начинать монтаж, требуется проверить табличку с типом изделия для того, чтобы определить какую именно из иллюстраций в инструкции по установке нужно использовать.

1. Снять бампер вместе со стальным буферным брусом автомобиля буферный брус больше не понадобится. См. рисунок 1.
2. Удалить резиновые пробки на местах крепления.
3. Вставить кронштейны А и Н буксирного крюка в полости левой и правой балки шасси. Закрепить кронштейны на балках шасси, слегка затянув гайки в точках В.
4. Установить буксирный крюк С на задней стенке автомобиля в точках D, затянув крепежный материал не до конца.
5. Поставить кронштейны Е и прикрепить их в точках F и G, закрепив не до конца.
6. Установить Thule Connector вместе с отводной штепсельной платой и полосой.
7. Затянуть все болты и гайки в соответствии со значениями, указанными на рисунке.
8. В качестве уплотнения, вставить два полиэтиленовых элемента в балки шасси.

(см. рис. 2)

9. Герметизировать обозначенные части (см. рис. 2)
10. Выпилить указанную часть из бампера при помощи шаблона. (Нанести шаблон на наружную сторону бампера.)
11. Установить бампер.

Для инструкций по снятию и установке деталей автомобиля, обращайтесь к руководству для работников гаражей.

Информация о монтаже и средствах крепления вы найдете в схеме.

Для инструкций по установке и снятию съемного крюка с шаром, обращайтесь к прилагаемому руководству по монтажу.

## ВНИМАНИЕ:

- \* Если потребуются изменения конструкции транспортного средства, следует посоветоваться с дилером автомобиля.
- \* Если в точках крепления имеется слой битума или противозадумовой материал, его следует удалить.
- \* Сведения о максимально допустимой массе буксируемого прицепа Вы можете получить у дилера автомобиля.
- \* При сверлении следите за тем, чтобы не задеть электропроводку и линии тормозной цепи и подачи горячего.
- \* Удалите (если они имеются) пластмассовые затычки из приваренных гаек.
- \* После монтажа крюка следует хранить настоящее руководство в комплекте с технической документацией автомобиля.
- \* Фирма Thule не отвечает за ущерб, являющийся прямым или косвенным следствием неправильного монтажа, в том числе использования неподходящих инструментов и применения иного способа монтажа или других средств, чем предписано в инструкции, либо неправильного истолкования настоящей инструкции по монтажу.

© 554870/26-04-2012/12

nesprávnu montáž, včerné použitie nevhodných nástrojů, použitie jiných metod montáže a prostredkú než uvedených a nesprávnym pochopením týchto pokynů k montáži.

## H SZERELÉSI ÚTMUTATÓ:

Mielőtt rögzítene az eszközt, ellenőrizze a típusjelét, hogy a rögzítési útmutató alapján melyik ábra alkalmazandó.

1. Távolítsa el a járműről az ütőkötőt és az acél ütőkötőrudat. Az ütőkötőrudra már nem lesz szükség. Lásd az ábrát 1.
2. Távolítsa el az gumivédőfedelét az érintkezési pontok helyén.
3. Helyezze fel a vontatórud A és H támasztékát a jobb és bal oldal alváz eleméhez. Illéssze lazán a tartókat az autó rámarudjához a B pontokhoz.
4. Illéssze a vonórudat C a jármű háttálahoz, majd húzza meg ujjal a rögzítésekét a D pontokhoz.
5. Helyezze el a E támasztékokat és illéssze a F és G pontokhoz, majd szerelje fel az egész tárgyat lazán felcsavarva.
6. Szerelje fel a Thule Connector az aljzattálemrezel és a pánttal együtt.
7. Szortisa be az összes anyét és csavart a rajzon feltüntetett csavarónyomatekig.
8. Helyezze a két PE habtömböt távoliságtartóként az alváz elemekbe. Lásd az ábrát 2.
9. Tömítse be a megfelelő részeket, mint azt ahogyan az 2-es ábra mutatja.
10. Használja a sablont a feltüntetett cikk kitérszességéhez az ütőkötőből. (helyezze a sablont az ütőkötő külső részére)
11. Helyezze fel az ütőkötőt.

**A szétzerelés és a jármű alkatrészek összeillesztése érdekében, lásd a szétzerelési útmutatót.**  
**Az összeillesztési utasítás és a csatlakozási eljárás érdekében, lásd a rajzot.**  
**Az eltávolítható gömbrendszert összeszerelése érdekében, lásd a összeszerelési kézikönyvet.**

© 554870/26-04-2012/11

nárazniku již nebudete potřebovat. Viz schéma 1.

2. Odstaňte gúmové víčky z míst připojení.
3. Umístěte vzpěry A a H tázně tyče na levý a pravý nosník podvozku.
4. Přiložte tážnou tyč C na zadní panel vozidla k bodům D a utáhněte ručně tento celek.
5. Umístěte vzpěry E a připevněte je v bodech F a G, pak připevněte celou tuto část anž byste ji pině utáhli.
6. Nasadte Thule Connector včetně držáku zásuvky a pásku.
7. Utáhněte všechny matice a šrouby krouživou silou uvedenou ve výkresu: (viz obr.2).
8. Umístěte dva PE pěnové bloky jako rozpěry na nosník podvozku.(viz obr.2).
9. Svařte označené části (viz obr.2).
10. Použijte šablony k odřezení označené části nárazniku. (umístěte šablony zvenku nárazniku).
11. Připevněte nárazník.

**Před demontáží a montáží části vozidla konzultujte montážní příručku.**

**Montážní pokyny a metoda připevnění díle nártu.**

**Před montáží vymeňtelehno systémů tážné koule konzultujte montážní manuál.**

## DŮLEŽITÉ

- \* Pokud je potřeba provést na voze úpravy, obraťte se na svého prodejce.
- \* Pokud je místo montáže opatřeno asfaltovým náterem nebo vrstvou náteru smízníci hluk, odstraňte je.
- \* Pro informaci o maximálním nákladu povolněm k tážni se obraťte na svého prodejce.
- \* Při vřtání dbějte zvýšené pozornosti, zejména co se týče elektrických, brzdových a palivových kontaktů.
- \* Pokud jsou na maticích bodovéhno svařování plastová víčka, odstraňte je.
- \* Po montáži uschovejte tento manuál k ostatním dokladům vozidla.
- \* Společnost Thule neodpovídá za přímé ani nepřímé škody způsobené

## NL MONTAGEHANDLEIDING:

**Voordat u met de montage begint dient u op het typeplaatje te kijken welke schets, in de handleiding, van toepassing is.**

1. Demonteer de bumper inclusief de stalen stootbalk van het voertuig, de stootbalk wordt niet meer gebruikt. Zie figuur 1.
2. Verwijder de rubberen doppen op de bevestigingspunten.
3. Plaats de steunen A en H van de trekhaak in de linker en rechter chassisbalk. Monteer de steunen handvast aan de chassisbalken op de punten B.
4. Monteer de dwarsbalk C op de achterwand van het voertuig op de punten D, monteer het geheel handvast.
5. Plaats de steunen E en bevestig deze op de punten F en G, monteer het geheel los-vast.
6. Monteer de Thule Connector inclusief wegklapbare stekkerplaat met strip.
7. Draai alle bouten en moeren overeenkomstig schets vast.
8. Plaats de twee PE schuimblokken als afdichting in de chassisbalken. (zie fig. 2)
9. Kit de aangegeven delen af. (zie fig. 2)
10. Zaag het aangegeven deel uit de bumper met behulp van de sjabloon. (sjabloon op buitenzijde van bumper plaatsen).
11. Monteer de bumper.

**Raadpleeg voor demontage en montage van voertuig onderdelen het werkplaats handboek.**  
**Raadpleeg voor montage en demontage van het afneembare kogel-systeem de bijgevoegde montagehandleiding.**

**BELANGRIJK:**  
\* Voor eventuele noodzakelijke aanpassing(en) "van het voertuig" dient men de dealer te raadplegen.  
\* Indien op de bevestigingspunten een bitumen of anti-dreunlaag aanwezig is, plaats de template op de aangegeven sectie van de bumper.

**Before you start the fitting you must check the type plate to determine which sketch, in the fitting instruction, is applicable.**

## GB FITTING INSTRUCTIONS:

1. Remove the bumper and the steel buffer beam from the vehicle. The buffer beam will no longer be needed. See figure 1.
2. Remove the rubber caps at the points of attachment.
3. Position support A and H of the tow bar into the left and right chassis members. Fit the brackets loosely to the frame-members on the car at points B.
4. Fit the cross bar C on the rear panel of the vehicle at points D and fit the whole thing finger-tight.
5. Position the supports E and attach them at points F and G, then fit the whole thing without fully tightening.
6. Fit the Thule Connector including the foldaway socket plate and strip.
7. Tighten all nuts and bolts to the torque indicated in the drawing.
8. Place the two PE foam blocks as sealing in the chassis members. (see fig. 2).
9. Seal the portions indicated (see fig. 2).
10. Use the template to saw out the indicated section from the bumper. (place the template on the outside of the bumper)

© 554870/26-04-2012/4

11. Fit the bumper.

**For dismantling and fitting the vehicle parts, see the site handbook. For fitting instructions and attachment method, see drawing. See the assembly manual supplied for instructions on fitting the removable ball system.**

**NOTE:**

\* **Should this installation process entail the cutting of the bumper – conformation MUST be obtained by the installation engineer of the customer's acceptance prior to completion. Thule Towing Systems do not accept responsibility for any matters arising as a result of this miscommunication.**

\* **All measurements are in mm!**

\* The dealer should be consulted for possible necessary adjustment(s) "of the vehicle".

\* Remove the insulating material from the contact area of the fitting points.

\* Consult your dealer for the maximum tolerated pull weight and ball hitch pressure of your vehicle.

\* **Do not drill through electrical-, brake- or fuellines.**

\* Remove (if present) the plastic caps from the spot welding nuts.

\* This fitting instruction has to be enclosed in the vehicle documents after fitting the towbar.

\* Thule is not liable for damage caused directly or indirectly by incorrect assembly, including the use of unsuitable tools, the use of other assembly methods and means than the ones outlined, and the incorrect interpretation of these assembly instructions.

**D**

**MONTAGEANLEITUNG:**

**Vor Beginn des Einbaus ist anhand der Typplakette der Anhängerkupplung festzustellen welches Bild in der Einbauanleitung maßgebend ist.**

1. Die Stoßstange einschließlich des stählernen Stoßbalkens vom

Fahrzeug abmontieren. Der Stoßbalken wird nicht mehr benötigt. Siehe Abbildung 1.

- Die Gummikappen bei den Befestigungspunkten entfernen.
- Die Halterungen A und H der Anhängervorrichtung in das linke und rechte Langsträger einsetzen. Die Halterungen halbfixiert bei den Punkten B am Fahrgestellträger anbringen.
- Die Anhängervorrichtung C bei den Punkten D halbfixiert an der Rückwand des Fahrzeugs anbringen.
- Die Halterungen E anlegen und bei den Punkten F und G befestigen. Alles halbfixiert montieren.
- Das Thule Connector einschließlich wegklappbarer Steckdosenplatte mit Lasche montieren.
- Alle Schrauben und Muttern gemäß den Angaben in der Abbildung festdrehen.
- Die zwei PE-Schaumböcke als Dichtung in den Fahrgestellträger einsetzen. (siehe Abb. 2).
- Die angegebenen Teile kittend (siehe Abb. 2).
- Den angegebenen Teil mit Hilfe der Schablone aus der Stoßstange herausschneiden. (Schablone außen auf der Stoßstange anlegen)
- Die Stoßstange montieren.

**Für die Demontage und Montage von Fahrzeugteilen das Werkstatt-Handbuch zu Rate ziehen.**

**Für die Montage und die Befestigungsmittel die Skizze zu Rate ziehen.**

**Für die Montage und Demontage des abnehmbaren Kugelsystems die beiliegende Montageanleitung zu Rate ziehen.**

**HINWEISE:**

\* Für (eine) eventuell erforderliche Anpassung(en) "des Fahrzeugs" ist der Händler zu Rate zu ziehen.

\* Im Bereich der Anlageflächen muß Unterbodenschutz, Hohlraumkonservierung (Wachs) und Antidröhnmaterial entfernt werden.

\* **Vor dem Bohren prüfen, daß keine, dort eventuell vorhandene Leitungen beschädigt werden können.**

\* Alle Bohrspäne entfernen und gebohrte Löcher gegen Korrosion schützen.

© 554870/26-04-2012/5

**Wskazówki:**

- Po przejechaniu 1000 km dokręcić wszystkie elementy skręcane.

- **Podczas ewentualnych odwrotów upewnić się czy w pobliżu nie znajdują się przewody instalacji elektrycznej, przewody hydrauliczne lub przewody paliwowe.**

- Wszystkie ubytki powłoki lakierniczej zabezpieczyć przed korozją.

- Należy wyjąć ewentualne plastikowe zaślepki w punktach przyspawanych nakrętek.

- Stosować nakrętki oraz śruby gatunkowe dostarczone w komplecie.

- Utrzymywać kulę w czystości, oraz pamiętać o regularnym jej smarowaniu.

- Hak holowniczy zarejestrować w stacji diagnostycznej.

Zastosowanie się do powyższych wskazań gwarantuje Państwu bezpieczeństwo, niezawodność i sprawność naszego wyrobu przez cały okres jego użytkowania.

\* Firma Thule nie ponosi odpowiedzialności za straty poniesione pośrednio lub bezpośrednio na skutek niewłaściwego montażu, w tym użycia niewłaściwych narzędzi i sposobów montażu niezgodnych z instrukcją, oraz niezastosowanie się do treści instrukcji.

**SF**

**ASENNUSOHJEET:**

**Ennen asennusta, selvittää tyypikkilvestä, mikä asennusohjeen piirros koskee kyseistä autoa**

- Irrota ajoneuvosta puskuri sekä teräksinen iskunvaimenninpalkki, iskunvaimenninpalkkia ei enää käytetä. Ks. kuva 1.
- Poista kumisuojuukset kiinnityskohdista.
- Aseta vetokoukun kannattimet A ja H vasempaan ja oikeaan alustapalkkiin. Kiinnitä kannattimet löyhästi paikalleen alustapalkkeihin kohtiin B.
- Kiinnitä vetokoukku C ajoneuvon takaseinään kohtiin D, kiinnitä kaikki käsin.
- Aseta kannattimet E ja kiinnitä ne kohtiin F ja G, kiinnitä ne kaikki löyhästi.
- Kiinnitä Thule Connector ja siihen kiinnitettävä pis-

torasialevy kaistaleineen.

- Kiinnitä kaikki pultit ja mutterit piirroksen mukaisesti.
- Aseta molemmat PE-vaahtomuovikappaleet tiivisteeksi alustapalkkeihin. (ks. kuva 2).
- Tiivististä merkityt osat (ks. kuva 2).
- Sahaa merkitty osa puskurista sablonin avulla. (asetta sabloni puskurin ulkopuolelle).
- Kiinnitä puskuri.

**Ajoneuvon osien purkamis- ja asennusohjeet, ks. työpaikalla käytetty käsikirja.**

**Asennus- ja kiinnitysohjeet, ks. piirros.**

**Irrotettavan kuulajärjestelmän asennus- ja purkamisohjeet, ks. oheinen asennusopas.**

**TÄRKEÄÄ:**

\* "Ajoneuvoa" koskevasta mahdollisesta tarpeellisesta sovellutuksesta sovellutuksesta on kysyttävä neuvoa jälleennyjältä.

\* Mikäli kiinnityskohdissa on bitumi- tai tärinänestokerros, se on poistettava.

\* Auton vetämää sallittua enimmäiskuormitusta on tiedusteltava jälleennyjältä.

\* **Porattaessa on huolehdittava siitä, että ei jouduta kosketuksiin sähkö-, jarru- tai polttoainejohtojen kanssa.**

\* Poista, "mikäli olemassa", pistehitsausmuttereiden muovisuojuukset.

\* Nämä asennusohjeet on asennuksen jälkeen säilytettävä yhdessä ajoneuvoa koskevien papereiden kanssa.

\* Thule ei ole vastuussa vioittumisesta, joka on suoraan tai epäsuoraan aiheutunut väärästä asennuksesta samoin kuin sopimattomien työkalujen käytöstä, muiden kuin ohjeissa mainittujen asennusmenetelmien tai välineiden käytöstä sekä kyseisten asennusohjeiden väärintulkinnasta.

**CZ**

**POKYNY K MONTÁŽI:**

**Před instalací je nutno zkontrolovat typový štítek, abyste zjistili, který nářez v pokynech pro instalaci máte použít.**

- Odstraňte nářezník o ocelovou nosník nářezníku z vozidla. Nosník

© 554870/26-04-2012/10

mente o indirettamente dovuti ad un errore montaggio, intendendo con ciò anche l'uso di attrezzi non idonei e l'uso di metodi e mezzi di montaggio diversi da quelli prescritti, nonché all'errata interpretazione delle seguenti istruzioni di montaggio.

## PL INSTRUKCJA MONTAŻU:

**Przed rozpoczęciem montażu należy sprawdzić tabliczkę znamionową, żeby ustalić, który z szablonów znajdujących się w instrukcji montażowej należy wykorzystać.**

1. Zdemontować z pojazdu zderzak wraz ze stalową belką zderzakową, belka zderzakowa nie będzie ponownie używana. Patrz rysunek 1.
2. Usunąć gumowe nakładki z punktów montażowych.
3. Umieścić wsporniki A haka holowniczego w lewej i prawej poprzecznicach ramy podwozia. Zamocować luźny wspornik do ramy w pojeździe w punktach B.
4. Zamontować hak holowniczy C na tylny ścianie pojazdu w punktach D, całość lekko przymocować.
5. Umieścić wsporniki E i umocować je w punktach F i G, lekko przymocować całość.
6. Zamontować Thule Connector oraz składaną płytkę z gniazdamy i listwą.
7. Dokręcić wszystkie śruby i nakrętki zgodnie z rysunkiem.
8. Umieścić dwa klочки piankowe PE jako szczelimo w poprzecznicach ramy podwozia. (patrz rys. 2).
9. Wypchnąć kitem oznaczonym części (patrz rys. 2).
10. Wypchnąć wskazany odciniek zderzaka korzystać z szablonu (szablon umieścić na zewnętrznej stronie zderzaka).
11. Zamontować zderzak.

**Co do montażu i montowania części pojazdu zapoznać się z podrozdziałem warsztatowym.**  
**Co do montażu i demontażu zdejmowanych kuli zapoznać się z załączoną instrukcją montażu.**

© 554870/26-04-2012/9

3. Inserir i sostegni A e H del ganccio traino nel montante sinistro e destro del telaio. Montare le staffe sulla parte del telaio dell'auto dei punti B. Montare il ganccio traino C manualmente nella parte posteriore del veicolo, in corrispondenza dei punti D.
5. Posizionare i sostegni E e fissarli manualmente in corrispondenza dei punti F ed G.
6. Montare lo Thule Connector comprensiva il portapresa a scomparsa e striscia.
7. Serrare tutti i dadi e bulloni alle coppie di serraggio indicate nel disegno.
8. Inserir i due blocchi di polistirolo espanso nei montanti del telaio per chiuderli. (vedi fig. 2).
9. Sigillare applicando un collante sulle superfici indicate (vedi fig. 2).
10. Con l'ausilio della sagoma, segare via dal paraurti la parte indicata.
11. Montare il paraurti.

**Per lo smontaggio ed il montaggio dei componenti del veicolo consultare il manuale tecnico dell'officina.**  
**Consultare il disegno per il montaggio ed i dispositivi di fissaggio.**  
**Per il montaggio e lo smontaggio del sistema a sfera rimovibile, consultare le istruzioni di montaggio alligate.**

## N.B.:

- \* Per eventuali necessari adattamenti "del veicolo" si consiglia di consultare il fornitore.
- \* Rimuovere lo strato di materiale isolante dai punti d'attacco.
- \* Per il peso complessivo trainabile della Vostra vettura, consultate il Vostro rivenditore autorizzato.
- \* **Praticando i fori, prestare attenzione a non danneggiare i cavi elettrici, i cavi del freno e i condotti del carburante.**
- \* Rimuovere, se presenti, i coperchietti in plastica dai dadi di saldatura per punto.
- \* Questa istruzione di montaggio deve essere allegata ai documenti del veicolo dopo l'installazione del ganccio.
- \* Thule non può essere ritenuta responsabile per eventuali danni diretti.

## F INSTRUCTIONS DE MONTAGE:

**Avant de commencer le montage veuillez vérifier la plaque signalétique de l'attelage afin de déterminer la figure correspondante dans la notice de montage.**

1. Déposer le pare-chocs du véhicule y compris la traverse en acier la traverse ne sera plus utilisée. Voir la figure 1
2. Positionner les supports A et H de l'attache-remorque dans le longeron de châssis à gauche et à droite. Monter sans serrer les bras sur les longérons du véhicule aux points B.
4. Fixer l'attache-remorque C à l'arrière du véhicule aux points D, monter l'ensemble sans serrer.
5. Positionner les supports E et les fixer à l'emplacement des points F et G, monter l'ensemble sans serrer.
6. Monter le Thule Connector y compris la prise rabattable avec plaque-ite.
7. Serrer tous les boulons et écrous conformément au schéma.
8. Placer les deux blocs de mousse en polyester en guise de colmatage dans les longérons de châssis. (voir la fig. 2).
9. Boucher les parties indiquées (voir la fig. 2).

**Fore du stärtar monteringen måste du kontrollera typskylten för att kunna bedöma vilken skiss i monteringsanvisningen som skall användas.**

## S MONTERINGSANVISNINGAR:

1. Demontera stötfångaren inklusive stötranden av stål från fordonet, stötranden av plast. Detta ska inte göras om bilen är utrustad med en stötfångare som inte kan demonteras. (se bild 1)
2. Placera stötdämparna i chassibalkarna enligt bild B.
4. Fäst remmar C till fordonets bakre delar vid punkterna D, montera remmarna utan att sträva.
5. Placera stöddena E och fäst dem på de angivna punkterna F och G, montera dem utan att sträva.
6. Montera Thule Connector y compris la prise rabattable avec plaque-ite.
7. Strama alla bultar och muttrar enligt bilden.
8. Placera de två block med polyester skum i chassibalkarna. (se bild 2).
9. Fylla de angivna delarna (se bild 2).

© 554870/26-04-2012/6

randen förfaller. Se figur 1.

2. Avlägsna gummikåporna som sitter på fästpunkterna.
3. Placera dragkrokens stag A och H i den högra och vänstra chassibalken. Montera gavlarna löst i bilens rambalkar vid punkterna B.
4. Montera dragkroken C vid punkterna D mot fordonets bakvägg utan att dra åt helt.
5. Placera stöden E och fäst dem vid punkterna F och G, fäst sedan det hela utan att dra åt ordentligt.
6. Fäst Thule Connector inklusive fällbara kontaktplattan och listen.
7. Momentdrag alla skruvar och muttrar enligt figuren.
8. Placera de båda PE-skumblocken som tätning i chassibalkarna. (se fig. 2).
9. Tillslut delarna enligt figuren (se fig. 2).
10. Såga ut den angivna delen ur stötfångaren med hjälp av schablonen. (placera schablonen mot stötfångarens utsida).
11. Montera stötfångaren.

**Se verkstadshandboken för demontering och montering av fordonets delar.**

**Se skissen för montering och monteringsmaterial.**

**Se de bifogade monteringsanvisningarna för montering och demontering av det löstagbara kulsystemet.**

#### OBS:

- \* Kontakta återförsäljaren om fordonet eventuellt bör modifieras.
- \* Om det finns ett bitumen- eller stötdämpande lager vid kontaktytor skall detta avlägsnas.
- \* Kontakta din återförsäljare för ditt fordonets max. dragvikt och tillåtna kultryck.
- \* **Vid borrning skall man se till att elektrisk-, broms- och bränsleledningarna inte skadas.**
- \* Avlägsna de små plastlocken - om dessa finns - från punktsvetsmuttrarna.
- \* Efter att draget är monterat, placera monteringsanvisningen tillsammans med bilens övriga dokument.
- \* Thule är inte ansvariga för skada som orsakats direkt eller indirekt av fel-

ändring(er) på köretøjet.

- \* Undervognsbehandlingen skal fjernes de steder hvor trækket ligger an mod bilen.
- \* Kontakt Deres forhandler for oplysninger om den maksimale trækraft og det tilladte kugletryk.
- \* **Vær forsigtig ikke at bore i ledninger-,bremse eller benzinslange**
- \* Fjern plasticpropperne "om de findes" fra de punktsvejsede møtrikker.
- \* Thule er ikke ansvarlig for skade der direkte eller indirekte er forårsaget af forkert montage, herunder også iberegnet brug af forkert værktøj og anvendelse af anden montage metode og andre montage midler end de foreskrevne samt fejltolkning af den medfølgende montagevejledning.

\* DENNE MONTERINGSVEJLEDNING SKAL MEDBRINGES VED SYN.

## E

### INSTRUCCIONES DE MONTAJE:

**Antes de comenzar el montaje por favor, verifique la placa descriptiva del enganche con el fin de determinar la figura correspondiente en la reseña de montaje.**

1. Desmontar el parachoques inclusive el tope de acero del vehículo, el tope no se vuelve a utilizar. Véase la figura 1.
2. Retirar los taponés de goma a la altura de los puntos de sujeción.
3. Instalar los soportes A y H del gancho de remolque en el larguero de chasis izquierdo y derecho. Montar los soportes en los largueros del chasis en los puntos B sin apretar del todo.
4. Coloque el enganche para remolque C en el panel trasero del vehículo en los puntos D y colóquelo todo apretando a mano.
5. Colocar los soportes E y fijarlos a la altura de los puntos F y G, montar el conjunto sin apretar mucho.
6. Montar la Thule connector incluida la placa de enchufe batiente y la banda.
7. Apretar todos los tornillos y tuercas de acuerdo con los puntos del gráfico.
8. Instalar los dos bloques de espuma PE para sellar los largueros del chasis. (véase la fig. 2).
9. Sellar con pegamento las partes indicadas (véase la fig. 2).

aktig montering, inklusive användning av olämpliga verktyg, andra monteringsmetoder och processer än de som beskrivs, samt felaktig tolkning av dessa monteringsinstruktioner.

## DK

### MONTAGEVEJLEDNING:

**For at vælge rigtigt spændingsmoment, er det vigtigt at aflæse serienummeret på typepladen, for at kunne vælge hvilket af de medsendte diagrammer der skal anvendes.**

1. Demonter kofangeren, inklusive køretøjets stålstødbjælke. Denne bliver overflødig. Se fig. 1.
2. Fjern gummikapslerne ved montagepunkterne.
3. Anbring støtterne A og H fra anhængertrækket i den venstre og højre chassisivange. Monter beslaget løst på chassisrammen på punkterne B.
4. Monter trækkrogen C på køretøjets bagvæg på punkterne D, fastgør det hele med håndkraft.
5. Anbring støtterne E og monter disse ved punkterne F og G; monter det hele manuelt.
6. Monter Thule Connector inklusiv den nedklapbare kontaktplade med profil.
7. Spænd alle bolte og møtrikker ifølge tegning.
8. Anbring de to PE-skumblokke som afdækning i chassisivangerne. (jævnfør fig. 2).
9. Smør kit på de markerede dele (jævnfør fig. 2).
10. Sav den angivne del ud af kofangeren ved hjælp af skabelonen (skabelonen anbringes på ydersiden af kofangeren).
11. Monter kofangeren.

**Rådfør for demontering og montage af dele til køretøjet arbejdspladshåndbogen.**

**Rådfør for montage og montage midler skitsen.**

**Rådfør for montage og demontering af det aftagelige kuglesystem den vedlagte montagevejledning.**

#### BEMÆRK:

- \* Kontakt forhandleren i forbindelse med eventuelle påkrævede

© 554870/26-04-2012/7

10. Serrar la parte indicada del parachoques con ayuda de la plantilla. (instalar la plantilla en el lado exterior del parachoques).

11. Montar el parachoques.

**Consultar para el desmontaje y montaje de piezas del vehículo el manual de instalación de taller.**

**Consultar el croquis para el montaje y medios de fijación.**

**Consultar para el montaje y desmontaje del sistema de la bola extraíble las instrucciones de montaje adjuntas.**

#### N.B.:

- \* Para (una) eventual(es) adaptación(es) 'del vehículo' consúltese al concesionario.
- \* Si en los puntos de fijación hay una capa de betún o anti-choque hay que quitarla.
- \* Consulte a su concesionario para el peso máximo de tracción y la presión de la bola admitida de su vehículo.
- \* **No agujerear cable de eléctrico, tubos de freno o gasolina"**
- \* Retirar, si presentes, los capuchones de plástico de las tuercas de soldadura por punto.
- \* Guarde estas instrucciones junto a la documentación del vehículo después del montaje del enganche.
- \* Thule no se responsabiliza por daños causados, directa o indirectamente, por un montaje incorrecto, incluyendo el uso de herramientas inadecuadas, por el uso de métodos de montaje y medios distintos a los indicados y por la interpretación incorrecta de estas instrucciones de montaje.

## I

### ISTRUZIONI PER IL MONTAGGIO:

**Prima di iniziare il montaggio verificare la terghetta per determinare quale disegno, presente nelle istruzioni, è applicabile.**

1. Smontare il paraurti e la barra d'acciaio dal veicolo la barra in acciaio non dovrà più essere montata. Vedi figura 1.
2. Rimuovere i tappi in gomma dai punti di fissaggio.

© 554870/26-04-2012/8





# 5548 Template

Place on outside bumper

**LHS**

**RHS**

