

Fitting instructions	
Make:	Nissan
	X-Trail; 2014 ->
Type:	5928



ФАРКОП.РФ

+7 (495) 669-38-36

Couplingsclass: A50-X

Approved

Approved

ECE R55 **E11 55R 0110267**

0km 1000km

+

kg ?

kg

kg

Max. vertical load :100 kg

D-Value: 10.6 kN

	8.8
	10.9
	10

Copy of manufacturersplate

1

2

© 592870/09-12-2014/1

ФАРКОП.РФ

+7 (495) 669-38-36

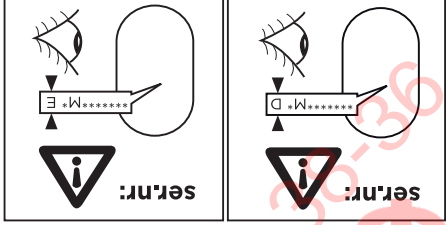
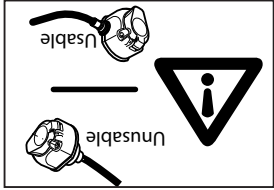
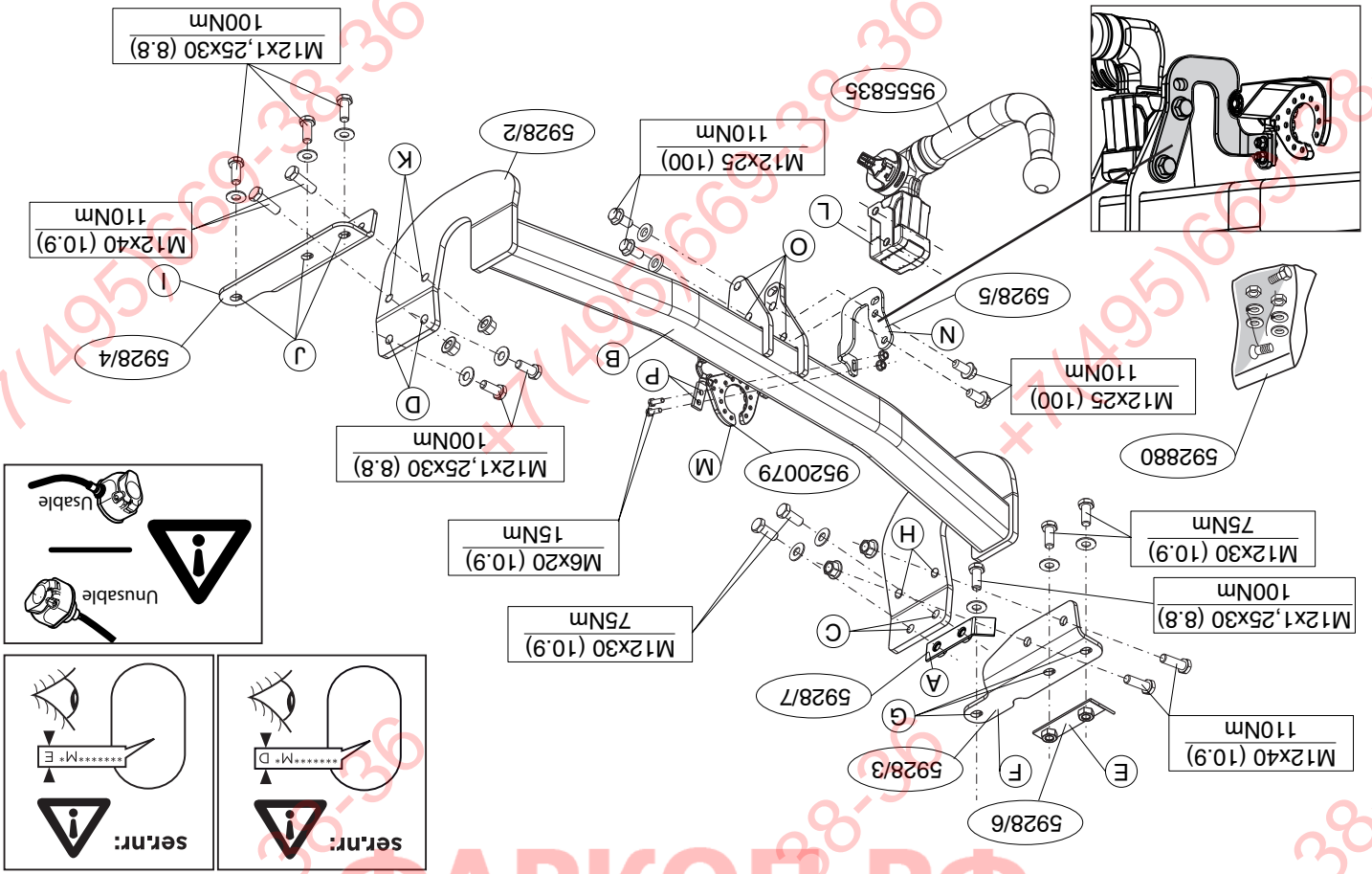

ФАРКОП.РФ

+7 (495) 669-38-36

+7 (495) 669-38-36

+7 (495) 669-38-36

+7 (495) 669-38-36

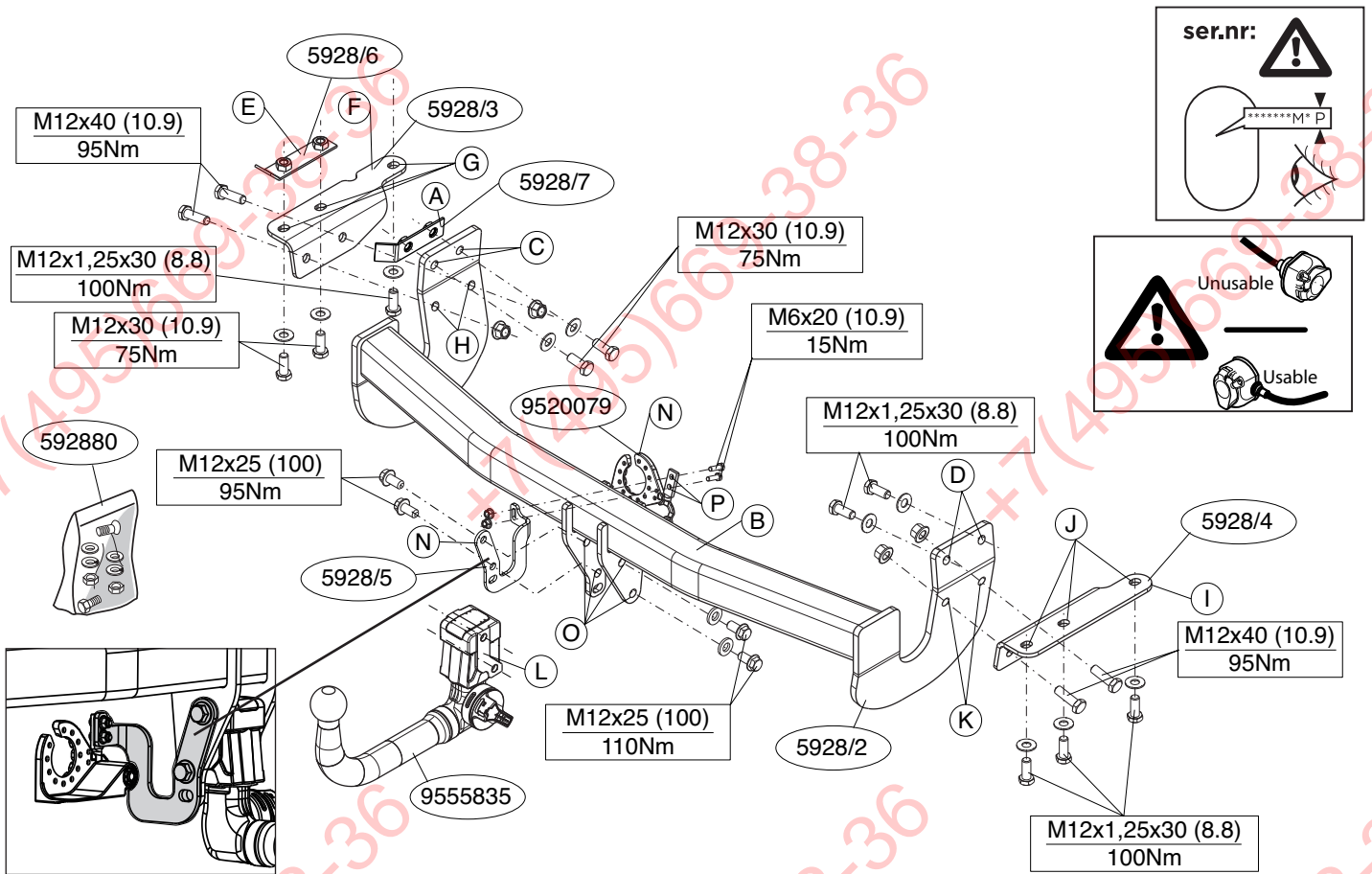

© 592870/09-12-2014/3

ФАРКОЛ.РФ

+7 (495) 669-38-36

Dispositivo di traino tipo: 5928
 Per autoveicoli: Nissan X-Trail; 2014->
 Tipo funzionale:

Classe e tipo di attacco: A50-X
 Omologazione: E11 55R 0110267
 Valore D: 10,6 kN
 Carico Verticale max. S: 100 kg
 Larghezza rimorchiabile per Caravan e T.A.T.S.: 2,45m vedere CARTA di CIRCOLAZIONE VEICOLO (motrice) + 70 cm = ..arrotondare ai 5 cm
 superiore (vedi D.M.28/05/85)
 Massa rimorchiabile: vedi carta di circolazione dell' autoveicolo

Per verificare l'idoneità del dispositivo di traino omologato a norma UN ECE R55, all'installazione sulla vettura su cui si intende procedere al montaggio, compilare la seguente formula (se necessario declassare la massa rimorchiabile):

$$D = \frac{T \times C}{T + C} \times 0,00981 \leq 10,6 \text{ kN}$$

dove: T= Massa Complessiva Max. della motrice (in kg)
 C= Massa Rimorchiabile Max. della motrice (in kg)

DA COMPILARE PER IL COLLAUDO

DICHIARAZIONE DI CORRETTO MONTAGGIO: la sottoscritta Ditta dichiara di aver montato in maniera corretta ed in conformità alle prescrizioni sia del costruttore del veicolo che del costruttore del dispositivo stesso il seguente dispositivo di attacco meccanico:

tipo:.....
 Il dispositivo di attacco sopra indicato è stato installato su autoveicolo
 modello:.....
 targa:.....
 Data:.....

TIMBRO e FIRMA

Si dichiara inoltre di aver informato l'utente del veicolo sull'USO e MANUTENZIONE del dispositivo stesso.

© 592870/09-12-2014/16

NL	Binnenkant bumper	Inside bumper	Intérieur Stobstange chocs	Stötångaren s insida	Kofångeren s insida	Lado interior del parachoques	Lato interno del paraurti	Wnętrze siona zderzaka	Puskurin sisäpuolella	Vnit strana nárazniku	Baiso lök-härtil harti nepa	Бүтэрэннэя строна дам-непа	Rus
GB	Buitenkant bumper	Outside bumper	Außenstange Stobstange	Extérieur du pare-chocs	Stötångaren s utsida	Lado exterior del parachoques	Lato esterno del paraurti	Zewętrzna siona zderzaka	Puskurin ulkopuolella	Vnější strana nárazniku	Kaiso lök-härtil harti nepa	Нарыжнэя строна дам-непа	GB
D	Onderkant bumper / bumper edge	Underside bumper / bumper edge	Unterseite Stobstange	Dessous du pare-chocs	Stötångaren s undersida	Lado inferior del parachoques	Lato inferiore del paraurti	Spód / krawędź siona zderzaka	Puskurin alapuolella	Spodní strana nárazniku	Aiso lök-härtil harti nepa	Нижний край бампера	D
F	Midden bumper	Middle bumper	Mitte Stobstange	Milieu du pare-chocs	Stötångaren s mitt	Kofångeren s midte	Centro del paraurti	Środek zderzaka	Puskurin keskelle	Střed nárazniku	Középső részti hártó bampéra	Среднее частн бампера	F
S	Links	LHS	Links	Gauche	Vänster	Izquierdo	Sinistra	Lewy	Vasen	Levá strana	Bal	Слева	S
DK	Rechts	RHS	Rechts	Droit	Højer	Derecho	Destra	Prawy	Oikea	Pravá strana	Jobb	Справа	DK
E	Utsnitiden	Cut out	Ausschneide	Découper	Klippa ut	Cortar	Ritagliare	Wyciąć	Leikata	Vytznout	Kivágás	Вырез	E
I	Buigiijn	Bend line	Biegelinie	Ligne de pliage	Böjlinje	Doblar linea	Linea di plega	Linia zagęścia	Taivutuslinja	Linie ohybu	Hajtási vonal	Линия изги-ба	I
PL	Koppelen	Connect	Verbinden	Connecter	Koppla in	Forbind	Conectar	Polaczyć	Kytkää	Připojit	Соединить	PL	
PL	Ontkoppelen	Disconnect	Abkoppeln	Disconnect	Koppla från	Aftryd	Disconnectar	Odłączyć	Katkasta	Odpojit	Eitävöittää	Разъединить	PL
PL	zonder bum- perlek	Without bumper-	ohne Klappe	Stobstangen	pe de trap-	utan täck- plät	senza copri- parachoques	bez osłony zderzaka	ole pusku- rissa suo- juslevyä	bez krytu nárazniku	nélkül lök-härtilo dur- gampéra	без конука бампера	PL

NL MONTAGEHANDLEIDING:

Vooraf u met de montage begint dient u op het typeplaatje te kijken welke schets in de handleiding van toepassing is.

1. Demonteer de bumper inclusief de stalen stootbalk van het voertuig. Zie figuur 1.
2. Demonteer rechts het sleepoog van het voertuig, deze komt te vervallen.
3. Plaats de contra E van de trekhaak in de linker chassiss balk. Plaats steun F en bevestig deze op de punten G, monteer het geheel los-vast.
4. Plaats steun I en bevestig deze op de punten J, monteer het geheel los-vast.
5. Plaats de contra A van de trekhaak in de linker chassiss balk. Plaats de contra B. Monteer de trekhaak B op de punten C en D handvast aan de chassissbalken. Monteer het balkgedeelte-op de punten H en K handvast.
8. Monteer de Thule Connector L inclusief wegklapbare stekker-plaat M met strip N en bevestig deze op de punten O en P. Draai alle bouten en moeren overeenkomstig de schets vast.
10. Herplaats de stalen stootbalk.
11. Zaag het aangegeven deel uit de bumper met behulp van de Thule smart position stikker.
12. Monteer de bumper.

GB FITTING INSTRUCTIONS:

1. Remove the bumper and the steel buffer beam from the vehicle. See figure 1.
2. Remove the towing eye at right of the vehicle; this will not be replaced.
3. Position backplate E of the tow bar into the left chassis member.
4. Position support F and attach it at points G, then fit the whole thing without fully tightening.
5. Position support I and attach it at points J, then fit the whole thing without fully tightening.
6. Position backplate A of the tow bar into the left chassis member.
7. Position the member B. Fit the tow bar B at points C.

Before you start the fitting you must check the type plate to determine which sketch, in the fitting instruction, is applicable.

BELANGRIJK:
 * Voor eventuele noodzakelijke aanpassing(en) "van het voertuig" dient men de dealer te raadplegen.
Raadpleeg voor montage en demontage van het afneembare kogelsysteem de bijgevoegde montagehandleiding.
Raadpleeg voor montage en demontage van het afneembare het werkplaatshandboek.
Raadpleeg voor montage en montage van voertuigonderdelen

and D on the chassis beams, without fully tightening. Fit the member section finger-tight at points H and K.

8. Fit the Thule Connector L including the foldaway socket plate M and strip N and attach it at points O and P
9. Tighten all nuts and bolts to the torque indicated in the drawing.
10. Replace the steel buffer beam.
11. Use the Thule smart position sticker to saw out the indicated section from the bumper.
12. Fit the bumper.

For dismantling and fitting the vehicle parts, see the site hand-book.

For fitting instructions and attachment method, see drawing.

See the assembly manual supplied for instructions on fitting the removable ball system.

NOTE:

* **Should this installation process entail the cutting of the bumper – conformation MUST be obtained by the installation engineer of the customer's acceptance prior to completion. Thule Towing Systems do not accept responsibility for any matters arising as a result of this miscommunication.**

* **All measurements are in mm!**

* The dealer should be consulted for possible necessary adjustment(s) "of the vehicle".

* Remove the insulating material from the contact area of the fitting points.

* Consult your dealer for the maximum tolerated pull weight and ball hitch pressure of your vehicle.

* **Do not drill through electrical-, brake- or fuellines.**

* Remove (if present) the plastic caps from the spot welding nuts.

* This fitting instruction has to be enclosed in the vehicle documents after fitting the towbar.

* Thule is not liable for damage caused directly or indirectly by incorrect assembly, including the use of unsuitable tools, the use

of other assembly methods and means than the ones outlined, and the incorrect interpretation of these assembly instructions.

D MONTAGEANLEITUNG:

Vor Beginn des Einbaus ist anhand der Typplakette der Anhängerkupplung festzustellen, welche Einbauskizze in dieser Montageanleitung die richtige ist.

1. Die Stoßstange einschließlich des stählernen Stoßbalkens vom Fahrzeug abmontieren. Siehe Abbildung 1.
2. Rechts die Abschleppöse vom Fahrzeug abmontieren. Diese wird nicht mehr benötigt.
3. Die Gegenplatte E der Anhängervorrichtung in das linke Langsträger einsetzen.
4. Die Halterung F anlegen und bei den Punkten G befestigen. Alles halbfest montieren
5. Die Halterung I anlegen und bei den Punkten J befestigen. Alles halbfest montieren
6. Die Gegenplatte A der Anhängervorrichtung in das linke Langsträger einsetzen.
7. Das Trägerteil B anbringen. Die Anhängervorrichtung B bei den Punkten C und D halbfest an den Fahrgestellträger montieren. Den Balkenteil an den Punkten H und K handfest montieren.
8. Den Thule Connector L einschließlich wegklappbarer Steckdosenplatte M mit Lasche N bei den Punkten O und P montieren.
9. Alle Schrauben und Muttern gemäß den Angaben in der Abbildung festdrehen.
10. Den stählernen Stoßbalken wieder einsetzen.
11. Verwenden Sie den speziellen Aufkleber von Thule, um den angegebenen Bereich aus dem Stoßfänger auszusägen.
12. Die Stoßstange montieren.

Für die Demontage und Montage von Fahrzeugteilen das Werkstatt-Handbuch zu Rate ziehen.

© 592870/09-12-2014/5

ФАРКОЛ.РФ

+7 (495) 669-38-36

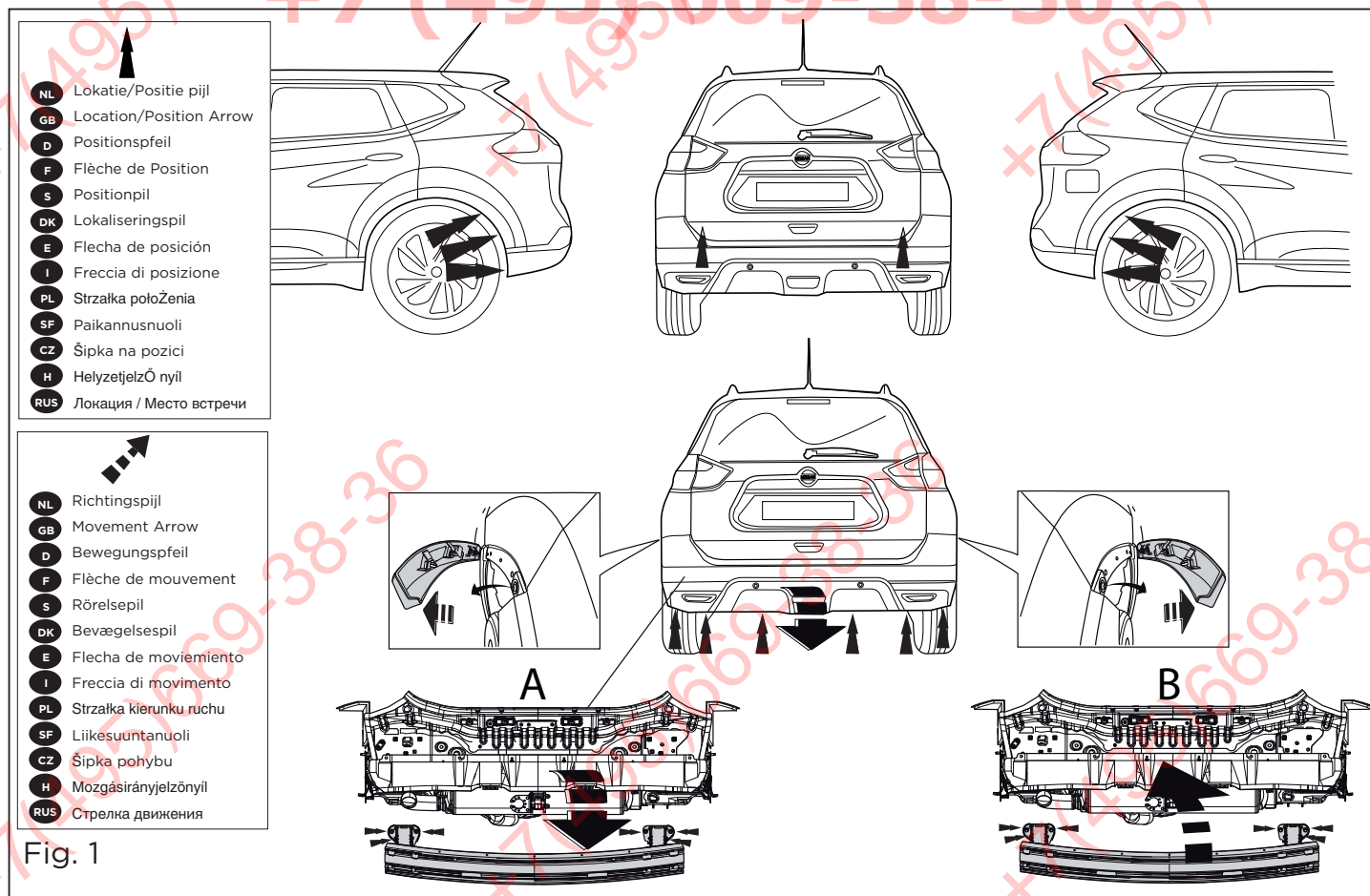

Fig. 1

© 592870/09-12-2014/14

с типом изделия для того, чтобы определить какую именно из иллюстраций в инструкции по установке нужно использо-

вать.

1. Снять бампер вместе со стальным буферным брусом автомобиля. См. рисунок 1.
2. Снять справа буксировочное ухо автомобиля; оно больше не понадобится.
3. Вставить упорный кронштейн E буксирного крюка в полость левой балки шасси.
4. Поставить кронштейн F и прикрепить его в точках G, закрепив на до конца.
5. Поставить кронштейн I и прикрепить его в точках J, закрепив на до конца.
6. Вставить упорный кронштейн A буксирного крюка в полость левой балки шасси.
7. Установить секцию бруса B. Установить буксирный крюк B в точках C и D на балки шасси, затравив крепежный материал на до конца. Закрепить брус в точках H и K, слегка затравив гайки.
8. Установить Thule Connector L вместе с отводной штепсельной платой M и полкой N в точках O и P.
9. Затянуть все болты и гайки в соответствии со значениями, указанными на рисунке.
10. Поставить стальной буферный брус на место.
11. Воспользоваться наклейкой Thule Smart Position Sticker и выпилить указанную секцию бампера.
12. Установить бампер.

Для инструкторов по снятию и установке деталей автомобиля, обратитесь к руководству для работников гаражей. Информацию о монтаже и средствах крепления вы найдете в схеме.

Для инструкторов по установке и снятию съемного крюка с шасси, обратитесь к прилагаемому руководству по монта-

жу.

Для монтажа и средства крепления используйте следующие

инструменты и оборудование. Для снятия и установки Кюгел-Рате ziehen.

Для монтажа и демонтажа абнехмбарен Кюгел-

Рате ziehen. Для монтажа и демонтажа абнехмбарен Кюгел-Рате ziehen. Для монтажа и демонтажа абнехмбарен Кюгел-Рате ziehen.

Для монтажа и демонтажа абнехмбарен Кюгел-Рате ziehen. Для монтажа и демонтажа абнехмбарен Кюгел-Рате ziehen.

Для монтажа и демонтажа абнехмбарен Кюгел-Рате ziehen. Для монтажа и демонтажа абнехмбарен Кюгел-Рате ziehen.

Для монтажа и демонтажа абнехмбарен Кюгел-Рате ziehen. Для монтажа и демонтажа абнехмбарен Кюгел-Рате ziehen.

Для монтажа и демонтажа абнехмбарен Кюгел-Рате ziehen. Для монтажа и демонтажа абнехмбарен Кюгел-Рате ziehen.

Для монтажа и демонтажа абнехмбарен Кюгел-Рате ziehen. Для монтажа и демонтажа абнехмбарен Кюгел-Рате ziehen.

Для монтажа и демонтажа абнехмбарен Кюгел-Рате ziehen. Для монтажа и демонтажа абнехмбарен Кюгел-Рате ziehen.

Для монтажа и демонтажа абнехмбарен Кюгел-Рате ziehen. Для монтажа и демонтажа абнехмбарен Кюгел-Рате ziehen.

Для монтажа и демонтажа абнехмбарен Кюгел-Рате ziehen. Для монтажа и демонтажа абнехмбарен Кюгел-Рате ziehen.

Для монтажа и демонтажа абнехмбарен Кюгел-Рате ziehen. Для монтажа и демонтажа абнехмбарен Кюгел-Рате ziehen.

F

INSTRUCTIONS DE MONTAGE:

Avant de commencer le montage veuillez vérifier la plaque signalétique de l'attelage afin de l'identifier. L'illustration correspondante dans la notice de montage.

1. Déposer le pare-chocs du véhicule y compris la traverse en

fernden Montageanweisung.

Montagemittel sowie eine fehlerhafte Interpretation der betreffenden als die vorgeschriebenen Montageverfahren und andere als die Benutzung von ungeeigneten Werkzeugen, Folge einer nicht ordnungsgemäßen Montage auftreten, darunter Thule haftet nicht für Schäden, die als direkte oder indirekte

Sicherungswirkung nicht mehr garantiert ist!

* Die Quetschmutter müssen nach einem späteren Lösen der Mutter gegen neue ausgetauscht werden, da ansonsten die Kugeldruck Ihres Fahrzeugs ist Ihr Händler zu befragen.

* Für das höchstzulässige Zuggewicht und der erlaubte Punktschweißmutter.

* Entfernen Sie "falls vorhanden", die Plastikklappen von den schützen.

* Alle Bohrspäne entfernen und gebohrene Löcher gegen Korrosion

Leitungen beschädigt werden können.

Vor dem Bohren prüfen, daß keine, dort eventuell vorhandene Hohlräumkonservierung (Wachs) und Antidröhmateriale entfernt werden.

* Im Bereich der Anlageflächen muß Unterbodenschutz, "Fahrzeugs" ist der Händler zu Rate zu ziehen.

* Für (eine) eventuell erforderliche Anpassung(en) "des Hinweises:

Für die Montage und die Befestigungsmittel die Einbauskizze zu Rate ziehen.

Für die Montage und Demontage des abnehmbaren Kugel-

Rate ziehen.

Für die Montage und Demontage des abnehmbaren Kugel-

Rate ziehen.

Für die Montage und Demontage des abnehmbaren Kugel-

Rate ziehen.

Für die Montage und Demontage des abnehmbaren Kugel-

Rate ziehen.

Für die Montage und Demontage des abnehmbaren Kugel-

Rate ziehen.

Für die Montage und Demontage des abnehmbaren Kugel-

Rate ziehen.

Für die Montage und Demontage des abnehmbaren Kugel-

Rate ziehen.

Für die Montage und Demontage des abnehmbaren Kugel-

Rate ziehen.

Für die Montage und Demontage des abnehmbaren Kugel-

Rate ziehen.

ВНИМАНИЕ:

* Если требуются изменения конструкции транспортного средства, следует поговорить с дилером автомобиля. Если в точках крепления имеется слой битума или противомолевой материал, его следует удалить. Сведения о максимальной допустимой массе буксирного прицепа Вы можете получить у дилера автомобиля. При сверлении следите за тем, чтобы не задеть электроводку и линии тормозной цепи и подачи горючего. Удалите (если они имеются) пластмассовые заточки приваренных гаек. После монтажа крюка следует хранить настоящее руководство в комплект с технической документацией автомобиля. Фирма Thule не отвечает за ущерб, являющийся прямым или косвенным следствием неправильного монтажа, в том числе использования неподходящих инструментов и применённого способа монтажа или других средств, чем предусмотрено в инструкции, либо неправомерно истолкования настоящих инструкции по монтажу.

2. Демонтировать ланеу де реморкаже ду вехикуле а дриоте ; ил не

3. Positionner la contre-pièce E de l'attache-remorque dans le longeron de châssis à gauche.

4. Positionner le support F et le fixer à l'emplacement des points J, G, monter l'ensemble sans serrer.

5. Positionner le support I et le fixer à l'emplacement des points J, monter l'ensemble sans serrer.

6. Positionner la contre-pièce A de l'attache-remorque dans le longeron de châssis à gauche.

7. Positionner la partie poutre B. Monter l'attache-remorque B sur les longérons de châssis, sans serrer, à l'emplacement des points C et D. Monter la partie barre sur les points H et K en serrant à la main.

8. Monter le Thule Connector L et compris la prise rabattable M avec plaque N et le fixer à l'emplacement des points O et P.

9. Serrer tous les boulons et écrous conformément au schéma.

10. Remettre en place le butoir en acier.

11. Utilisez le Thule Smart Position Sticker pour découper la section indiquée du pare-chocs.

12. Mettre en place le pare-chocs.

REMARQUE:

* Pour une/des adaptations indispensables sur le véhicule, veuillez consulter le concessionnaire.

* Enlever la couche de bitume ou d'anti-tremblement qui recouvre éventuellement les points de fixation.

* Pour connaître le poids de traction maximum et le poids en flèche

che sur la rotule autorisée du véhicule, veuillez consulter votre concessionnaire.

* **Veiller en perçant à ne pas endommager les conduites de électrique, de frein et de carburant.**

* Retirer "si présents" les embouts en plastique des écrous de soudeure par point.

* Cette notice de montage doit être conervée à bord du véhicule après montage de l'attelage.

* Thule décline toute responsabilité pour les dommages qui pourraient directement ou indirectement résulter d'un montage incorrect, y compris l'utilisation d'outils inappropriés et l'utilisation d'un mode d'emploi et de moyens autres que ceux prescrits, ou bien résulter d'une interprétation inexacte des présentes instructions de montage.

S MONTERINGSANVISNINGAR:

Innan du startar monteringen måste du kontrollera typskylten för att kunna bedöma vilken skiss i monteringsanvisningen som ska användas.

1. Demontera stötfångaren inklusive stötranden av stål från fordonet. Se figur 1.
2. Demontera vänster seringsöglan från fordonet, denna förfaller.
3. Placera dragkrokens motbrickan E i den högra chassibalken.
4. Positionera stöd F och montera det vid punkt G, fäst sedan det hela utan att dra åt ordentligt.
5. Positionera stöd I och montera det vid punkt J, fäst sedan det hela utan att dra åt ordentligt.
6. Placera dragkrokens motbrickan A i den högra chassibalken.
7. Montera balkdelen B. Fäst dragkroken B vid punkterna C och D på chassibalkarna, utan att dra åt helt. Fäst balkdelen vid punkterna H och K, men dra bara åt med händerna.
8. Fäst Thule Connector L inklusive fällbara kontaktplattan M och listen N vid punkt O och P.
9. Momentdra alla skruvar och muttrar enligt figuren.

Montážní pokyny a metoda připevnění dle náčrtu.

Před montáží vyměnitelného systému tažné koule konzultujte montážní manuál.

DŮLEŽITÉ

- * Pokud je potřeba provést na voze úpravy, obraťte se na svého prodejce.
- * Pokud je místo montáže opatřeno asfaltovým nátěrem nebo vrstvou nátěru snižující hluk, odstraňte je.
- * Pro informaci o maximálním nákladu povoleném k tažení se obraťte na svého prodejce.
- * **Při vrtání dbejte zvýšené pozornosti, zejména co se týče elektrických, brzdových a palivových kontaktů.**
- * Pokud jsou na maticích bodového svařování plastová víčka, odstraňte je.
- * Po montáži uschovejte tento manuál k ostatním dokladům vozidla.
- * Společnost Thule neodpovídá za přímé ani nepřímé škody způsobené nesprávnou montáží, včetně použití nevhodných nástrojů, použití jiných metod montáže a prostředků než uvedených a nesprávným pochopením těchto pokynů k montáži.

H SZERELÉSI ÚTMUTATÓ:

Mielőtt rögzítené az eszközt, ellenőrizze a típusábrát, hogy a rögzítési útmutató alapján melyik ábra alkalmazandó.

1. Távolítsa el a járműről az ütközőt és az acél ütközőrudat. Lásd az ábrát 1.
2. Távolítsa el a vontatószemet a jobb oldalán; ez nem lesz lecserélve.
3. Helyezze fel a vontatórúd E alátétet a jobb oldali alváz eleméhez.
4. Helyezze el az F támasztékot és illessze a G pontokhoz, majd szerelje fel az egész tárgyat lazán felcsavarva.
5. Helyezze el az I támasztékot és illessze a J pontokhoz, majd szerelje fel az egész tárgyat lazán felcsavarva.
6. Helyezze fel a vontatórúd A alátétet a jobb oldali alváz eleméhez.
7. Helyezzük fel a tartóelemet B. Szerelje a vonórudat B az alváztartókon levo C és D pontokhoz, de ne húzza meg teljesen a rögzítőelemeket. Szerelje a tartórészt erősen az H és K pontokra!

10. Sätt tillbaka stötbalken i stål.

11. Använd Thule smart position sticker för att säga ut den angivna delen ur stötfångaren.

12. Montera stötfångaren.

Se verkstadshandboken för demontering och montering av fordonets delar.

Se figuren för montering och monteringsmaterial.

Se de bifogade monteringsanvisningarna för montering och demontering av det löstagbara kulsystemet.

OBS:

- * Kontakta återförsäljaren om fordonet eventuellt bör modifieras.
- * Om det finns ett bitumen- eller stötdämpande lager vid kontaktytor skall detta avlägsnas.
- * Kontakta din återförsäljare för ditt fordon max. dragvikt och tillåtna kultryck.
- * **Vid borring skall man se till att elektrisk-, broms- och bränsleledningarna inte skadas.**
- * Avlägsna de små plastlocken - om dessa finns - från punktsvetsmuttrarna.
- * Efter att draget är monterat, placera monteringsanvisningen tillsammans med bilens övriga dokument.
- * Thule är inte ansvariga för skada som orsakats direkt eller indirekt av felaktig montering, inklusive användning av olämpliga verktyg, andra monteringsmetoder och processer än de som beskrivs, samt felaktig tolkning av dessa monteringsinstruktioner.

DK MONTAGEVEJLEDNING:

Inden du starter montage, skal du se på typeskiltet, hvilken tegning i vejledningen der skal anvendes.

1. Demonter kofangeren, inklusive køretøjets stålstødbjælke. Se fig. 1.

© 592870/09-12-2014/7

8. Szerelje fel a L Thule Connector az M aljzatlemezre és a N pántra együtt és illessze a O és P pontokhoz.
9. Szorítsa be az összes anyát és csavart a rajzon feltüntetett csavaronyomatéig.
10. Helyezze vissza az acél keresztrudat.
11. Használja a Thule Smart Position Sticker-t a megjelölt rész kifűrészelésére a lökhárítóból
12. Helyezze fel az ütközőt.

A jármű alkatrészeinek szétszerelési és összeillesztési módját lásd a munkahelyi kézikönyvben.

Az összeillesztési útmutató és az alkatrészek csatlakoztatási módját lásd a rajzon.

Az eltávolítható gömbrendszer összeszerelési útmutatóját lásd a termékhez mellékelt összeszerelési kézikönyvben.

FONTOS

- * Amennyiben a gépkocsin módosításra van szükség, kérjük felvilágosítást kereskedőENktCEl.
- * Amennyiben a csatlakozási pontok bitumennel, vagy zajcsökkentő anyaggal van bevonva, ezeket távolítsuk el.
- * A jármű által maximálisan vontatható megengedett teher mértékérCEl tájékozódjunk kereskedőENknél.
- * **Fűrés során ügyeljünk arra, hogy elkerüljük az elektromos, a fék- és az üzemanyag-vezetékeket.**
- * Amennyiben ponthegeztéssel rögzített anyagokkal találkozunk, vegyük le róluk a mianyag sapkát.
- * A felszerelés után az útmutatót CErizzük a gépjármű papírjaival együtt.
- * A Thule nem vállal felelősséget a nem megfelelő szerelésből közvetlen vagy közvetett módon következő károkért. Ez vonatkozik a nem megfelelő szerszámok használatára, a leirtaktól eltérő módszerek és eszközök alkalmazására, valamint a szerelési útmutató téves értelmezésére.

RUS РУКОВОДСТВО ДЛЯ МОНТАЖА:

Перед тем, как начинать монтаж, требуется проверить таблицу

© 592870/09-12-2014/12

1. Desmontar el parachoques inclusive el tope de acero del vehículo.
2. Desmontar a la derecha el anillo de enganche del vehículo, el que queda anulado.
3. Instalar la contratuera E del gancho de remolque en el larguero de chasis izquierdo.
4. Colocar el soporte F y asegurarlo en los puntos G, montar el conjunto sin apretar mucho.
5. Colocar el soporte I y asegurarlo en los puntos J, montar el conjunto sin apretar mucho.
6. Instalar la contratuera A del gancho de remolque en el larguero de chasis izquierdo.
7. Coloque la sección viga B. Coloque el enganche para remolque B en los puntos C y D de la viga del chasis, sin apretarlo totalmente. Coloque la sección viga apretada a mano en los puntos H y K.
8. Montar la Thule connector L incluida la placa de enchufe batería M y la banda N en los puntos O y P.
9. Apretar todos los tornillos y tuercas de acuerdo con los puntos del gráfico.
10. Vuelva a colocar la viga de acero del parachoques.

Antes de comenzar el montaje por favor, verifique la placa descriptiva del enganche con el fin de determinar la figura correspondiente en la reseña de montaje.

INSTRUCCIONES DE MONTAJE:

- * DENNE MONTERINGSVEJLEDNING SKAL MEDBRINGES VED SYN.
- * Thule er ikke ansvarlig for skade der direkte eller indirekte er forårsaget af forkert montage, herunder også iberegnet brug af forkert værktøj og anvendelse af anden montagemetode og andre montagemidler end de foreskrevne samt fejltilknytning af den medfølgende montagevejledning.

- Před demontáží a montáží částí vozidla konzultujte montážní příručku.**
1. Odstaňte nárazník o ocelovou nosník nárazníku z vozidla. Viz schéma 1.
 2. Odstaňte tažné oko na levé a vozidla, nebudou nahrazena.
 3. Umístěte opěrné destičku E tažné tyče na levý nosník podvozku.
 4. Umístěte vzperu F a připevněte ji v bodech G, pak připevněte celou tuto část aniž byste ji plně utáhli.
 5. Umístěte vzperu I a připevněte ji v bodech J, pak připevněte celou tuto část aniž byste ji plně utáhli.
 6. Umístěte opěrné destičku A tažné tyče na levý nosník podvozku.
 7. Umístěte konstrukční díl B. Upevněte tažnou tyč B v bodech C a D na nosníky rámu, neutahujte zcela. Namontujte nosník a dotáhněte rukou v bodech H a K.
 8. Nasadte Thule Connector L včetně držáku zásuvky M a pásku N v bodech O a P.
 9. Utáhněte všechny matice a šrouby kroužkovou silou uvedenou v nářezu.
 10. Vratte ocelový čelník zpátky.
 11. K vyřiznutí označené části nárazníku použijte nálepku Thule Smart Position Sticker.
 12. Připevněte nárazník.

Před instalací je nutno zkontrolovat typový štítek, abyste zjistili, který nářez v pokynech pro instalaci máte použít.

POKYNY K MONTÁŽI:

- * Nämä asennusohjeet on asennuksen jälkeän säilytettävä yhdessä ajoneuvoa koskevien paperien kanssa.
- * Thule ei ole vastuussa vioittumisesta, joka on suoraan tai epäsuoraan aiheutunut väärästä asennuksesta samoin kuin sopimattomien työkalujen käytöstä, muiden kuin ohjeissa mainittujen asennusmenetelmien tai välineiden käytöstä sekä kyseisten asennusohjeiden väärinkäytännästä.

- * Kontakt forhandleren ! forbindelse med eventuelle påkrævede ændring(er) på køretøjet.
- * Undervejsbehandlingen skal fjernes de steder hvor trækkeket ligger an mod bilen.
- * Kontakt Deres forhandler for oplysninger om den maksimale trækraft og det tilladte kugletryk.
- * Vær forsigtig ikke at bore i ledninger-,bremse eller benzinslangetrikker.
- * Fjern plasticpropene "om de findes" fra de punktsvejsede mtrikker.

BEMÆRK:

Rådør værktøjsboksen for demontering og montage af dele til køretøjet

Rådør for montage og montagemidler skitsen.

Rådør for montage og demontering af det aftagelige kuglesystem den vedlagte montagevejledning.

1. Brug Thule smart position sticker til at save den angivne del ud af kofangeren.
2. Desmontér højre køretøjets slæbøje, dette bliver overflødig.
3. Anbring spændpladerne E fra anhängetrækkeket i den venstre chassissvange.
4. Anbring støten F og monter denne ved punkterne G; monter det hele manuelt.
5. Anbring støten I og monter denne ved punkterne J; monter det hele manuelt.
6. Anbring spændpladerne A fra anhängetrækkeket i den venstre chassissvange.
7. Anbring bjælkeledelen B. Monter anhängetrækkeket B manuelt på chassissvangerne ved punkterne C og D. Monter bjælkeledelen håndfast på punkterne H og K.
8. Monter Thule Connector L inklusiv den nedklapbare kontaktplade M med profil N ved punkterne O og P.
9. Spænd alle bolte og mtrikker ifølge tegningen.
10. Monter stødlisten igen.
11. Brug Thule smart position sticker til at save den angivne del ud af kofangeren.
12. Monter kofangeren.

- TÄRKEÄ:**
- * "Ajoneuvo" koskevista mahdollisista tarpeellisista sovellutuksista/sovellutuksista on kysyttävä neuvoa jällennyyältä.
- * Mikäli kiinnityskohdissa on bitumi- tai tärinäestokerros, se on poistettava.
- * Auton vetämää sallittua enimmäiskuurmitusta on tiedusteltava jällennyyältä.
- * Porattaessa on huolehdittava siitä, että ei jouduta kosketuksiin sähkö-, järry- tai polttoainetoifojen kanssa.
- * Poista, "mikälli olemassa", pistehitsausmutterireiden muovisuojukset.

Ohjeiden asennusohjeet, ja purkamisohjeet, ks. piirros.

Asennus- ja kiinnitysohjeet, ks. piirros.

Irrottavan kuulajäljestelmän asennus- ja purkamisohjeet, ks. piirros.

Ajoneuvon osien purkamis- ja asennusohjeet, ks. työpöydällä käytyä kassikirja.

Asennus- ja kiinnitysohjeet, ks. piirros.

1. Irrota ajoneuvosta puskurit sekä teräksinen iskunvaimenninipalkki ki. kuva 1.
2. Irrota ajoneuvon vortengas oikaalta, tätä ei enää tarvita.
3. Aseta vetokoukun taustalevy E vasesmpaan alustapalkkiin.
4. Aseta kannatin F ja kiinnitä se koftiin G, kiinnitä ne kaikki löyhästi.
5. Aseta kannatin I ja kiinnitä se koftiin J, kiinnitä ne kaikki löyhästi.
6. Aseta vetokoukun taustalevy A vasesmpaan alustapalkkiin.
7. Aseta paikkosa B. Kiinnitä vetokoukku B koftiin C ja D kassin alustapalkkeihin. Kiinnitä paikkosa löyhästi koftiin H ja K.
8. Aseta Thule Connector L ja siihen kiinnitetty kokoonlaitettava pistorasiallevy M ja kaistaleijneen N ja kiinnitä se koftiin O ja P.
9. Kiristä kaikki pultit ja mutterit piirroksen mukaisesti.
10. Aseta teräksinen iskunvaimenninipalkki takaisin paikalleen.
11. Käytä Thule Smart Position Sticker-tarraa, kun sahaat merkityn osan irti puskurista.
12. Kiinnitä puskurit.

ros koskoe kyseistä autoa

11. Sierre la parte indicada del parachoques con ayuda del Smart Position Sticker de Thule.
12. Montar el parachoques.

Consultar el manual de instalación de taller para el desmontaje y montaje de piezas del vehículo.

Consultar el croquis para el montaje y medios de fijación.

Consultar las instrucciones de montaje adjuntas para el montaje y desmontaje del sistema de la bola extraíble.

N.B.:

- * Para (una) eventual(es) adaptación(es) 'del vehículo' consúltese al concesionario.
- * Si en los puntos de fijación hay una capa de betún o anti-choque hay que quitarla.
- * Consulte a su concesionario para el peso máximo de tracción y la presión de la bola admitida de su vehículo.
- * **No agujerear cable de eléctrico, tubos de freno o gasolina"**
- * Retirar, si presentes, los capuchones de plástico de las tuercas de soldadura por punto.
- * Guarde estas instrucciones junto a la documentación del vehículo después del montaje del enganche.
- * Thule no se responsabiliza por daños causados, directa o indirectamente, por un montaje incorrecto, incluyendo el uso de herramientas inadecuadas, por el uso de métodos de montaje y medios distintos a los indicados y por la interpretación incorrecta de estas instrucciones de montaje.

I ISTRUZIONI PER IL MONTAGGIO:

Prima di iniziare il montaggio verificare la terghetta identificativa per determinare quale disegno, presente nelle istruzioni, è applicabile.

1. Smontare il paraurti e la barra d'acciaio dal veicolo. Vedi figura 1.

* **Praticando i fori, prestare attenzione a non danneggiare i cavi elettrici, i cavi del freno e i condotti del carburante.**

- * Rimuovere, se presenti, i coperchietti in plastica dai dadi di saldatura per punto.
- * Questa istruzione di montaggio deve essere allegata ai documenti del veicolo dopo l'installazione del gancio.
- * Thule non può essere ritenuta responsabile per eventuali danni direttamente o indirettamente dovuti ad un errato montaggio, intendendo con ciò anche l'uso di attrezzi non idonei e l'uso di metodi e mezzi di montaggio diversi da quelli prescritti, nonché all'errata interpretazione delle seguenti istruzioni di montaggio.

PL INSTRUKCJA MONTAŻU:

Przed rozpoczęciem montażu należy sprawdzić tabliczkę znamionową, aby ustalić, który z rysunków znajdujących się w instrukcji montażowej należy wykorzystać.

1. Zdemontować z pojazdu zderzak wraz ze stalową belką zderzakową. Patrz rysunek 1
2. Zdemontować z pojazdu po prawej stronie pierścień holowniczy, nie będzie już używany.
3. Umieścić przeciwnakrętki E haka holowniczego w lewej poprzecznicy ramy podwozia.
4. Umieścić wspornik F i umocować go w punktach G, lekko przymocować całość.
5. Umieścić wspornik I i umocować go w punktach J, lekko przymocować całość.
6. Umieścić przeciwnakrętki A haka holowniczego w lewej poprzecznicy ramy podwozia.
7. Umieścić odcinek poprzeczniczy B. Lekko zamontować hak holowniczy B w punktach C i D na poprzecznicach podwozia. Wprowadzić element ręcznie do oporu w punktach H i K.
8. Zamontować Thule Connector L oraz składaną płytkę z gniazdami M i listwę N w punktach O i P.
9. Dokręcić wszystkie śruby i nakrętki zgodnie z rysunkiem.

2. Smontare a destra l'anello di traino dal veicolo; questo non dovrà più essere montato.
3. Inserire la contropiastra E del gancio traino nel montante sinistro del telaio.
4. Posizionare il sostegno F e fissarli manualmente in corrispondenza dei punti G.
5. Posizionare il sostegno I e fissarli manualmente in corrispondenza dei punti J.
6. Inserire la contropiastra A del gancio traino nel montante sinistro del telaio.
7. Posizionare la parte del traverso B. Montare il gancio traino B manualmente sui montanti, in corrispondenza dei punti C e D. Fissare manualmente la traversa in corrispondenza dei punti H e K.
8. Montare lo Thule Connector L comprensiva il portapresa a scomparsa M e striscia N in corrispondenza dei punti O ed P.
9. Serrare tutti i dadi e bulloni alle coppie di serraggio indicate nel disegno.
10. Rimettere al suo posto la barra di acciaio
11. Usare Thule smart position sticker per segare via la sezione indicata dal paraurti
12. Montare il paraurti.

Per lo smontaggio ed il montaggio dei componenti del veicolo consultare il manuale tecnico dell'officina.

Consultare il disegno per il montaggio ed i dispositivi di fissaggio.

Per il montaggio e lo smontaggio del sistema a sfera rimovibile, consultare le istruzioni di montaggio allegate.

N.B.:

- * Per eventuali necessari adattamenti "del veicolo" si consiglia di consultare il fornitore.
- * Rimuovere lo strato di materiale isolante dai punti d'attacco.
- * Per il peso complessivo trainabile della Vostra vettura, consultate il Vostro rivenditore autorizzato.

© 592870/09-12-2014/9

ФАРКОЛ.РФ

+7 (495) 669-38-36

* **Praticando i fori, prestare attenzione a non danneggiare i cavi elettrici, i cavi del freno e i condotti del carburante.**

- * Rimuovere, se presenti, i coperchietti in plastica dai dadi di saldatura per punto.
- * Questa istruzione di montaggio deve essere allegata ai documenti del veicolo dopo l'installazione del gancio.
- * Thule non può essere ritenuta responsabile per eventuali danni direttamente o indirettamente dovuti ad un errato montaggio, intendendo con ciò anche l'uso di attrezzi non idonei e l'uso di metodi e mezzi di montaggio diversi da quelli prescritti, nonché all'errata interpretazione delle seguenti istruzioni di montaggio.

10. Ponownie umieścić stalową poprzecznicę zderzakową.
11. Użyć naklejki smart position sticker firmy Thule, aby wyciąć zaznaczoną część ze zderzaka.
12. Zamontować zderzak.

Co do montażu i montowania części pojazdu zapoznać się z podręcznikiem warsztatowym.

Co do montażu i środków montażowych zapoznać się ze schematem.

Co do montażu i demontażu zdejmowanej kuli zapoznać się z załączoną instrukcją montażu .

Wskazówki:

- Po przejechaniu 1000 km dokręcić wszystkie elementy skręcane.
- Podczas ewentualnych odwrotów upewnić się czy w pobliżu nie znajdują się przewody instalacji elektrycznej, przewody hydrauliczne lub przewody paliwowe.
- Wszystkie ubytki powłoki lakierniczej zabezpieczyć przed korozją.
- Należy wyjąć ewentualne plastikowe zaślepki w punktach przyspawanych nakrętek.
- Stosować nakrętki oraz śruby gatunkowe dostarczone w komplecie.
- Utrzymywać kulę w czystości, oraz pamiętać o regularnym jej smarowaniu.
- Hak holowniczy zarejestrować w stacji diagnostycznej.

Zastosowanie się do powyższych wskazań gwarantuje Państwu bezpieczeństwo, niezawodność i sprawność naszego wyrobu przez cały okres jego użytkowania.

* Firma Thule nie ponosi odpowiedzialności za straty poniesione pośrednio lub bezpośrednio na skutek niewłaściwego montażu, w tym użycia niewłaściwych narzędzi i sposobów montażu niezgodnych z instrukcją, oraz niezastosowanie się do treści instrukcji.

SF ASENNUSOHJEET:

Ennen asennusta selvittää tyypikkilvestä, mikä asennusohjeen piir-

© 592870/09-12-2014/10

+7(495)669-38-36

+7(495)669-38-36

+7(495)669-38-36

+7(495)669-38-36

ФАРКОГ.РФ
+7 (495) 669-38-36

+7(495)669-38-36

+7(495)669-38-36

+7(495)669-38-36

+7(495)669-38-36

+7(495)669-38-36



Smart positioning sticker 5928

Place on outside bumper

