



Audi A4 Sedan, Quattro (excl. S4, RS4)
 Audi A4 Avant, Quattro (excl. S4, RS4)

11/2000-10/2007
 09/2001-03/2008

Cat. No. **A/011**

e20

e20*94/20*0377*00

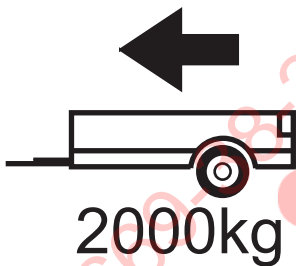

D = 10,71kN

D (kN) =



MAX kg x MAX kg

x 0,00981



MAX kg + MAX kg

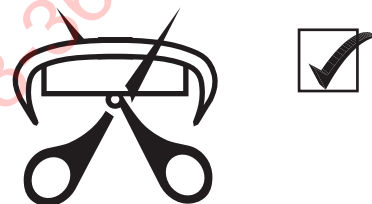
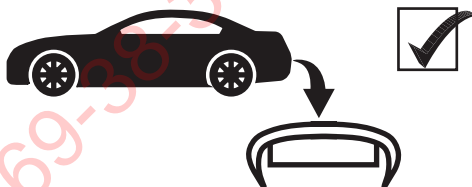

IMIOLA HAK-POL

96-111 KOWIESY, CHOJNATA 23A, POLAND

Tel. + 48 46 831 73 31, fax +48 831 74 29

e-mail: office@imiola.pl, www.imiola.pl

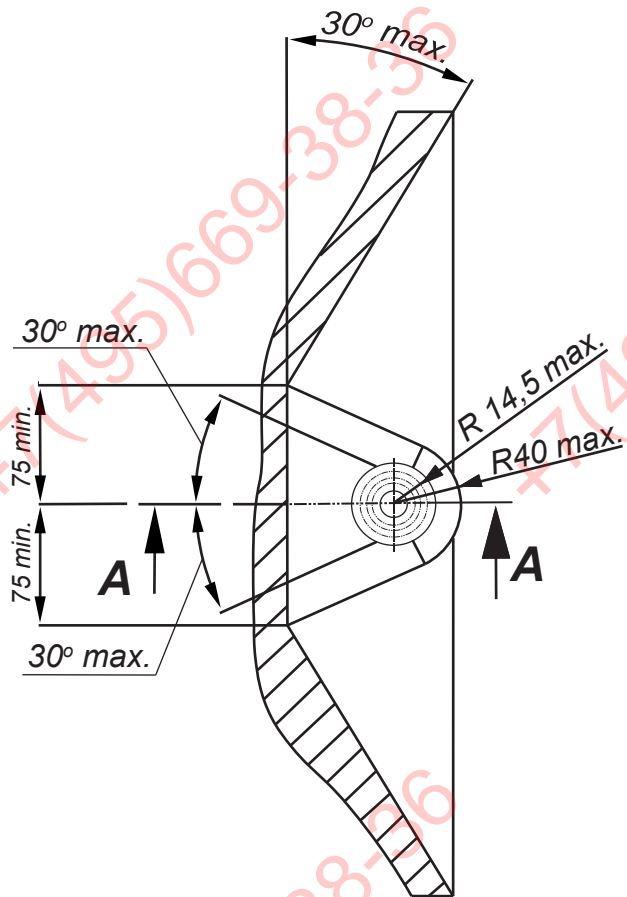

PRZEKRÓJ A-A

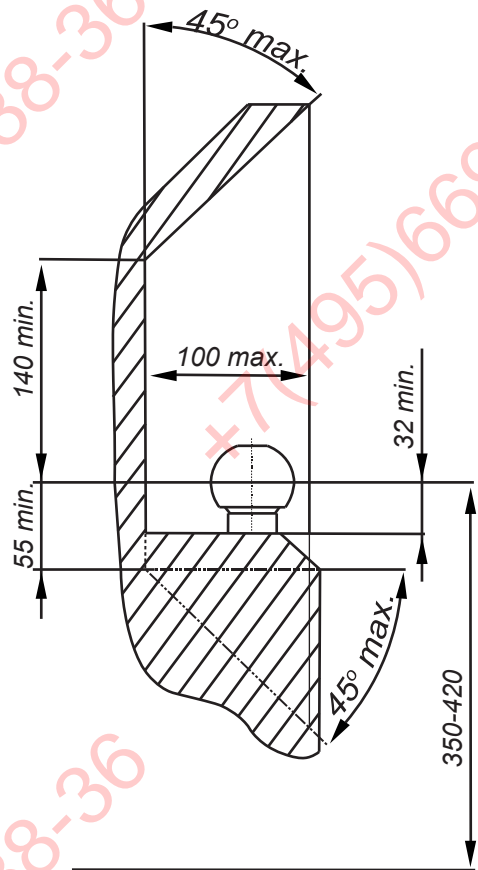

ФАРКОГ.РФ

PL Należy zagwarantować przestrzeń swobodną według załącznika VII, rysunek 25a/b Regulaminu EKG ONZ 55.01 przy dopuszczalnym ciężarze całkowitym pojazdu.

F L'espace libre doit être garanti conformément à l'annexe VII, illustration de la réglementation 55.01 CE pour un poids total en charge autorisé du véhicule.

GB The clearance specified in appendix VII, diagram 25a/b of Regulation No. 55.01 UN EU must be guaranteed at laden weight of the vehicle.

D Der Freiraum nach Anhang VII, Abbildung 25a/b der Vorschriften 55.01 EG ist zu gew 25a/bahrleisten bei zulässigem Gesamtgewicht des Fahrzeuges.

Moment skracający dla śrub i nakrętek (8.8) Torgue settings for nuts and bolts (8.8)	
M8	25Nm
M10	55Nm
M12	85Nm
M14	135Nm
M16	195Nm



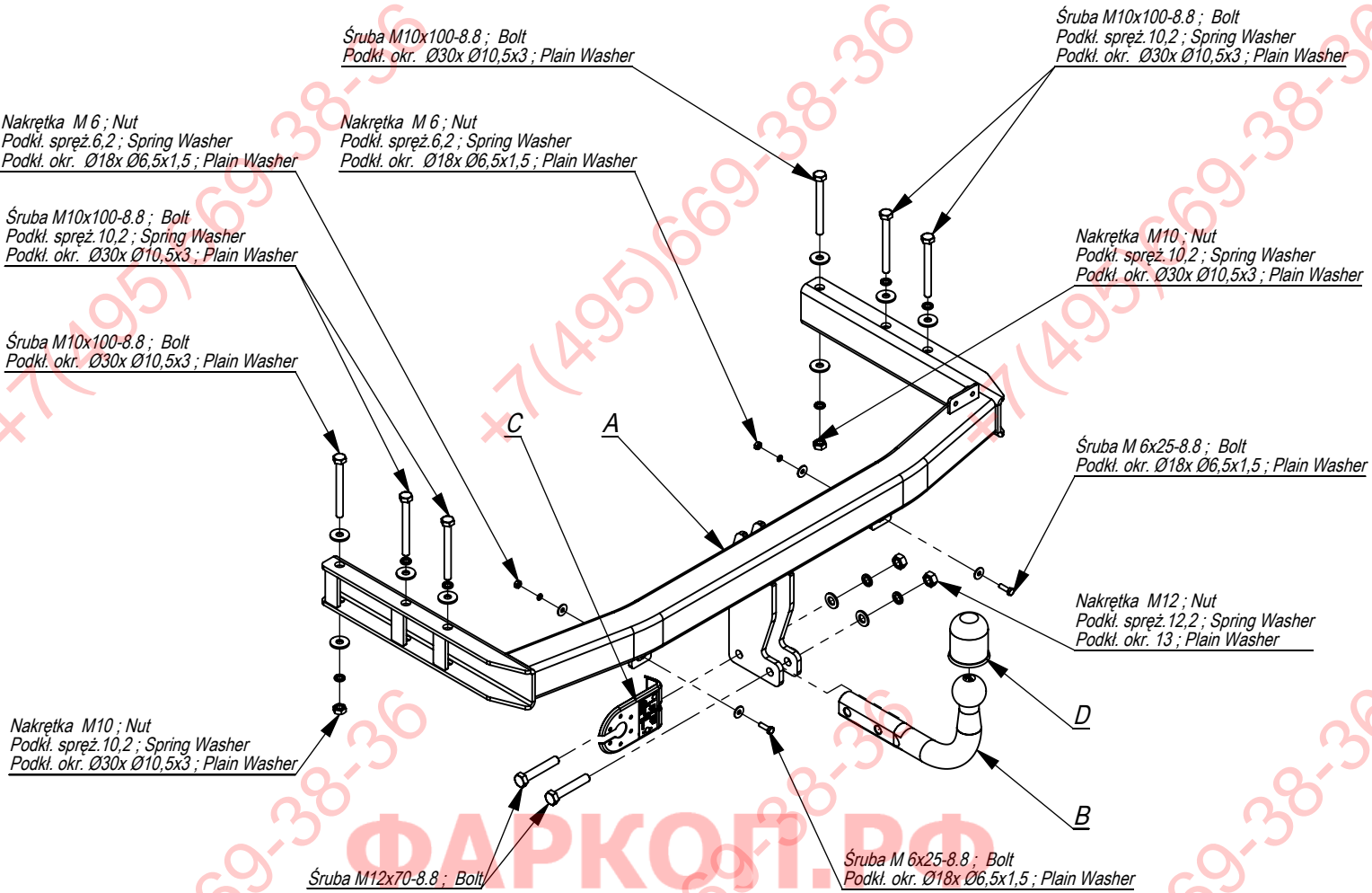

+7 (495) 669-38-36

	A	x1		M12x70	2
				M10x100	6
				M6x25	2
	B	x1		M12	2
				M10	2
				M6	2
	C	x1		Ø30xØ10,5x3	8
				Ø18xØ6,5x1,5	4
	D	x1		13	2
				12,2	2
				10,2	6
				6,1	2

Śruba M10x100-8.8 ; Bolt
Podkl. spręż. 10,2 ; Spring Washer
Podkl. okr. Ø30x Ø10,5x3 ; Plain Washer

Śruba M10x100-8.8 ; Bolt
Podkl. okr. Ø30x Ø10,5x3 ; Plain Washer

Nakrętka M6 ; Nut
Podkl. spręż. 6,2 ; Spring Washer
Podkl. okr. Ø18x Ø6,5x1,5 ; Plain Washer

Nakrętka M6 ; Nut
Podkl. spręż. 6,2 ; Spring Washer
Podkl. okr. Ø18x Ø6,5x1,5 ; Plain Washer

Śruba M10x100-8.8 ; Bolt
Podkl. spręż. 10,2 ; Spring Washer
Podkl. okr. Ø30x Ø10,5x3 ; Plain Washer

Śruba M10x100-8.8 ; Bolt
Podkl. okr. Ø30x Ø10,5x3 ; Plain Washer

Nakrętka M10 ; Nut
Podkl. spręż. 10,2 ; Spring Washer
Podkl. okr. Ø30x Ø10,5x3 ; Plain Washer

Śruba M12x70-8.8 ; Bolt

Śruba M6x25-8.8 ; Bolt
Podkl. okr. Ø18x Ø6,5x1,5 ; Plain Washer

Pkt. 1

Nakrętka M10 ; Nut
Podkl. spręż. 10,2 ; Spring Washer
Podkl. okr. Ø30x Ø10,5x3 ; Plain Washer

Pkt. 2

Śruba M6x25-8.8 ; Bolt
Podkl. okr. Ø18x Ø6,5x1,5 ; Plain Washer

Nakrętka M12 ; Nut
Podkl. spręż. 12,2 ; Spring Washer
Podkl. okr. 13 ; Plain Washer

A

C

Pkt. 2

Marka

Nr katalogowy
A/011

Audi A4 Quattro Sedan od 11/00-10/07
Audi A4 Quattro Avant od 09/01-03/08



96-111 Kowiesy, Chojnata 23 A
tel. +48 46 831 73 31

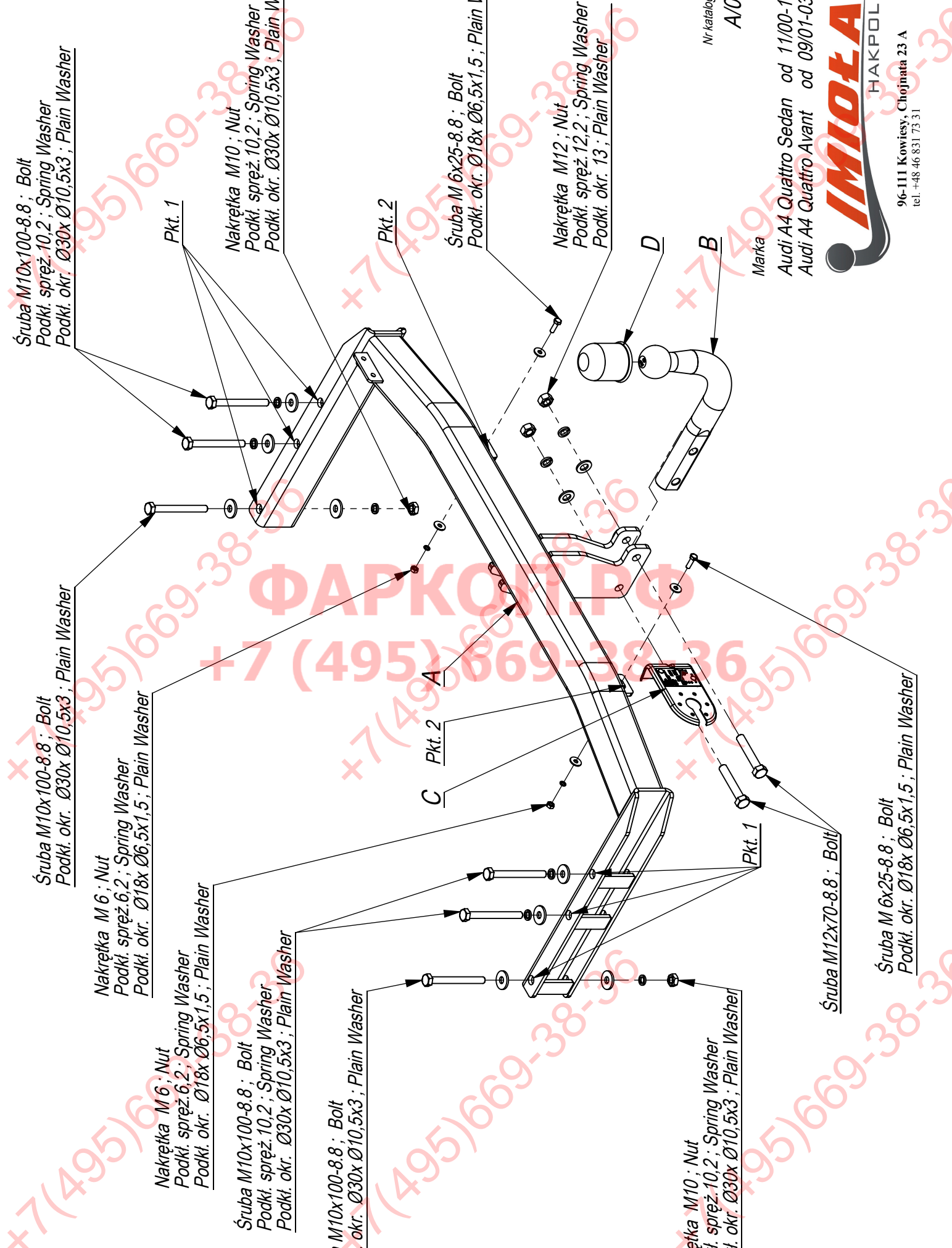

- Odkręcić zderzak.
- Odkręcić belkę zderzeniową (nie będzie już wykorzystana).
- Od wzmocnienia odnitować plastikowe uchwyty, przykręcić je do belki haka A śrubami M6x35 8.8 (pkt 2).
- Wsunąć hak do podłużnic i skrócić śrubami M10x100 8.8 (pkt 1).
- Wykonać wycięcie w dolnej części zderzaka 50x40.
- Wszystkie śruby dokręcić z momentem wg tabeli.
- Przykręcić zderzak.
- Przykręcić kulę i blachę gniazda elektrycznego.
- Podłączyć instalację elektryczną.

- Unscrew the bumper.
- Unscrew the bumper bar (it will not be used any more).
- Unrivet the plastic handles from the reinforcement, screw them to the main bar A with bolts M6x35 8.8 (point 2).
- Insert the tow bar in the metal clamps and screw with bolts M10x100 8.8 (point 1).
- Cut out the fragment measuring 50x40 in the lower part of the bumper.
- Tighten all the bolts according to the torque setting- see the table.
- Assemble the bumper.
- Fix the ball and electric plate.
- Connect the electric wires.

- Serrer le pare-chocs,
- Dévisser du longerons les xations de pare-chocs (elles ne seront plus utilisées).
- Visser le pare-chocs au crocher (point 1 et 2) par les boulons M6x35 8.8.
- Insérer les bords de crochet D aux longerons, Visser le crocher par les boulons M10x100 8.8 à travers les ouvertures de longerons en utilisant les couvre-joints C
- Visser le crochet d'attelage et socle de prise électrique,
- Raccorder le circuit électrique.
- Serrer tous les boulons avec un couple de serrage selon tableau,

- Die Stoßstange abschrauben
- Den Stoßstange Balken abschrauben, wird nicht mehr benötigt.
- Von der Verstärkung die Plastikgriene wegnieten, an den Querbalken mit den Schrauben M6x35 8.8 (Punkt 2) anschrauben.
- In die Längsträger die Anhängerkupplung hineinschieben und mit den Schrauben M10x100 8.8 (Punkt 1) verschrauben.
- Einen Ausschnitt im unteren Teil der Stoßstange 50x40 ausführen.
- Alle Schrauben mit dem in der Tabelle angegebenen Drehmoment anschrauben.
- Die Stoßstange anschrauben.
- Die Kugel und die Steckdosenhalterung anschrauben.
- Die Elektroinstallation anschließen.

- Desmontar el parachoques.
- Desenroscar los sujetadores del parachoques que fijan el mismo en el larguero (ya no se usarán).
- Atornillar el elementos de plastico parachoques (p.2) con tornillos M8x35 8.8.
- Introducir los laterales de la bola de remolque D en los largueros. A través de los orificios tecnológicos en los largueros atornillar la bola de remolque con tornillos M10x100 8.8 empleando placas C.
- En la parte inferior del parachoques, en su eje, hacer un entalle de medidas 50x40.
- Apretar la bola y la placa eléctrica.
- Conectar la instalación eléctrica.
- Apretar todos los tornillos con el par según la tabla anterior.

