



CITROEN
C-4 htb.

2004 -

Cat. No. **C/020**

e20

e20*94/20*0781*00

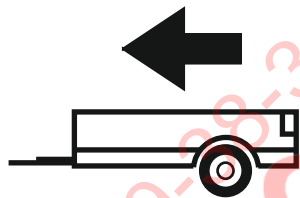

1500Kg

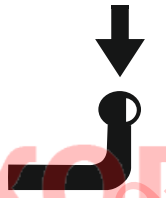

66Kg

D = 8,05kN

D (kN) =



MAX kg

x

MAX kg

x 0,00981



MAX kg

+

MAX kg



IMIOLA HAK-POL

96-111 KOWIESY, CHOJNATA 23A, POLAND

Tel. + 48 46 831 73 31, fax +48 831 74 29

e-mail: office@imiola.pl, www.imiola.pl



PRZEKRÓJ A-A

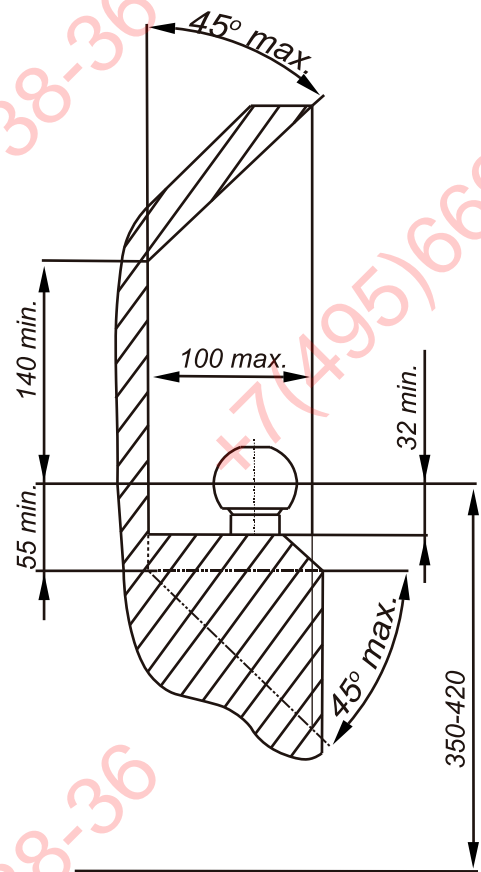

ФАРКОГ.РФ

PL Należy zagwarantować przestrzeń swobodną według załącznika VII, rysunek 25a/b Regulaminu EKG ONZ 55.01 przy dopuszczalnym ciężarze całkowitym pojazdu.

F L'espace libre doit être garanti conformément à l'annexe VII, illustration de la réglementation 55.01 CE pour un poids total en charge autorisé du véhicule.





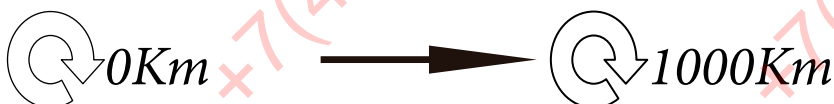

GB The clearance specified in appendix VII, diagram 25a/b of Regulation No. 55.01 UN EU must be guaranteed at laden weight of the vehicle.

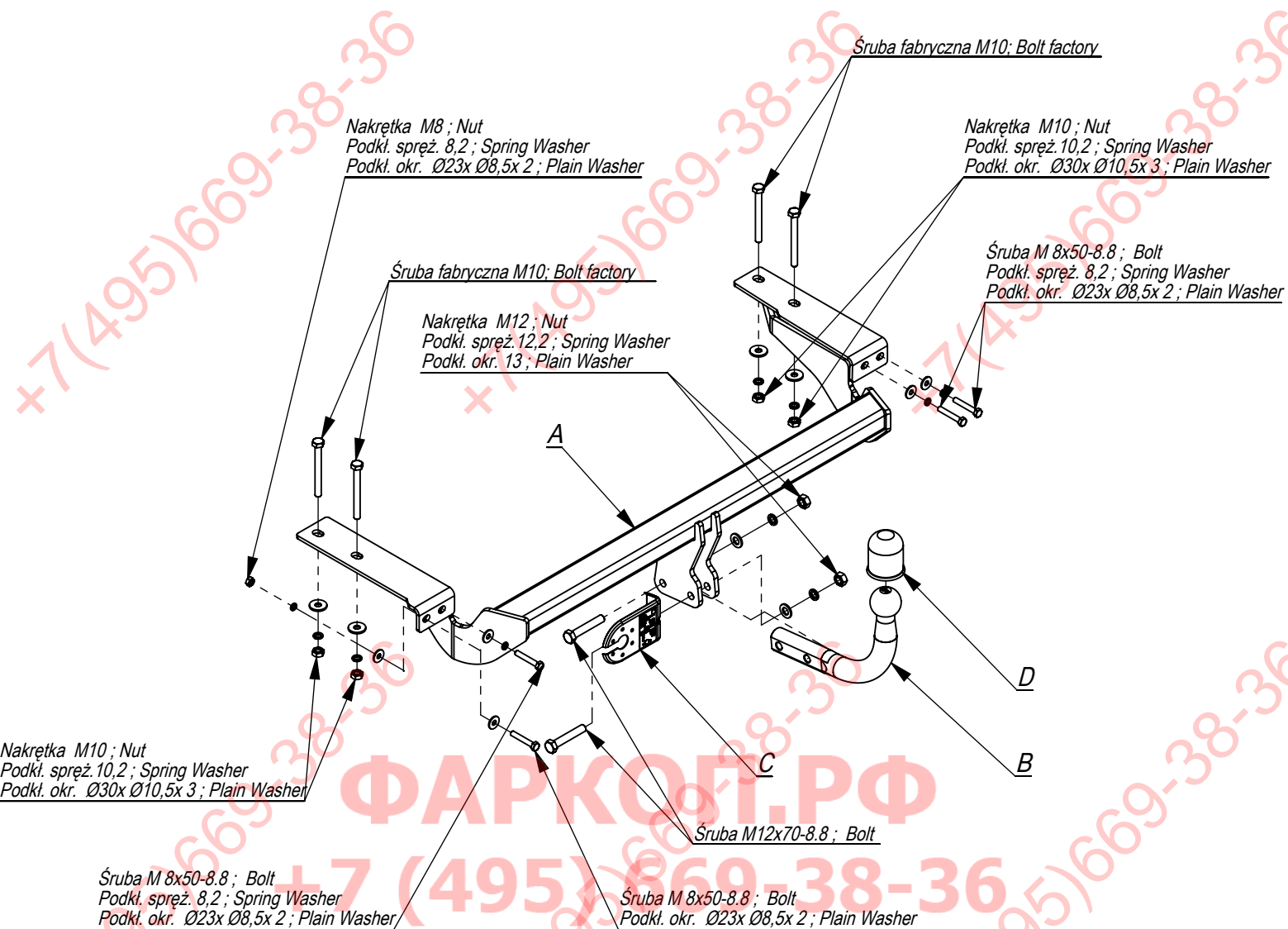
D Der Freiraum nach Anhang VII, Abbildung 25a/b der Vorschriften 55.01 EG ist zu gewährleisten bei zulässigem Gesamtgewicht des Fahrzeuges.

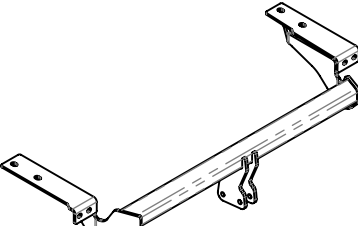
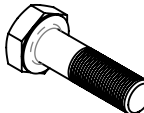
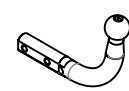
Moment skręcający dla śrub i nakrętek (8.8) Torque settings for nuts and bolts (8.8)	
M8	25Nm
M10	55Nm
M12	85Nm
M14	135Nm
M16	195Nm





	A	x1		M12x70	2
				M8x50	4
	B	x1		M12	2
				M10	4
				M8	1
	C	x1		Ø30xØ10,5x3	4
				Ø23xØ8,5x2	5
	D	x1		13	2
				12,2	2
				10,2	4
				8,2	4

Śruba fabryczna M10; Bolt factory

Nakrętka M10; Nut
Podkł. spręż. 10,2; Spring Washer
Podkł. okr. Ø30x Ø10,5x 3; Plain Washer

Śruba M 8x50-8.8; Bolt
Podkł. spręż. 8,2; Spring Washer
Podkł. okr. Ø23x Ø8,5x 2; Plain Washer

Pkt. 3

Nakrętka M8; Nut
Podkł. spręż. 8,2; Spring Washer
Podkł. okr. Ø23x Ø8,5x 2; Plain Washer

Śruba fabryczna M10; Bolt factory

Nakrętka M12; Nut
Podkł. spręż. 12,2; Spring Washer
Podkł. okr. 13; Plain Washer

Pkt. 1 A

Pkt. 3

Pkt. 1

Nakrętka M10; Nut
Podkł. spręż. 10,2; Spring Washer
Podkł. okr. Ø30x Ø10,5x 3; Plain Washer

Śruba M 8x50-8.8; Bolt
Podkł. spręż. 8,2; Spring Washer
Podkł. okr. Ø23x Ø8,5x 2; Plain Washer

Śruba M 8x50-8.8; Bolt
Podkł. okr. Ø23x Ø8,5x 2; Plain Washer

Nr. katalogowy
C/020

Marka
Citroen C 4 od 2004-



96-111 Kowiesy, Chojnata 23 A
tel. +48 46 831 73 31

- Opuścić tłumik z tylnego zawiesia.
- Odkręcić dolne śruby mocowania zderzaka.
- Wymontować lampy światła cofania oraz przeciwmglowego.
- Odkręcić śruby M8 mocujące środkowe wypełnienie zderzaka. (nie będzie już wykorzystane).
- Wsunąć belkę haka A pod zderzak, elementy boczne haka nałożyć na wystające śruby M10 z podłużnic (pkt 3).
- Przykręcić lekko nakrętki M10 (pkt 3).
- W miejsce odkręconych śrub M8 wkręcić śruby M8x50 8.8 i przykręcić elementy boczne haka nakrętkami M8 stosując powiększone podkładki (pkt 1).
- Dokręcić wszystkie śruby z momentem wg tabeli.
- Podłączyć instalację elektryczną.
- Przykręcić kulę i blachę gniazda elektrycznego.
- Zamontować lampy światła cofania i przeciwmglowego.
- Zawiesić tłumik.

- Lower the damper from the rear hanger.
- Unscrew the bottom bumper fitting bolts.
- Disassemble the fog light and reverse light.
- Unscrew the bolts M8 of the central bumper filling (it will not be used any more).
- Insert the main bar A under the bumper, put the side elements of the tow bar on the bolts M10 protruding from the metal clamps (point 3).
- Screw slightly the nuts M10 (point 3).
- In places of the unscrewed bolts M8 screw in bolts M8x50 8.8 and screw the side elements of the tow bar with nuts M8, using large washers (point 1).
- Tighten all the bolts according to the torque setting- see the table.
- Connect the electric wires.
- Fix the ball and electric plate.
- Assemble the fog light and reverse light.
- Hang the damper.

- Abaisser le silencieux de l'élingue postérieure.
- Dévisser les boulons inférieurs du pare-choc.
- Démontez les feux de marche arrière et les feux de brouillard.
- Dévisser les boulons M8 fixant le revêtement interne du pare-choc. (il ne sera plus utilisé).
- Insérer la poutre du crochet d'attelage A sous le pare-choc, mettre les éléments latéraux du crochet d'attelage sur les boulons M10 des longerons (point 3).
- Visser légèrement les écrous M10 (point 3).
- Au lieu des boulons dévissés M8, visser les boulons M8x50 8.8 et visser les éléments latéraux du crochet d'attelage à l'aide des écrous M8 en utilisant les rondelles plus grandes (point 1).
- Serrer tous les boulons avec un couple de serrage selon tableau.
- Raccorder le circuit électrique.
- Visser le crochet d'attelage et socle de prise électrique.
- Monter les feux de marche arrière et les feux de brouillard.
- Monter le silencieux.

- Den Auspufftopf aus der hinteren Aufhängung entfernen.
- Die unteren Befestigungsschrauben der Stoßstange abschrauben.
- Die Rücklichter und Nebellichter ausbauen.
- Die Stoßstangeverkleidung befestigenden Schrauben M8 abschrauben. (Wird nicht wieder benutzt).
- Den Querbalken A unter die Stoßstange schieben, die Seitenträger auf die herausragenden aus den Längsträgern Schrauben M10 (Punkt 3) aufsetzen.
- Die Muttern M10 (Punkt 3) locker anschrauben.
- In die Stelle der abgeschraubten Schrauben M8, die Schrauben M8x50 8.8 einschrauben und die Seitenträger der Anhängerkupplung mit den Muttern M8 mit den vergrößerten Unterlegscheiben (Punkt 1) anschrauben.
- Alle Schrauben mit dem in der Tabelle angegebenen Drehmoment festziehen.
- Die Elektroinstallation anschließen.
- Die Kugel und die Steckdosenhalterung anschrauben.
- Die Rücklichter und Nebellichter einbauen.
- Den Auspufftopf einbauen.

- Baje el silenciador de la suspensión.
- Retire las luces de marcha atrás y antiniebla.
- Desensrosque los pernos M8 del relleno del parachoques central (ya no se usará).
- Inserte la viga principal A debajo del parachoques, coloque los elementos laterales de la barra de remolque en los pernos M10 que sobresalen de las abrazaderas metálicas (punto 3).
- Apriete ligeramente las tuercas M10 (punto 3)
- La viga principal del gancho se deben atornillar al miembro longitudinal con tornillos M8x50y tuercas M8 (punto 1)
- Apretar todos los tornillos con el par según la tabla anterior.
- Fijar el silenciador.
- Instalar las luces.
- Apretar la bola y la placa de la toma eléctrica usando tornillos M12x70.
- Conectar la instalación eléctrica.

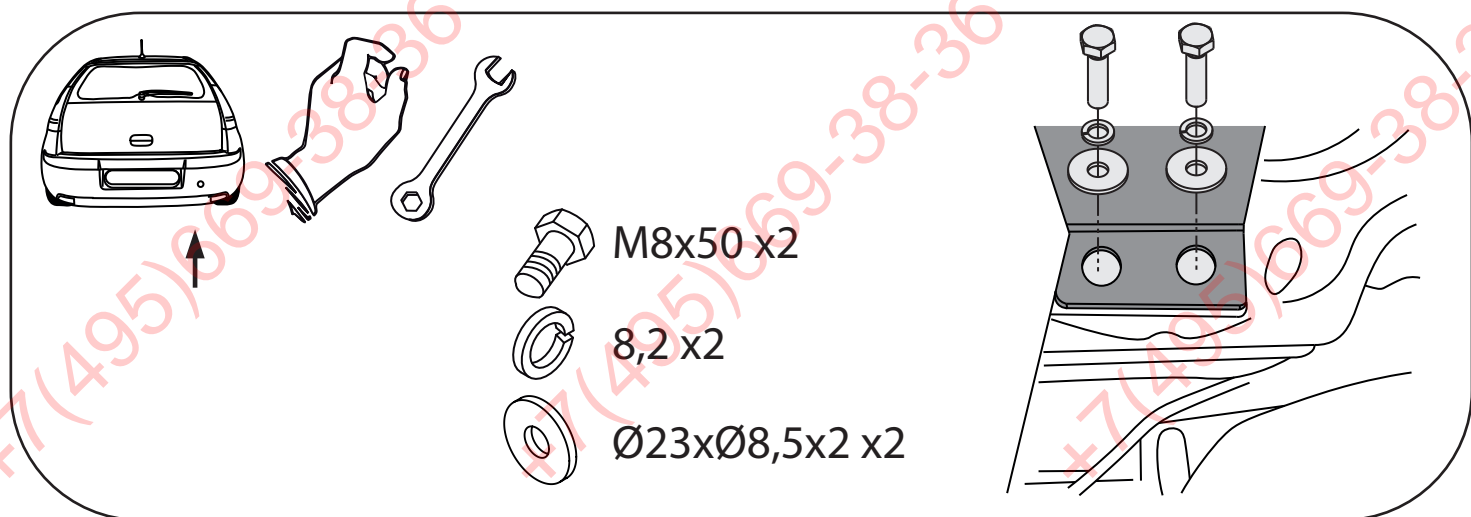
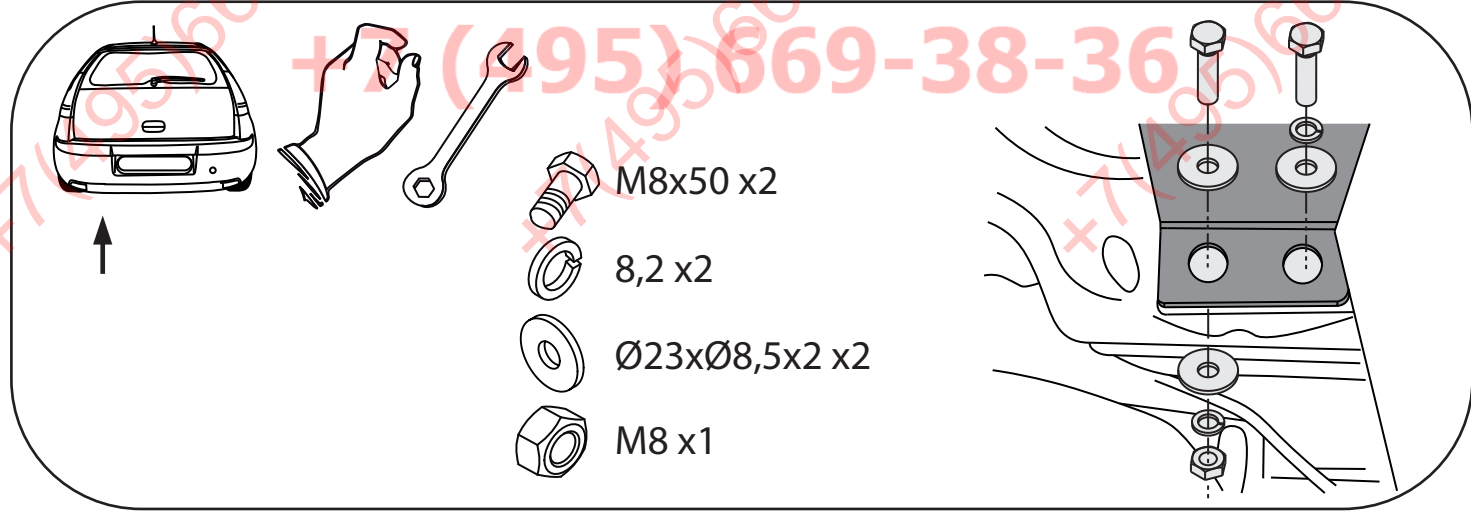
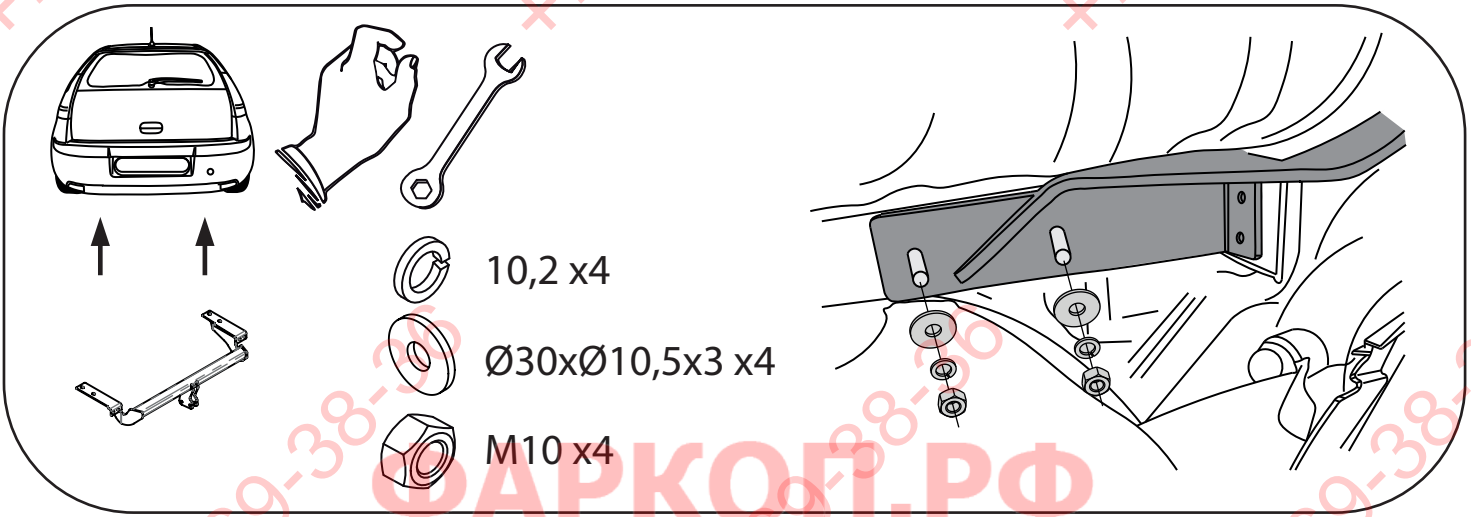
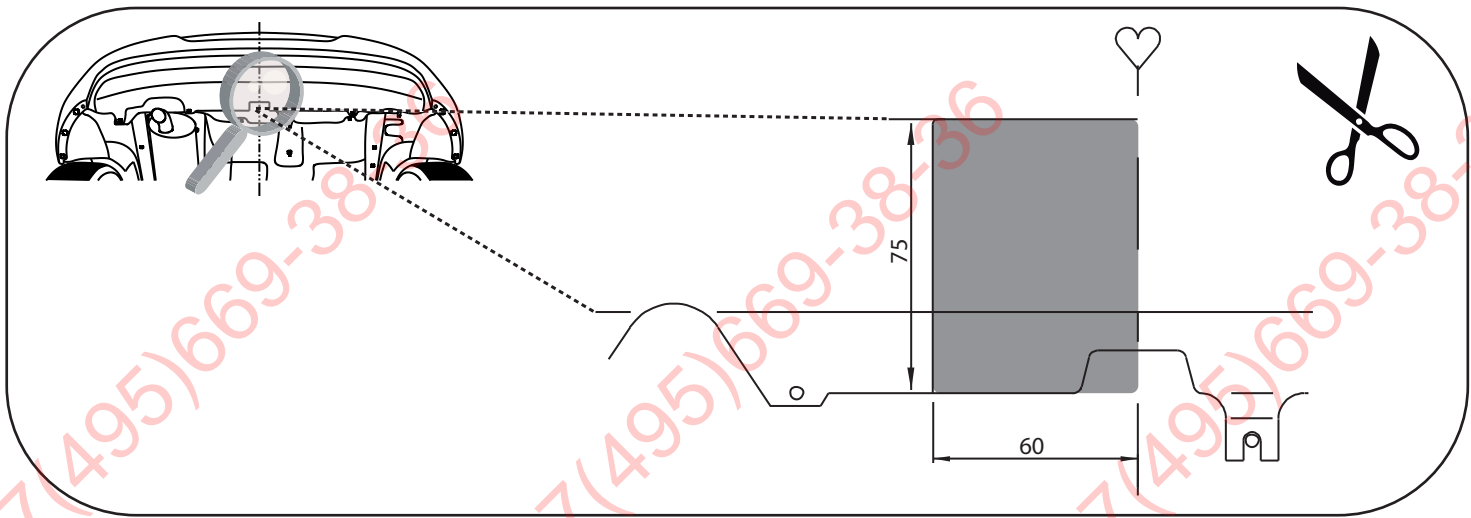

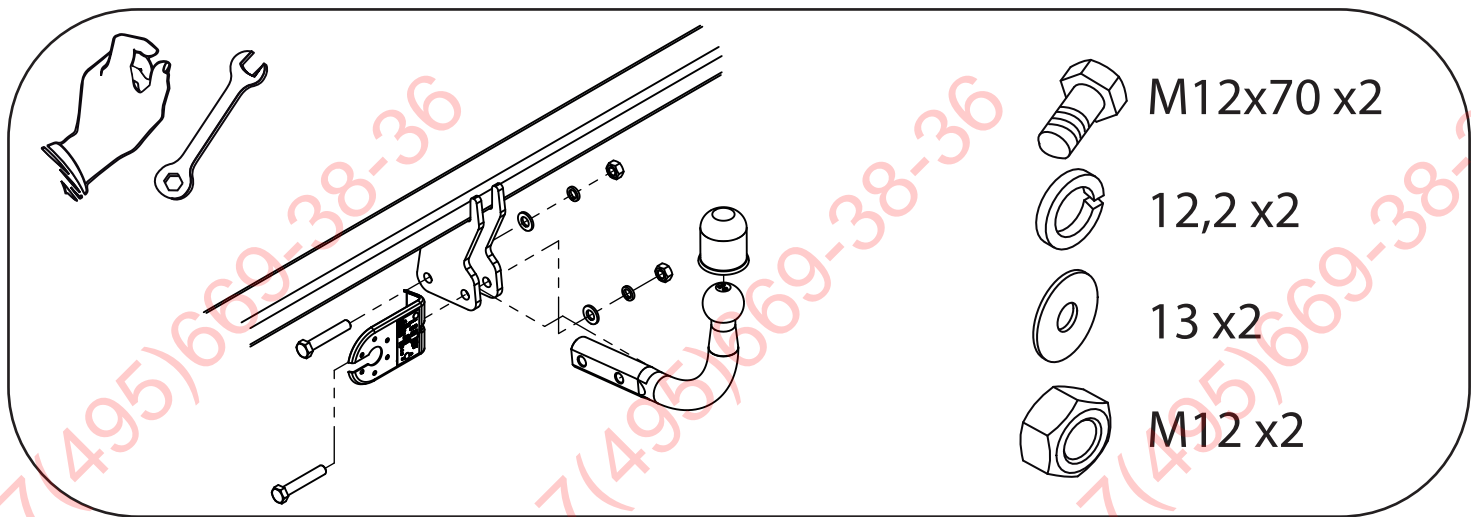

ФАРКОГ.РФ

+7 (495) 669-38-36