



FIAT SEDICI  
SUZUKI SX 4 (APV) 2WD, 4WD

2006 -

Cat. No. **F/026**

e20

e20\*94/20\*0918\*00

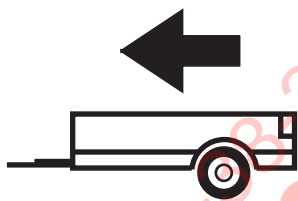

1250kg



75kg

**D** = 7,30kN

**D (kN) =**



MAX kg

x

MAX kg

x 0,00981



MAX kg

+

MAX kg



IMIOLA HAK-POL

96-111 KOWIESY, CHOJNATA 23A, POLAND

Tel. + 48 46 831 73 31, fax +48 831 74 29

e-mail: office@imiola.pl, www.imiola.pl

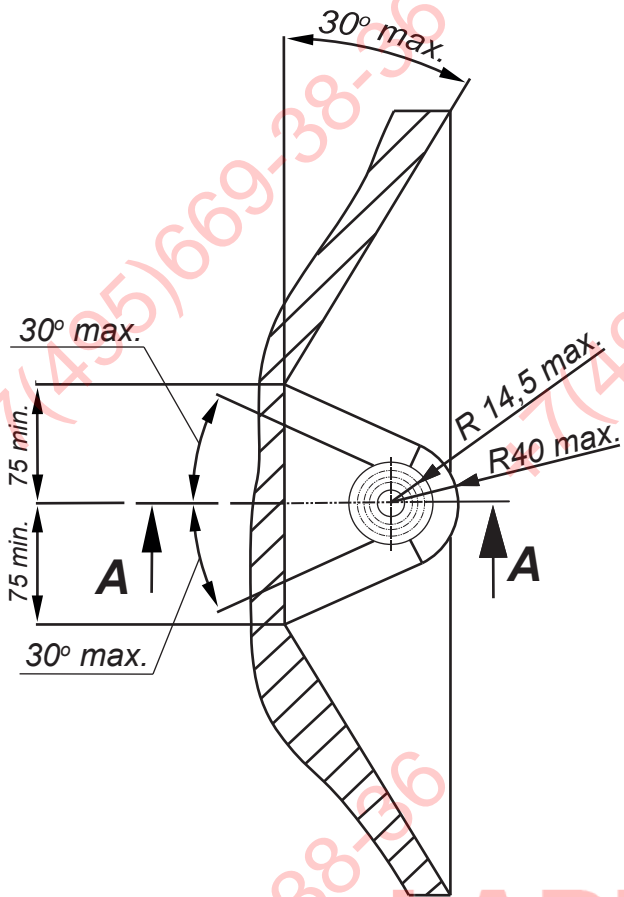

**PRZEKRÓJ A-A**

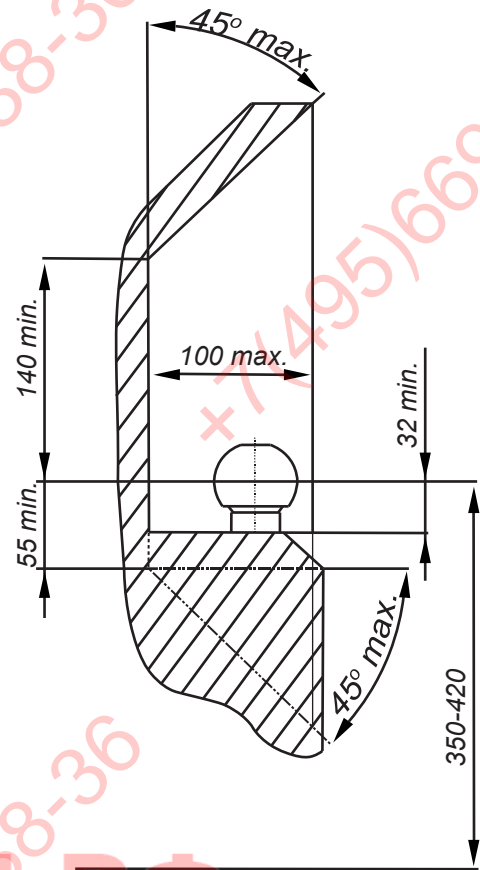

**PL** Należy zagwarantować przestrzeń swobodną według załącznika VII, rysunek 25a/b Regulaminu EKG ONZ 55.01 przy dopuszczalnym ciężarze całkowitym pojazdu.

**F** L'espace libre doit être garanti conformément à l'annexe VII, illustration de la réglementation 55.01 CE pour un poids total en charge autorisé du véhicule.

**GB** The clearance specified in appendix VII, diagram 25a/b of Regulation No. 55.01 UN EU must be guaranteed at laden weight of the vehicle.

**D** Der Freiraum nach Anhang VII, Abbildung 25a/b der Vorschriften 55.01 EG ist zu gew 25a/b abzuhalten bei zulässigem Gesamtgewicht des Fahrzeuges.

Moment skręcający dla śrub i nakrętek (8.8) Torque settings for nuts and bolts (8.8)	
M8	25Nm
M10	55Nm
M12	85Nm
M14	135Nm
M16	195Nm



Nakrętka M12; Nut  
 Podkl. spręż. 12,2; Spring Washer  
 Podkl. okr. 13; Plain Washer

Śruba M10x35-8.8; Bolt

Śruba M10x120-8.8; Bolt

Śruba M10x110-8.8; Bolt

Śruba M12x35-8.8; Bolt  
 Podkl. spręż. 12,2; Spring Washer  
 Podkl. okr. 13; Plain Washer











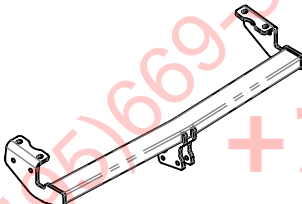

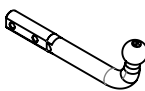



Nakrętka M12; Nut  
 Podkl. spręż. 12,2; Spring Washer  
 Podkl. okr. 13; Plain Washer

Śruba M12x35-8.8; Bolt  
 Podkl. spręż. 12,2; Spring Washer  
 Podkl. okr. 13; Plain Washer

Nakrętka M10; Nut  
 Podkl. spręż. 10,2; Spring Washer  
 Podkl. okr. Ø30x Ø10,5x 3; Plain Washer

Śruba M12x70-8.8; Bolt

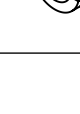
Nakrętka M10; Nut  
 Podkl. spręż. 10,2; Spring Washer  
 Podkl. okr. Ø30x Ø10,5x 3; Plain Washer

	A	x1		M12x70	2
	B	x1		M12x35	4
	C	x1		M10x120	2
	D	x1		M10x110	4
	E	x2		M10x35	8
	F	x2		M12	6
	G	x2		M10	14
	H	x2		Ø30xØ10,5x3	14
	I	x1		13	6
	J	x1		12,2	6
				10,2	14

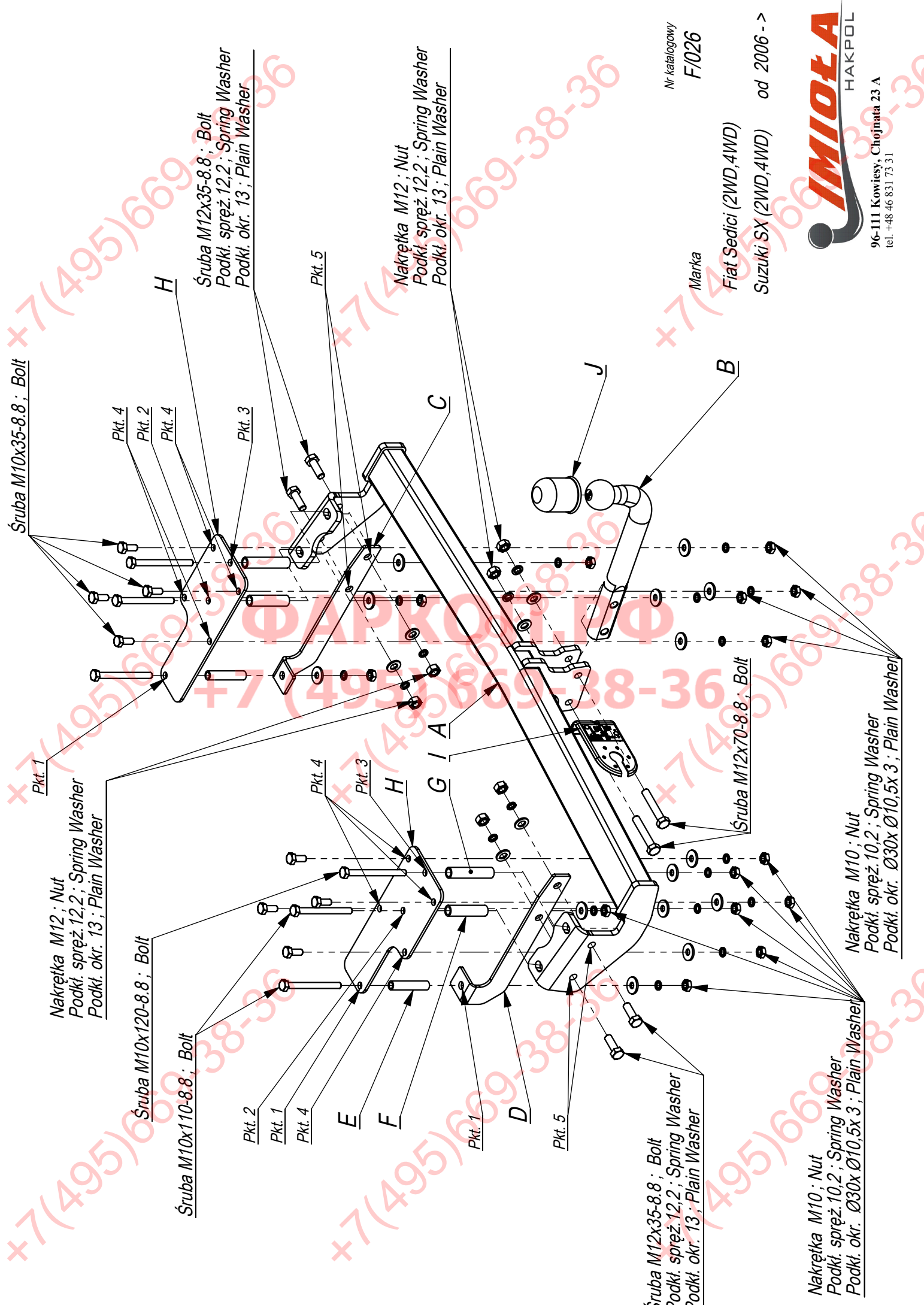

Śruba M10x35-8.8; Bolt

Nakrętka M12; Nut  
Podkł. spręż. 12,2; Spring Washer  
Podkł. okr. 13; Plain Washer

Śruba M10x120-8.8; Bolt

Śruba M10x110-8.8; Bolt

Śruba M12x35-8.8; Bolt  
Podkł. spręż. 12,2; Spring Washer  
Podkł. okr. 13; Plain Washer

Nakrętka M12; Nut  
Podkł. spręż. 12,2; Spring Washer  
Podkł. okr. 13; Plain Washer

Śruba M12x70-8.8; Bolt

Śruba M12x35-8.8; Bolt  
Podkł. spręż. 12,2; Spring Washer  
Podkł. okr. 13; Plain Washer

Nakrętka M10; Nut  
Podkł. spręż. 10,2; Spring Washer  
Podkł. okr. Ø30x Ø10,5x 3; Plain Washer

Nakrętka M10; Nut  
Podkł. spręż. 10,2; Spring Washer  
Podkł. okr. Ø30x Ø10,5x 3; Plain Washer

Nr katalogowy  
F1026

Marka

Fiat Sedici (2WD,4WD)

Suzuki SX (2WD,4WD) od 2006 ->



96-111 Kowiesy, Chojnata 23 A  
tel. +48 46 831 73 31

- Odkręcić zderzak oraz tylne lampy.
- Zdemontować plastikowe osłony w bagażniku, wyjąć wykładzinę.
- Do bagażnika włożyć nakładki H tak, aby pokryły się z otworami fabrycznymi.
- Poprzez otwory (pkt 1, 3, 4) wykonać otwory wiertłem Ø10,5 a następnie rozwiąć do średnicy tulejek E, G i F.
- Przykręcić belkę haka A śrubami M10x120 8.8 (pkt 2 i 3) stosując tuleje F i G.
- Elementy C i D przykręcić do podłużnic śrubami M12x35 8.8 (pkt 5) oraz śrubami M10x110 8.8 (pkt 1).
- Przykręcić wszystkie śruby z momentem jak w tabeli.
- Przykręcić zderzak oraz tylne lampy.
- Podłączyć instalację elektryczną.
- Dokręcić kulę i blachę gniazda elektrycznego śrubami M12x70 8.8.

- Unscrew the bumper and rear lights.
- Disassemble plastic shields in the boot, take out the covering.
- Insert the plates H in the boot in this way, so the plates agree with the technological holes.
- Drill the holes Ø10,5 through the holes (point 1, 3, 4), next drill them to the diameter of the sleeves E, G and F.
- Screw the main bar A with bolts M10x120 8.8 (point 2, 3) using sleeves F and G.
- Screw the elements C and D to the metal clamps with bolts M12x35 8.8 (point 5) and M10x110 8.8 (point 1).
- Tighten all the bolts according to the torque setting- see the table.
- Screw the bumper and rear lights.
- Connect the electric wires.
- Fix the ball and electric plate with bolts M12x70 8.8.

- Dévisser le pare-chocs et les lampes arrières.
- Démontez les carters en plastique dans le coffre, enlever le revêtement.
- Insérer les rondelles H dans le coffre de la façon qu'elles correspondent aux trous originaux.
- A travers les trous (point 1, 3, 4) faire des trous à l'aide d'un foret Ø10,5 et ensuite les agrandir au diamètre des douilles E, G et F.
- Visser la poutre du crochet A avec les boulons M10x120 8.8 (point 2 et 3) en utilisant les douilles F et G.
- Visser les éléments C et D aux longerons en utilisant les boulons M12x35 8.8 (point 5) et M10x110 8.8 (point 1).
- Serrer tous les boulons avec un couple de serrage selon tableau.
- Serrer le pare-chocs et les lampes arrières.
- Raccorder le circuit électrique.
- Visser la boule et la tôle de la prise électrique avec les boulon M12x70 8.8.

- Die Stoßstange und die Hinterlichter abschrauben.
- Den Plastikschatz im Koerraum entfernen, die Verkleidung herausnehmen.
- In den Koerraum die Aufsätze H so einlegen, dass sie sich mit den vom Werk aus vorhandenen Öffnungen decken.
- Durch die Öffnungen (Punkt 1,3,4) die Öffnungen mit einem Bohrer Ø10,5 ausführen und bis Hülsen Durchmesser E,G,F ausbohren.
- Den Querbalken A mit den Schrauben M10x120 8.8 (Punkt 2,3) mit den Hülsen F und G anschrauben.
- Die Tragteile C und D von unten der Längsträger mit den Schrauben M12x35 8.8 (Punkt 5) und den Schrauben M10x110 8.8 (Punkt 1) anschrauben.
- Alle Schrauben mit dem in der Tabelle angegebenen Drehmoment festziehen.
- Die Stoßstange und die Hinterlichter einbauen.
- Die Kugel und die Steckdosenhalterung mit den Schrauben M12x70 8.8 anschrauben.
- Die Elektroinstallation anschließen.

- Desenroscar la luces traseras y parachoques.
- Retira las cubiertas de plástico en el maletero, retira la cubierta.
- Inserte las overlays en H en el maletero de manera que se superpongan con las aberturas de fábrica.
- A través de los agujeros (puntos 1, 3, 4) taladre los orificios con una broca de Ø10,5 y luego taladre con el diámetro de las camisas E, G y F.
- Apretar la barra del gancho A con tornillos M10x100 8.8 utilizando las mangas F y G.
- Fijar los elementos C y D a los largueros con tornillos M12x35 8.8 (punto 5) y con tornillos M10x110 8.8 (punto 1).
- Apretar todos los tornillos con el par según la tabla anterior.
- Apretar el parachoques y las luces traseras.
- Conectar la instalación eléctrica.
- Apretar la bola y la placa de la toma eléctrica.



