



MERCEDES A-KLASA (W-169)

10/2004-
06/2005-

MERCEDES B-KLASA (W-245)

Cat. No. **M/025**

e20

e20*94/20*00*0354*00

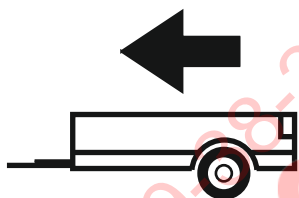

1500kg



70kg

D = 9,35kN

D (kN) =



MAX kg

x

MAX kg

x 0,00981



MAX kg

+

MAX kg



IMIOLA HAK-POL

96-111 KOWIESY, CHOJNATA 23A, POLAND

Tel. + 48 46 831 73 31, fax +48 831 74 29

e-mail: office@imiola.pl, www.imiola.pl

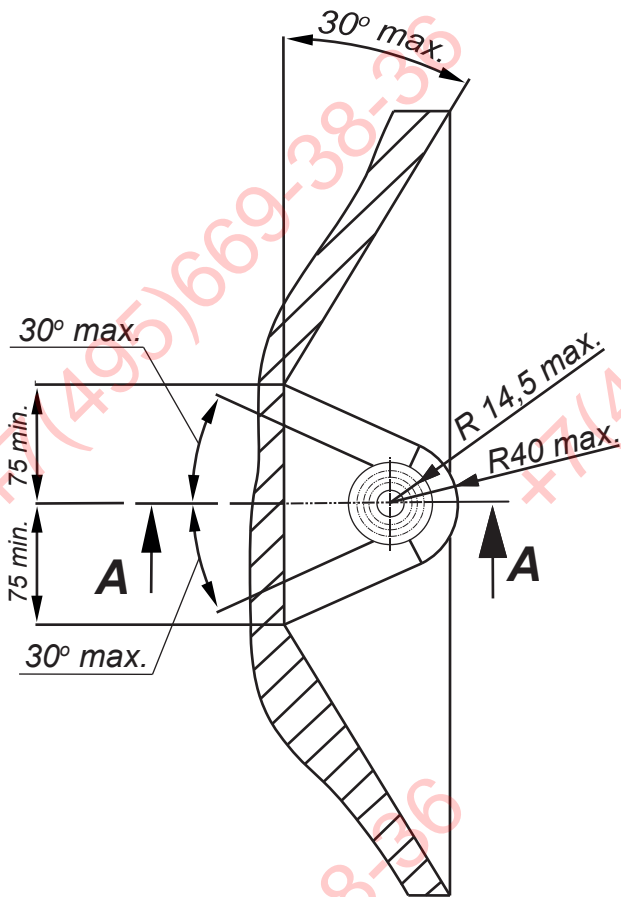

PRZEKRÓJ A-A

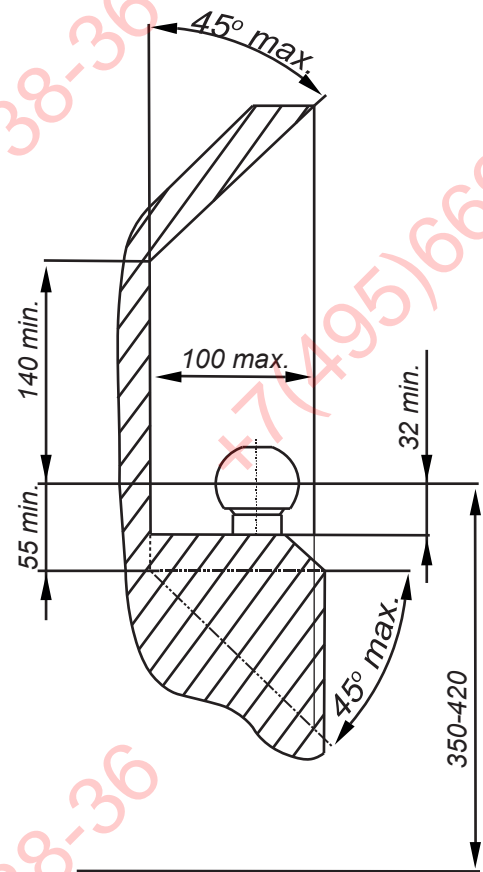

PL Należy zagwarantować przestrzeń swobodną według załącznika VII, rysunek 25a/b Regulaminu EKG ONZ 55.01 przy dopuszczalnym ciężarze całkowitym pojazdu.

F L'espace libre doit être garanti conformément à l'annexe VII, illustration de la réglementation 55.01 CE pour un poids total en charge autorisé du véhicule.

GB The clearance specified in appendix VII, diagram 25a/b of Regulation No. 55.01 UN EU must be guaranteed at laden weight of the vehicle.

D Der Freiraum nach Anhang VII, Abbildung 25a/b der Vorschriften 55.01 EG ist zu gew 25a/b abzurufen bei zulässigem Gesamtgewicht des Fahrzeuges.

Moment skręcający dla śrub i nakrętek (8.8) Torque settings for nuts and bolts (8.8)	
M8	25Nm
M10	55Nm
M12	85Nm
M14	135Nm
M16	195Nm



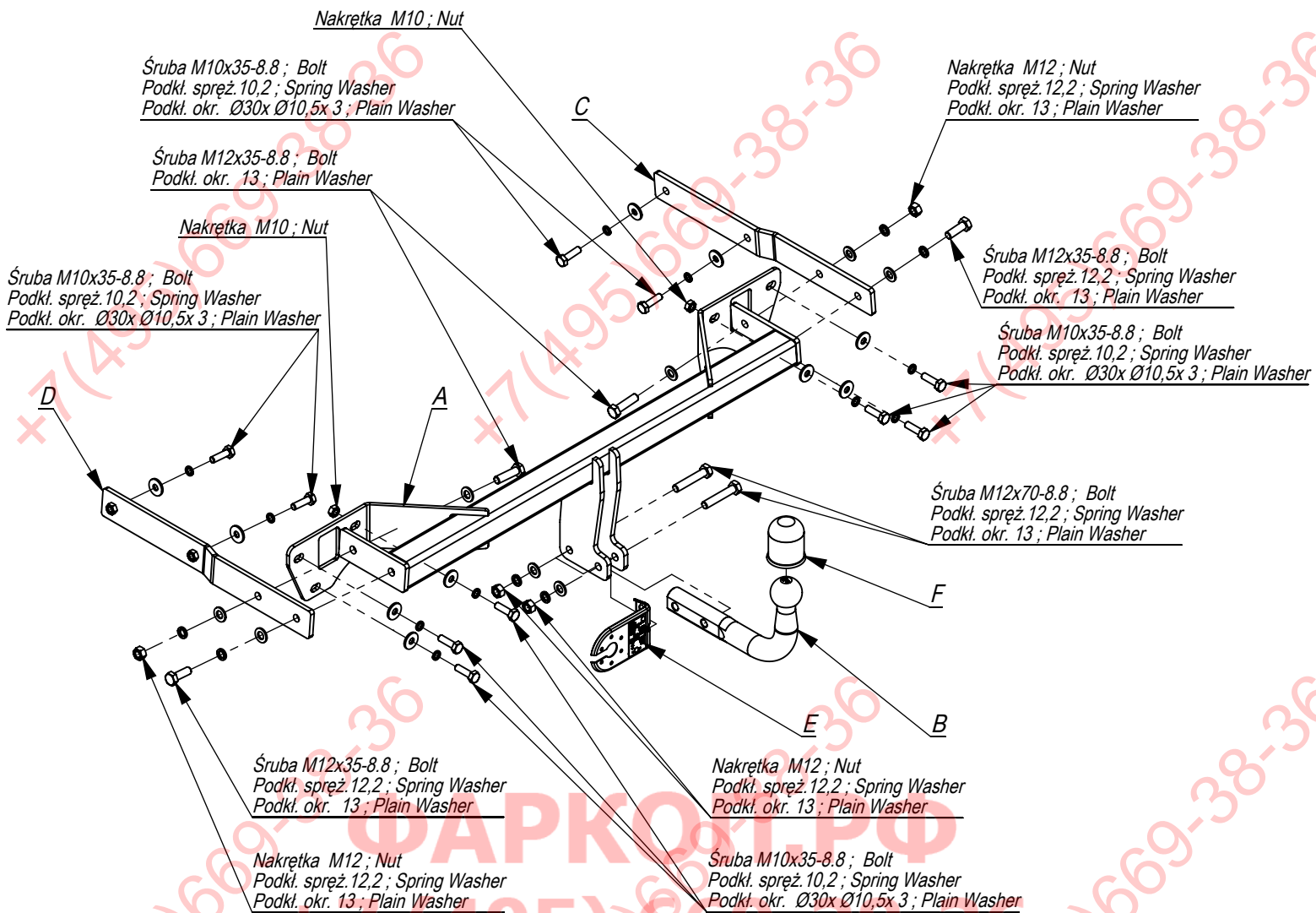

	A	x1		M12x70	2
				M12x35	4
				M10x35	10
	B	x1		M12	4
				M10	2
	C	x1		Ø30xØ10,5x3	10
					D
	E	x1			
					F

- Odkręcić koło zapasowe.
- Zdemontować kołpaki zabezpieczające.
- Odkręcić zderzak wraz z metalowym wzmocnieniem (nie będzie już wykorzystane).
- Usunąć gumowe zaślepki zabezpieczające otwory.
- Przykręcić wsporniki boczne śrubami M10x35 8.8.
- Pomiedzy zamontowane wsporniki wsunąć belkę haka i skręcić śrubami M12x35 8.8.
- Dokręcić wszystkie śruby z momentem wg tabeli
- Wyciąć fragment zderzaka w jego dolnej części..
- Zamontować zderzak.
- Dokręcić kulę i blachę gniazda elektrycznego.
- Podłączyć instalację elektryczną.

- Unscrew the spare wheel.
- Dismount hub caps.
- Unscrew the bumper and metal reinforcement (it will not be used any more).
- Remove the rubber plugs, which stick the holes.
- Screw the side supporters with bolts M10x35 8.8.
- Insert the main bar between the supporters and screw with bolts M12x35 8.8.
- Tighten all the bolts according to the torque setting- see the table.
- Cut out the fragment in the lower part of the bumper.
- Screw the bumper.
- Fix the ball and electric plate.
- Connect the electric wires.

- Serrer le pare-chocs,
- Dévisser le butoir de l'élément arrière (il ne sera plus utilisé),
- Visser les éléments C et D de crochet aux ouvertures des longerons par les boulons M10x35 8.8
- Visser l'élément C et D à la traverse A par les boulons M12x35 8.8
- Serrer tous les boulons avec un couple de serrage selon tableau,
- Ouvrir le pare-chocs en partie basse de ,
- Fixer un pare-chocs,
- Visser le crochet d'attelage et socle de prise électrique par les boulons M12x70 8.8.,
- Raccorder le circuit électrique.

- Das Ersatzrad abschrauben.
- Die Radkappen demontieren.
- Die Stoßstange mit Metallverstärkung abschrauben (wird nicht wieder montiert).
- Die Öffnungen schützenden Gummiverschlussstopfen entfernen.
- Die Seitenstützen mit den Schrauben M10x35 8.8 anschrauben.
- Zwischen die montierten Stützen den Querbalken schieben und mit den Schrauben M12x35 8.8 verschrauben.
- Alle Schrauben mit dem in der Tabelle angegebenen Drehmoment festziehen.
- Ein Teil der Stoßstange in ihrem unteren Teil ausschneiden.
- Die Stoßstange einbauen.
- Die Kugel mit der Steckdosenhalterung anschrauben.
- Die Elektroinstallation anschließen.

- Desenrosque el parachoques y su refuerzo de metal (no se usará más).
- Limpiar los oricios tecnológicos en los bloques del chasis.
- Fijar los elementos C y D a los largueros con tornillos M10x35 8.8 (punto 1).
- Apretar una barra el gancho de remolque A con los tornillos M12x35 8.8
- Hacer un entalle en el eje, en la parte inferior del parachoques
- Montar el parachoques.
- Apretar todos los tornillos con el par según la tabla anterior.
- Apretar la bola y la placa de la toma eléctrica.
- Conectar la instalación eléctrica

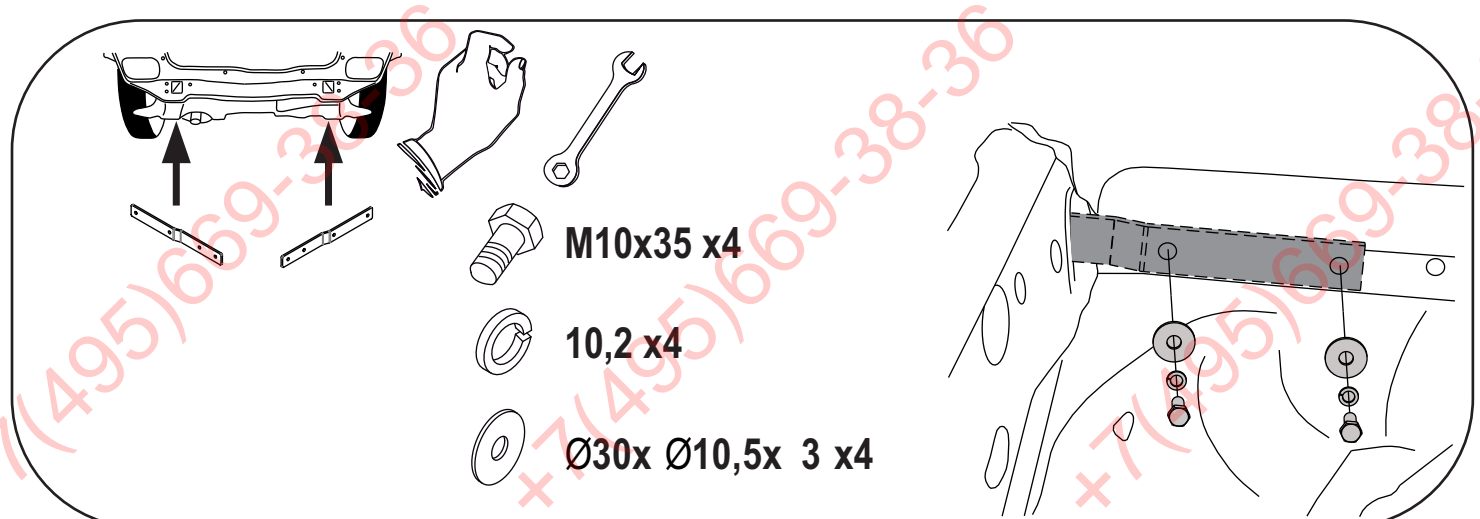
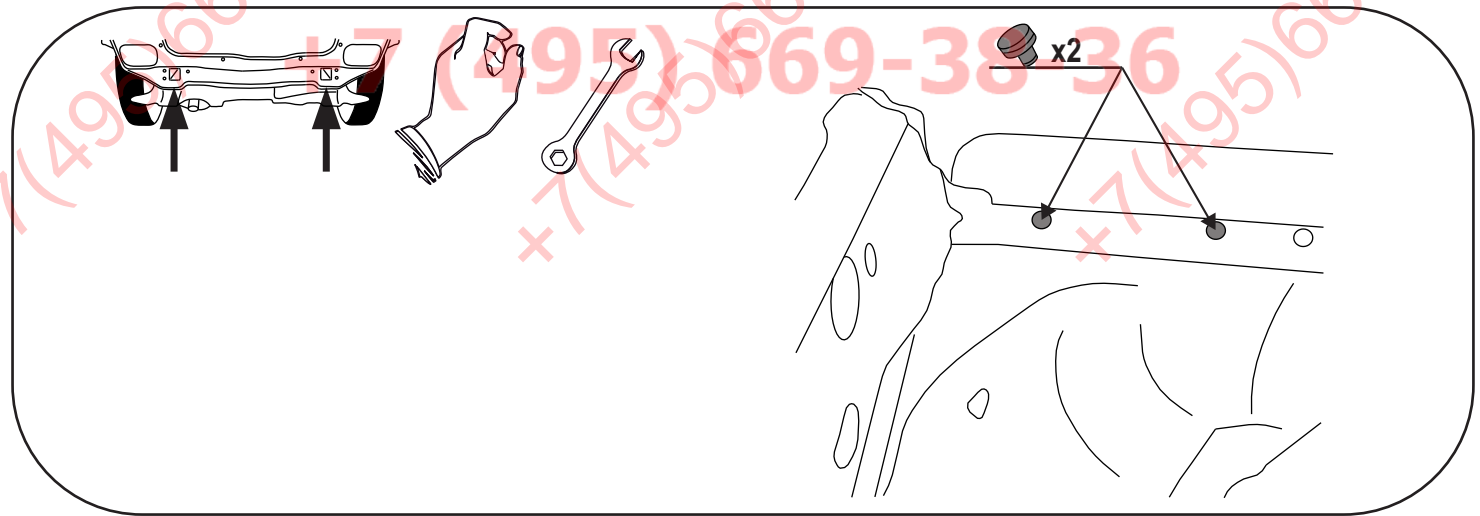
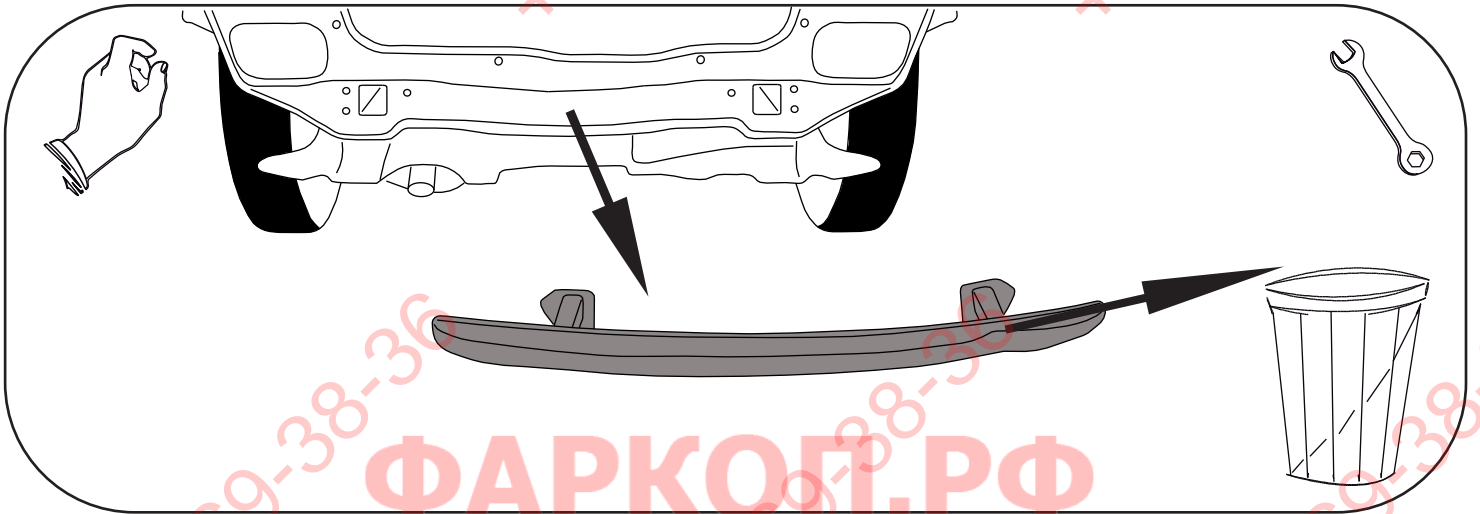
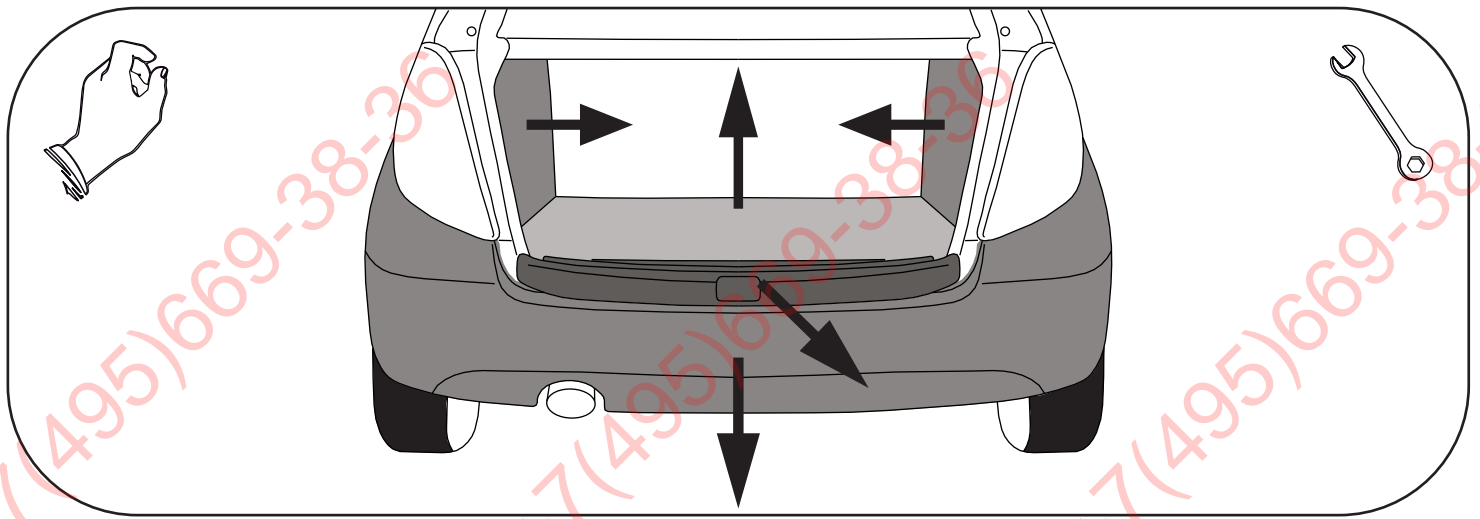

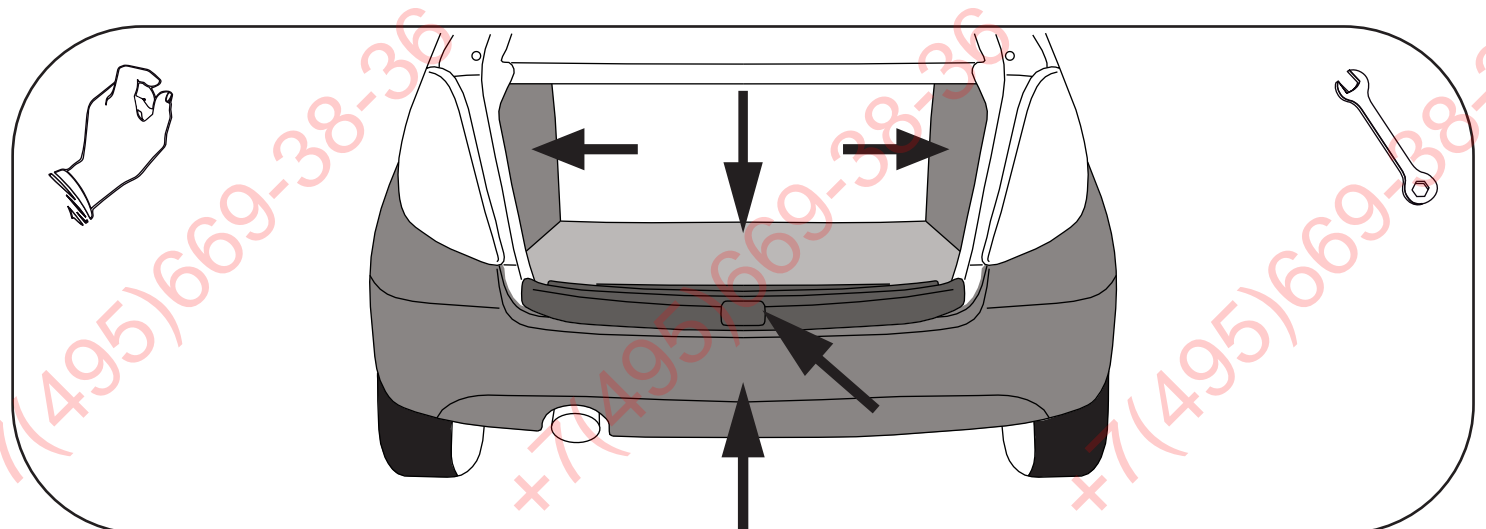
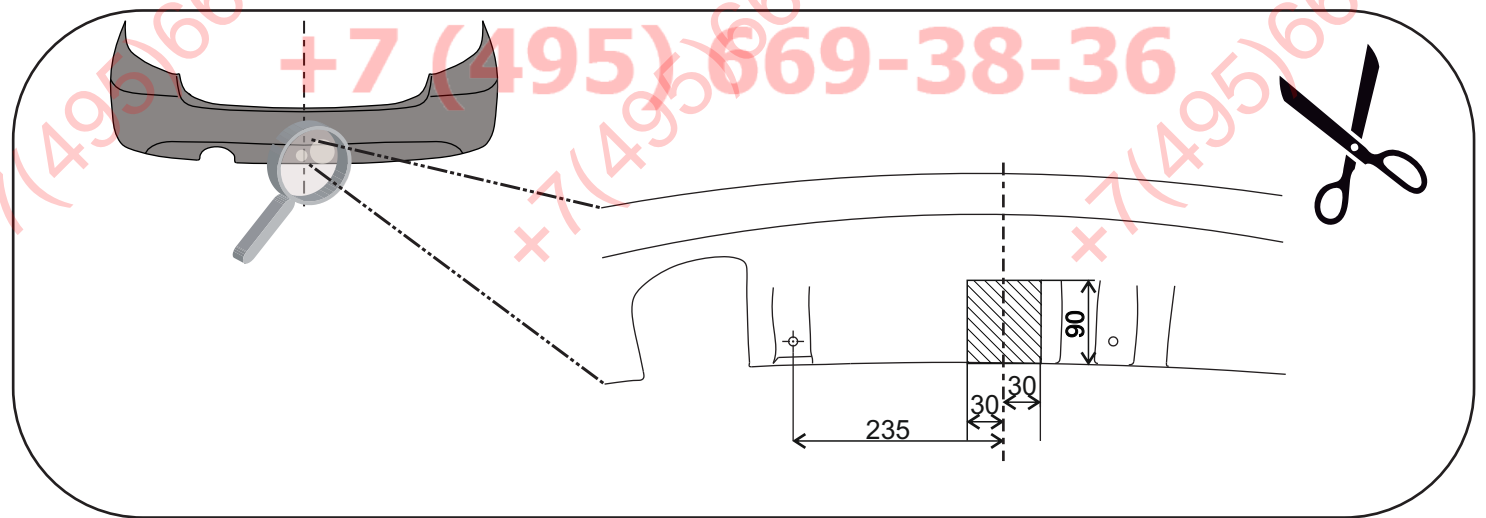
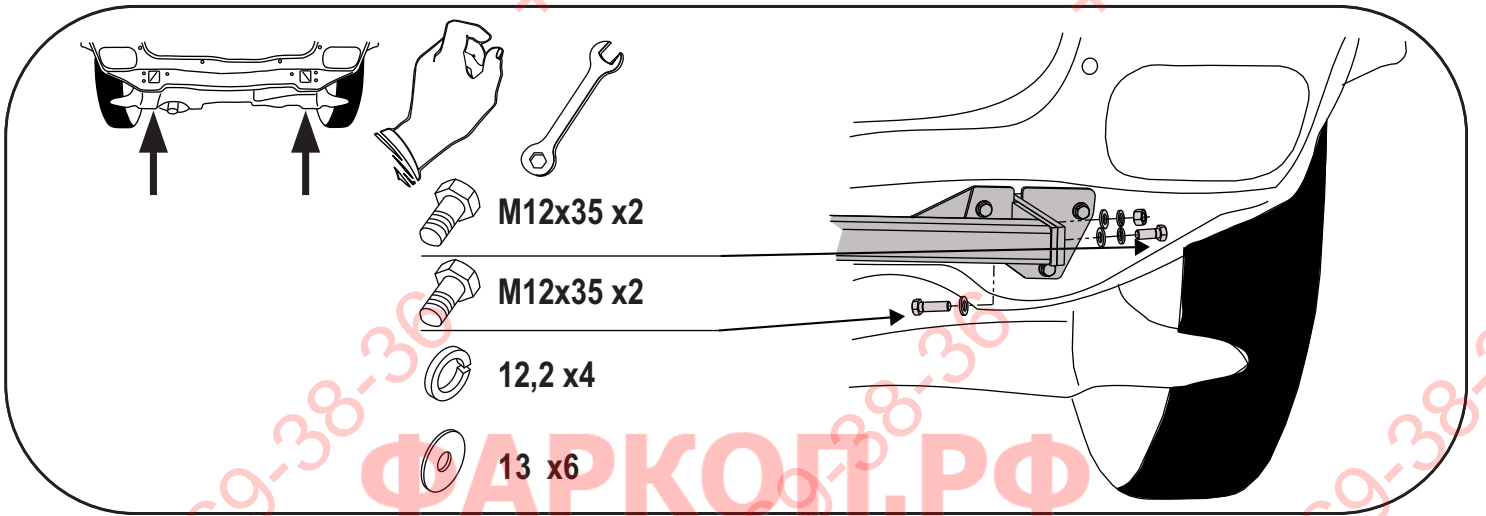
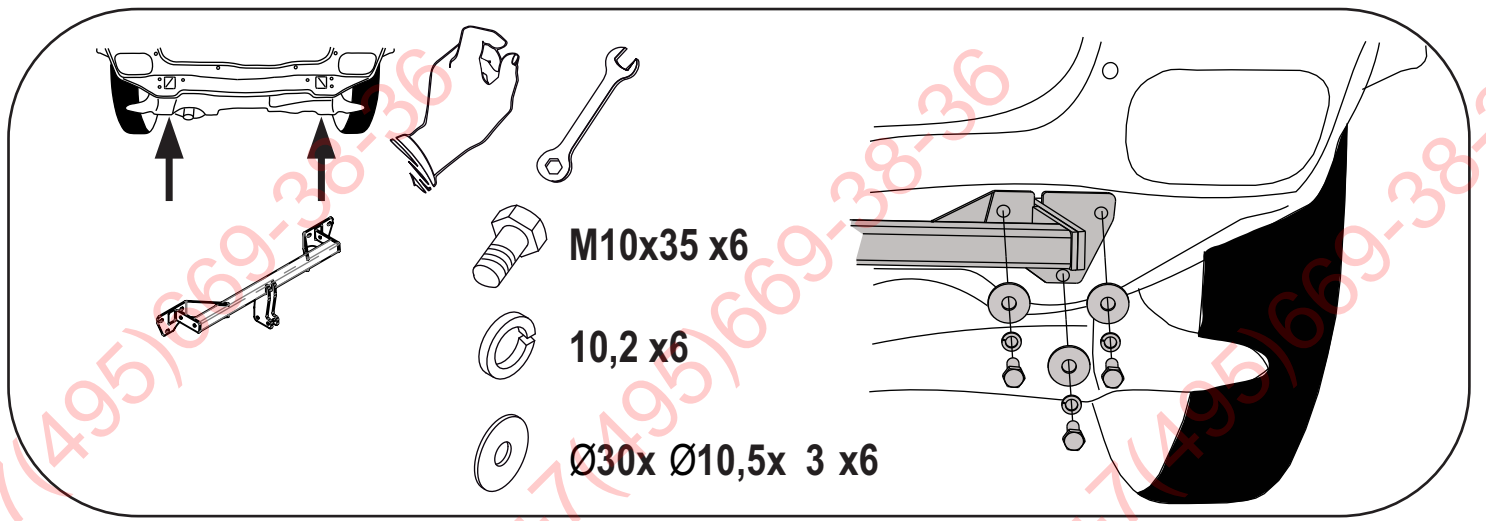

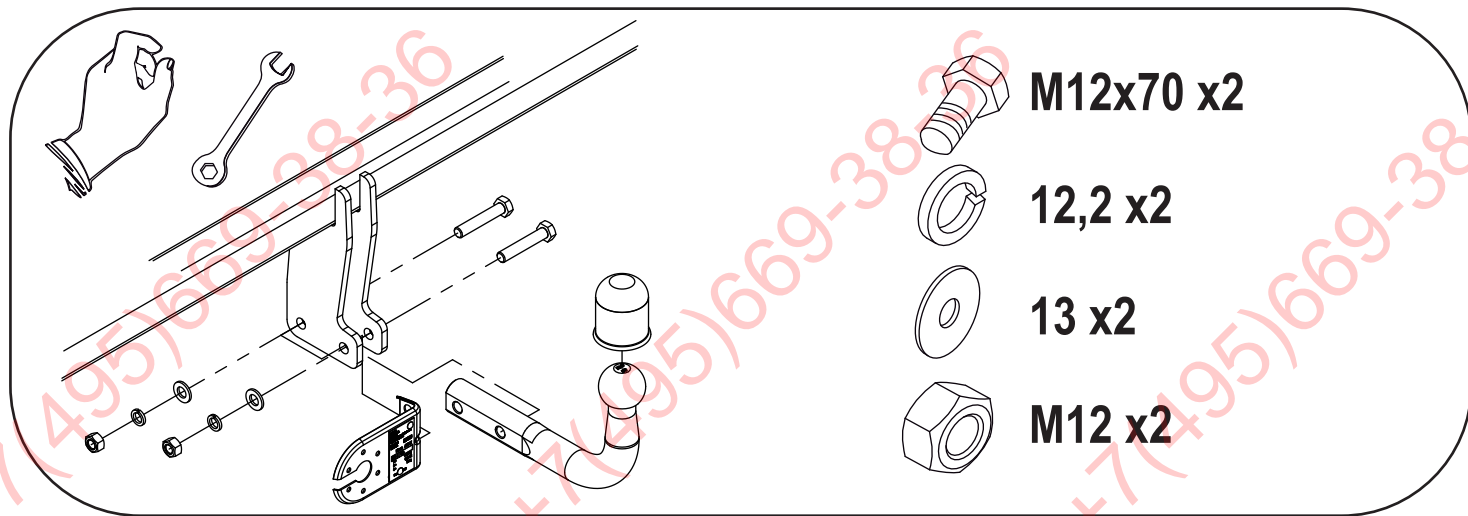

ФАРКОП.РФ

+7 (495) 669-38-36