

Zakład Produkcyjno Handlowo Usługowy
96-111 Kowiesy, Chojnata 23A
tel. (0-46) 831 73 31, fax 831 74 29
www.hakpol.pl
POLAND

Zaczepek kulowy do samochodu:

OPEL AGILA

00- 08/02

Nr katalogowy O/020

KARTA GWARANCYJNA

Warunki gwarancyjne i postępowanie reklamacyjne

1. Producent zobowiązuje się do wymiany wadliwego wyrobu w okresie 12 miesięcy od daty zakupu lub 24 miesięcy od daty produkcji, w terminie 14-dniowym.
2. Wymianę wadliwego wyrobu dokonuje się w miejscu zakupu lub bezpośrednio u producenta.
3. Nie podlega reklamacji gwarancyjnej zaczepek kulowy, którego uszkodzenie nastąpiło:
 - a) wskutek wypadku,
 - b) wskutek nieprzestrzegania zasad prawidłowej obsługi, eksploatacji, konserwacji podanych w instrukcji.
4. Karta gwarancyjna bez daty sprzedaży, pieczęci sklepu lub warsztatu montującego, nie może służyć jako podstawa do reklamacji.
5. W skutek nie prawidłowego zamontowania zaczepeku.

Przeznaczenie

Zaczepek kulowy zamontowany do samochodu przeznaczony jest do holowania przyczep towarowych i turystycznych.

Warunki zamontowania

Zaczepek może być zamontowany i eksploatowany w samochodzie, który posiada właściwy stan techniczny elementów podwozia, poprzez które następuje podłączenie zaczepeku.

Elementy te nie mogą być uszkodzone mechanicznie ani poprzez działanie korozji.

WARUNKI EKSPLOATACJI.

Zaczepek posiada tabliczkę znamionową obowiązującą użytkownika w zakresie prawidłowego i bezpiecznego obciążenia.



R = 800 kg

D = 5,65 kN



S = 50 kg

W czasie całej eksploatacji należy poszczególne elementy zaczepeku utrzymywać w należyłym stanie technicznym (właściwie dokręcone elementy łączone, całość konstrukcji zabezpieczona przed działaniem korozji).

Przyczepa musi być połączona z zaczepek kulowym dodatkowym złączem o odpowiedniej wytrzymałości (łańcuch, linka z zapieciem).

UWAGA

Uszkodzenia mechaniczne zaczepeku kulowego np. w wyniku najechania, zaczepienia przeszkodę, wykluczają dalszą eksploatację zaczepeku.

Uszkodzony zaczepek kulowy nie może być naprawiany.

Sprawdzić śruby mocujące zaczepek kulowy po około 1000 km przebiegu eksploatacji.

Nacisk pionowy na kulę zaczepeku nie może przekroczyć 50 kg.

Po zamontowaniu zaczepeku kulowego należy dokonać przeglądu na stacji diagnostycznej!

data sprzedaży.....

nr rej poj

Data produkcji.....-.....
m-c rok.

.....
pieczęć sprzedawcy.

Hak jest produkowany zgodnie z wytycznymi

regulaminu EKG/ONZ:

Nr certyfikatu: 10/09

10/09

OPEL AGILA

00-09/02

NO CAT.O/020











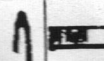









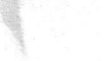

Moment skreczajacy dla szrub i nakretiek (8.8)

Torque settings for nuts and bolts (8.8)

M8	25 Nm	M12	85 Nm
M10	55 Nm	M14	135 Nm
M16	195 Nm		

ZESTAW ŚRUBOWY:

FASTENING MEANS:

	-M12x65 8.8	2szt		
	-M10x90 8.8	4szt		
	-M12x35 8.8	4szt		
	-M12	6szt		
	-M10	4szt		
	-M12	6szt		
	-M10	4szt		
	-M12	6szt		
	-M10	4szt		
	-M12	6szt		
	-M10	4szt		
	-M12	6szt		
	-M10	4szt		
	-M12	6szt		
	-M10	4szt		
	-M12	6szt		
	-M10	4szt		
	-M12	6szt		
	-M10	4szt		
	-M12	6szt		
	-M10	4szt		
	-M12	6szt		
	-M10	4szt		

INSTRUKCJA MONTAŻU:

FITTING INSTRUCTION:

- Przyłożyć hak do technologicznych punktów w podłużnicach, tak aby się pokryły, przez te punkty wykonać otwory w podłużnicach (pkt. 1,2).
- Rozwiерcić otwory do średnicy tulejek.
- Włożyć tuleje D w podłużnice.
- Skręcić śrubami M10x90 8.8 stosując nakładki C.
- Z lewej strony poluzować mocowanie wlewu paliwa i wsunąć kątownik (dodatek) (pkt. 3).
- Dokręcić wszystkie śruby z momentem wg tabeli.
- Przykręcić kulę i podstawę gniazda elektrycznego śrubami M12x65 8.8.
- Podłączyć instalację elektryczną.

ФАРКОП.РФ

+7 (495) 669-38-36

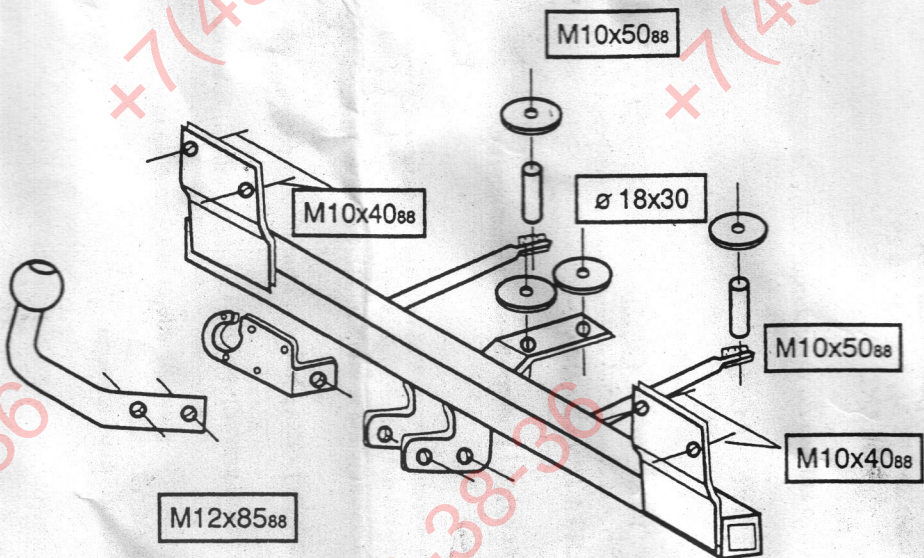

OPEL AGILA htb. (od 2000)