



1998-2004

RENAULT CLIO II

Cat. No. **R/016**

e20

e20 *94/20*0680*00

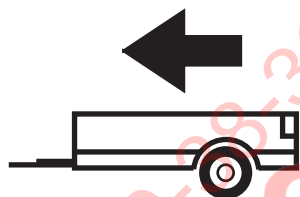

1200kg



75kg

D = 6,67kN

D (kN) =



MAX kg

x

MAX kg

x 0,00981



MAX kg

+

MAX kg

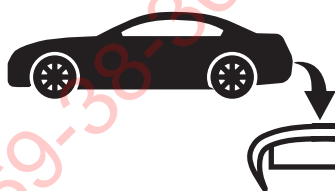

IMIOLA HAK-POL

96-111 KOWIESY, CHOJNATA 23A, POLAND

Tel. + 48 46 831 73 31, fax +48 831 74 29

e-mail: office@imiola.pl, www.imiola.pl



PRZEKRÓJ A-A



ФАРКОЛ.РФ

PL Należy zagwarantować przestrzeń swobodną według załącznika VII, rysunek 25a/b Regulaminu EKG ONZ 55.01 przy dopuszczalnym ciężarze całkowitym pojazdu.

F L'espace libre doit être garanti conformément à l'annexe VII, illustration de la réglementation 55.01 CE pour un poids total en charge autorisé du véhicule.

GB The clearance specified in appendix VII, diagram 25a/b of Regulation No. 55.01 UN EU must be guaranteed at laden weight of the vehicle.

D Der Freiraum nach Anhang VII, Abbildung 25a/b der Vorschriften 55.01 EG ist zu gew 25a/b abzuhalten bei zulässigem Gesamtgewicht des Fahrzeuges.

Moment skręcający dla śrub i nakrętek (8.8) Torque settings for nuts and bolts (8.8)	
M8	25Nm
M10	55Nm
M12	85Nm
M14	135Nm
M16	195Nm



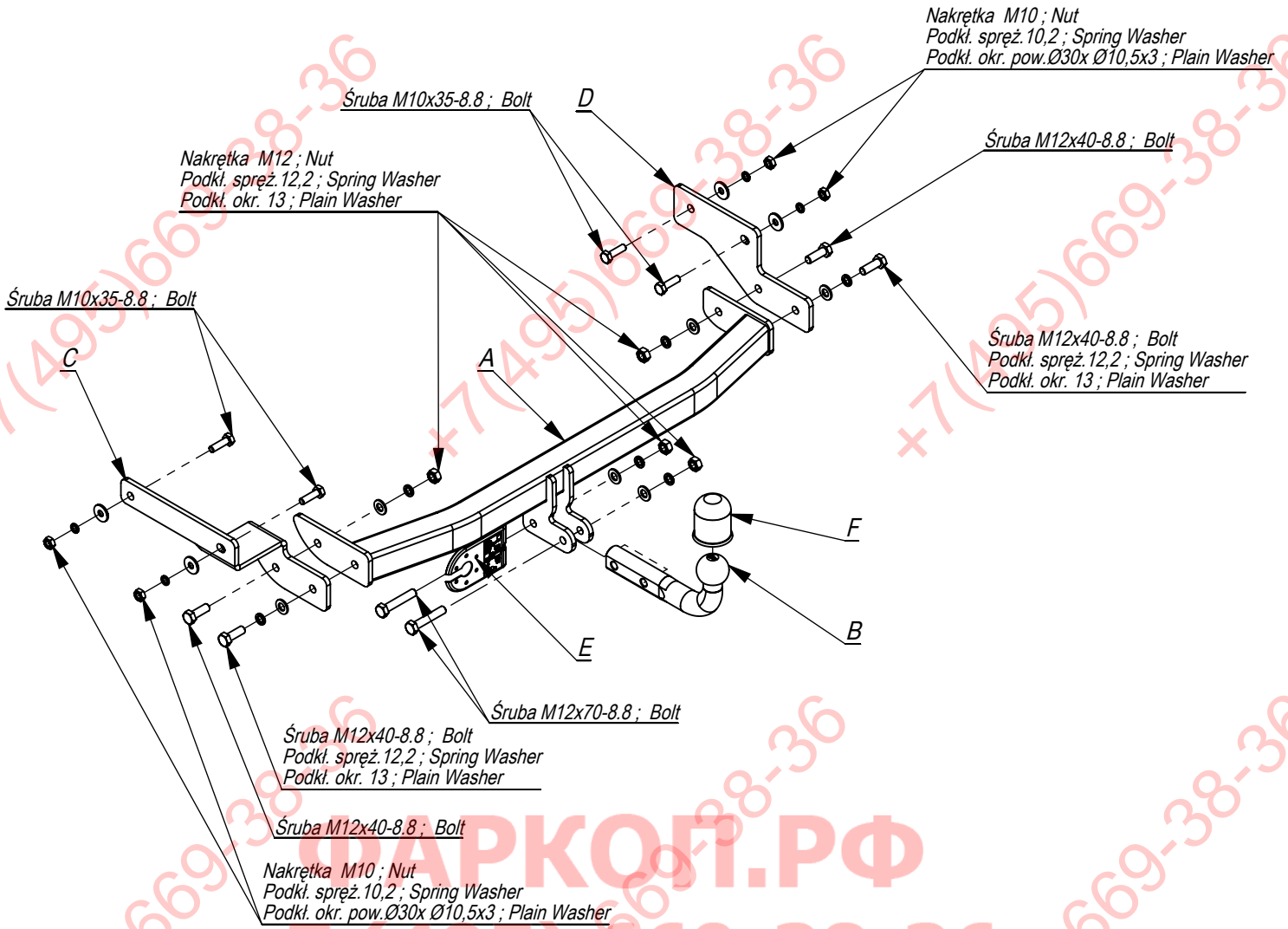

	A	x1		M12x70	2	
					M12x40	4
					M10x35	4
	B	x1		M12	4	
					M10	4
	C	x1		Ø30xØ10,5x3	4	
					D	x1
	E	x1				
					F	x1

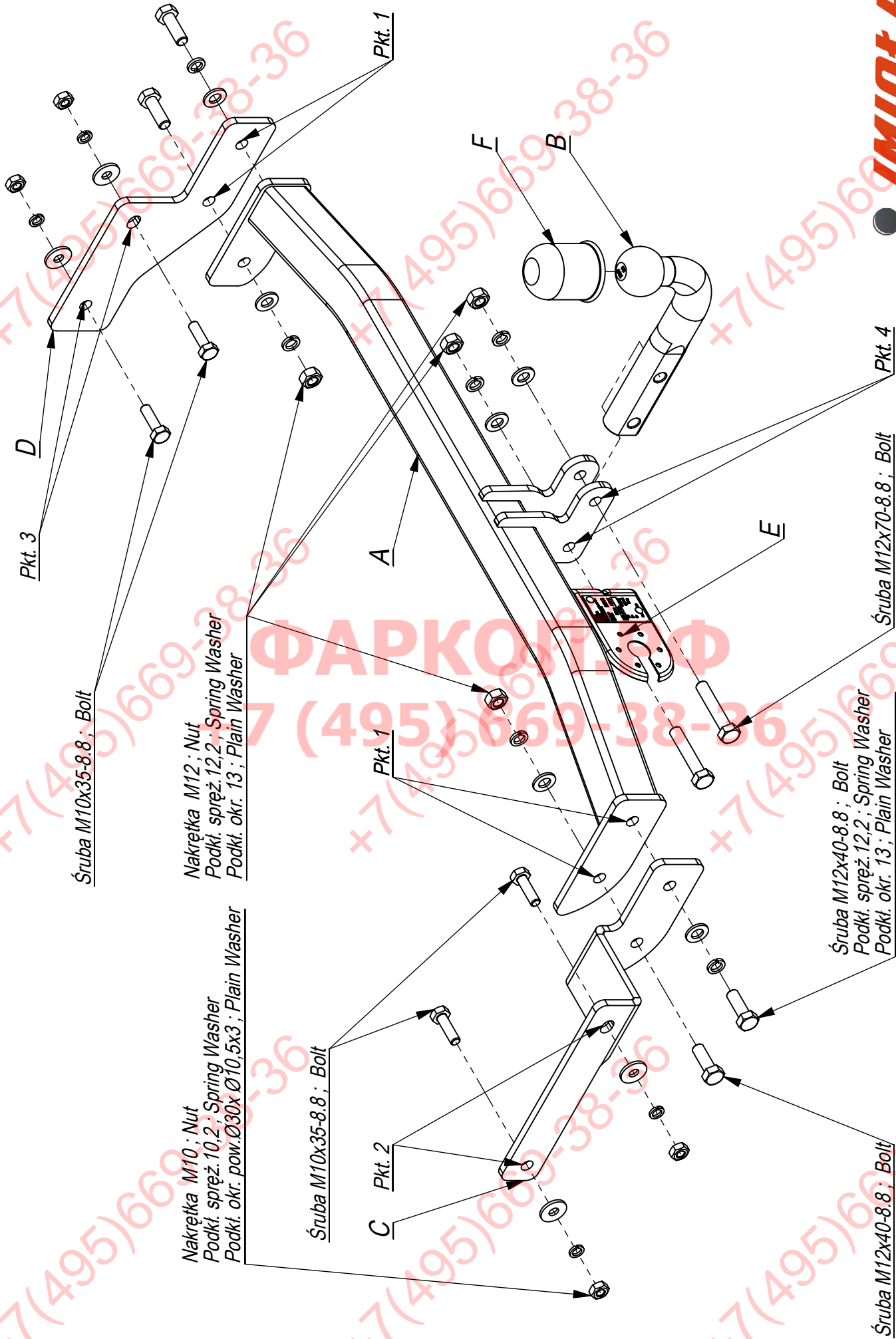

Śruba M10x35-8.8 ; Bolt

Nakrętka M12 ; Nut
 Podki spręż. 12.2 ; Spring Washer
 Podki okr. 13 ; Plain Washer

Nakrętka M10 ; Nut
 Podki spręż. 10.2 ; Spring Washer
 Podki okr. pow. Ø30x Ø10.5x3 ; Plain Washer

Śruba M10x35-8.8 ; Bolt

Śruba M12x40-8.8 ; Bolt
 Podki spręż. 12.2 ; Spring Washer
 Podki okr. 13 ; Plain Washer

Śruba M12x40-8.8 ; Bolt

Śruba M12x70-8.8 ; Bolt

Pkt. 4



Nr katalogowy R/016
 Marka Renault Clio II od 98-09/04

96-111 Kowiesy, Chojnata 23 A
 tel. +48 46 831 73 31

- Poprzez technologiczne otwory w podłużnicach (pkt 3) przykręcić lekko element D śrubami M10x35 8.8.
- Odkręcić wieszak tłumika i zdemontować osłonę termiczną.
- Poprzez technologiczne otwory w podłużnicach (pkt 2) przykręcić lekko element C śrubami M10x35 8.8.
- Do elementów C i D przykręcić lekko belkę zaczepu A śrubami M12x40 8.8 (pkt 1).
- Przykręcić kulę i podstawę gniazda elektrycznego.
- Dokręcić wszystkie śruby z momentem wg tabeli.
- Podłączyć instalację elektryczną.
- Przykręcić wieszak tłumika oraz zamontować osłonę termiczną

- Screw slightly the element D with bolts M10x35 8.8, through the technological holes in the metal clamps (point 3). Unscrew the hanger of the damper and disassemble thermal shield.
- Screw slightly the element C with bolts M10x35 8.8, through the technological holes in the metal clamps (point 2).
- Screw slightly the main bar A to the elements C and D with bolts M12x40 8.8 (point 1).
- Fix the ball and electric plate.
- Tighten all the bolts according to the torque setting- see the table.
- Connect the electric wires.
- Screw the hanger of the damper and assemble thermal shield.

- Desserrer la roue de secours,
- Serrez legErement les éléments de Rochet C et D aux longerons par les boulons M10x35 8.8 (point 2, 3).
- Serrew les éléments du crochet C et D au socle du Rochet A par les boulonsi M12x40 8.8 (point 1).
- Serrer tous les boulons avec un couple de serrage selon tableau,
- Visser le crochet d'attelage et socle de prise électrique par les boulonsM12x70 8.8.
- Raccorder le circuit électrique.
- Desserrer la roue de secours.

- Durch die vom Werk aus vorhandenen in den Längsträgern Öffnungen (Punkt 3) das Tragteil D mit den Schrauben M10x35 8.8 locker anschrauben. Die Aufhängung des Auspufftopfs abschrauben und den Schutz demontieren.
- Durch die vom Werk aus in den Längsträgern vorhandenen Öffnungen (Punkt 2) das Tragteil C mit den Schrauben M10x35 8.8 locker anschrauben.
- An die Tragteile C und D den Querbalken A mit den Schrauben M12x40 8.8 (Punkt 1) locker anschrauben.
- Die Kugel mit der Steckdosenhalterung anschrauben.
- Alle Schrauben mit dem in der Tabelle angegebenen Drehmoment festziehen.
- Die Elektroinstallation anschließen.
- Die Aufhängung des Auspufftopfs anschrauben, den Thermoschutz einbauen.

- Retire el silenciador de las perchas, desatornille la protección térmica.
- Limpiar los orificios tecnológicos roscada en los largueros.
- Fijar los elementos C y D del gancho a los largueros con tornillos M10x35, 8.8 (art. 3,2).
- Atornillar la viga de la bola de remolque A a los elementos C y D usando tornillos M12x40 8.8 (punto 1).
- Apretar todos los tornillos con el par según la tabla anterior.
- Apretar la bola y la placa de la toma eléctrica.
- Conectar la instalación eléctrica.

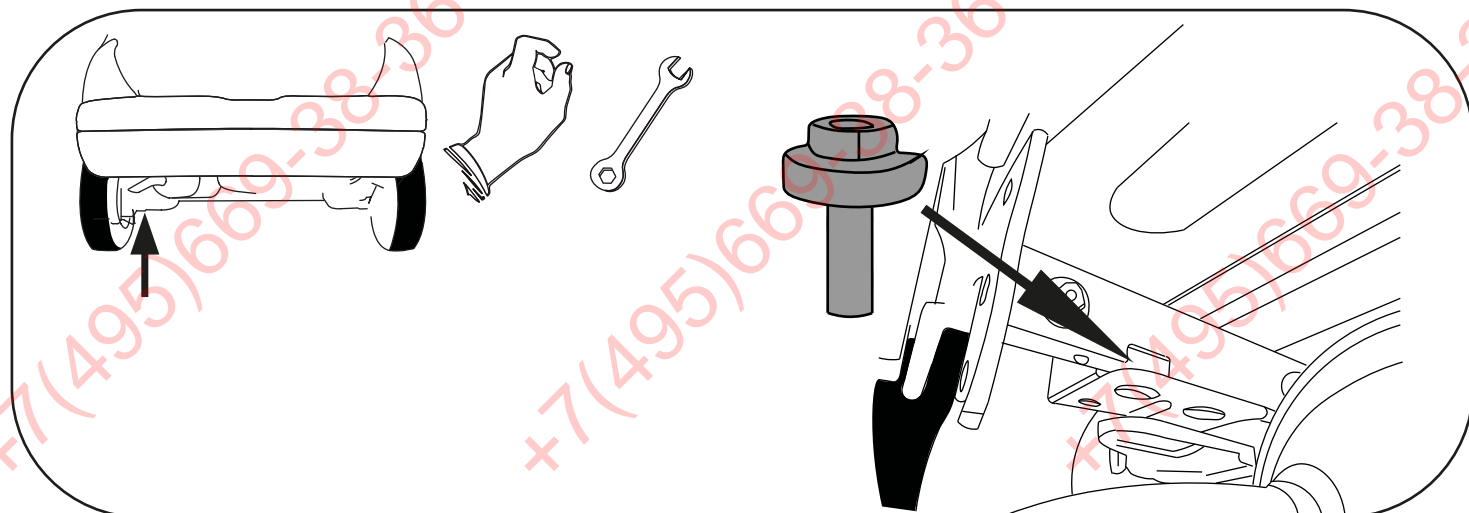
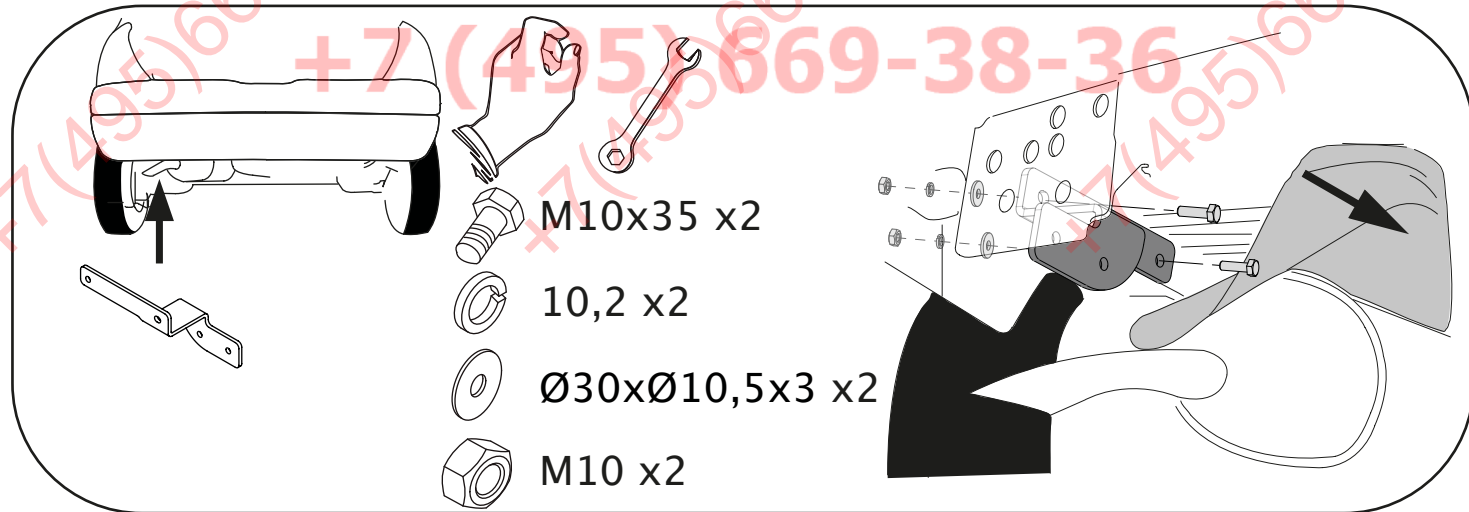
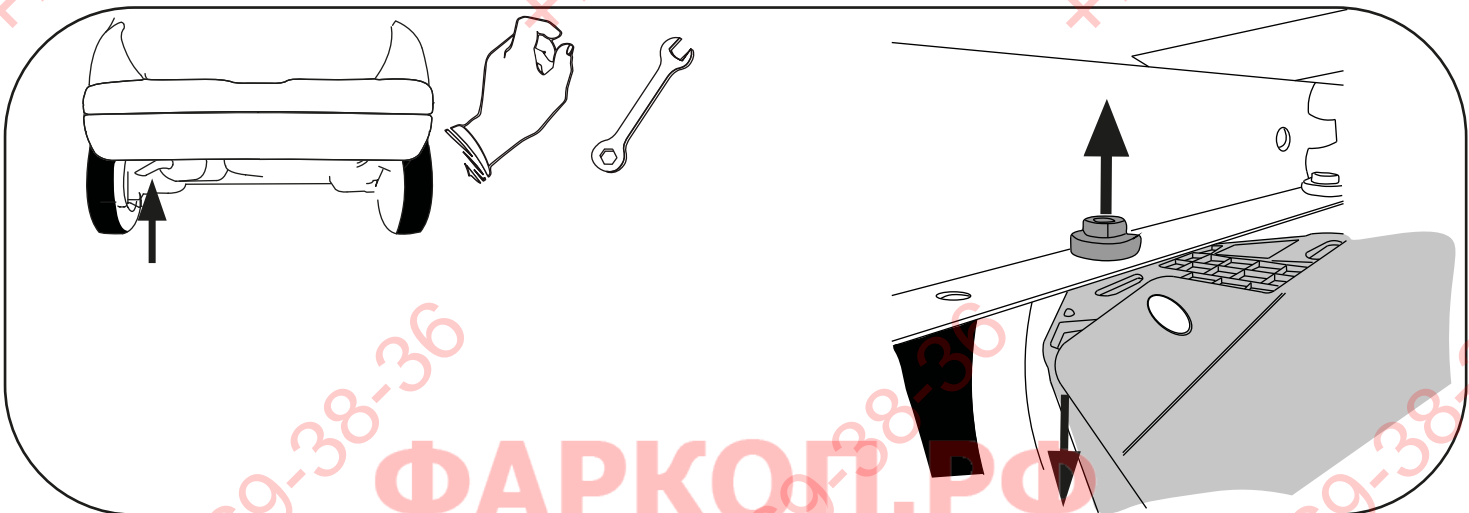
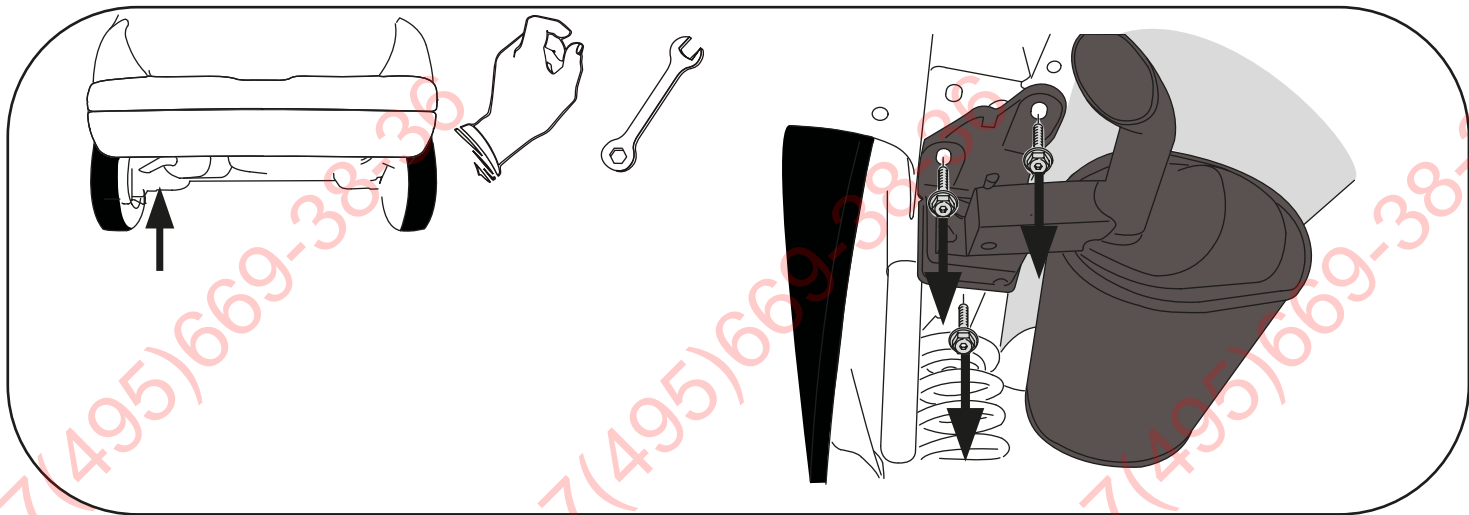

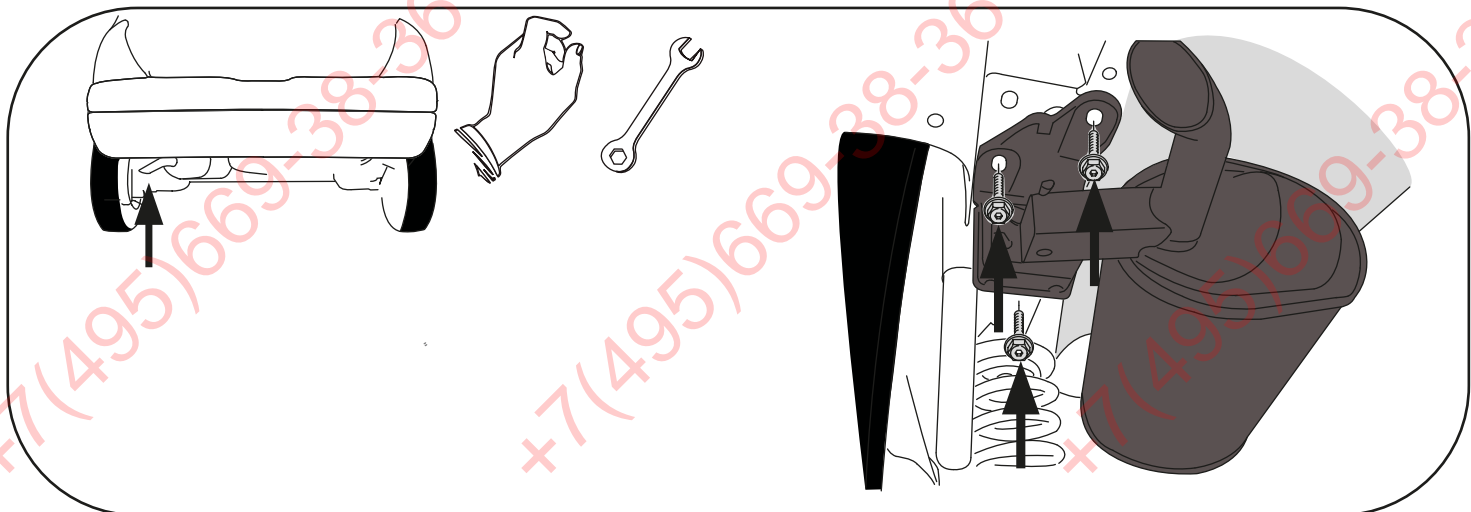
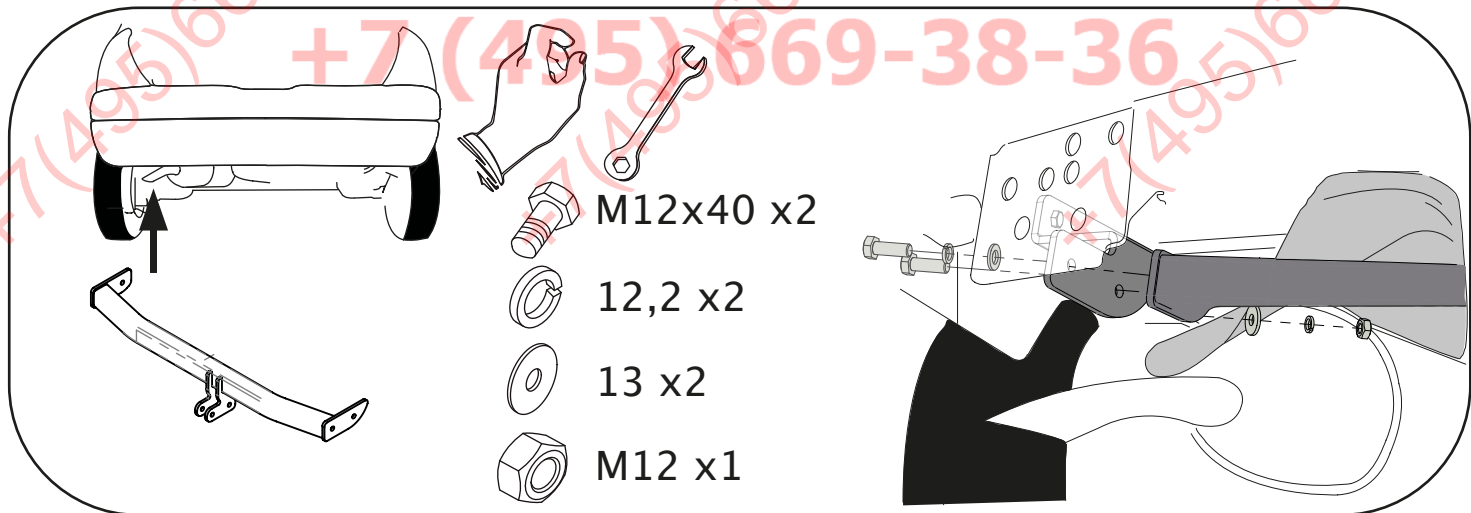
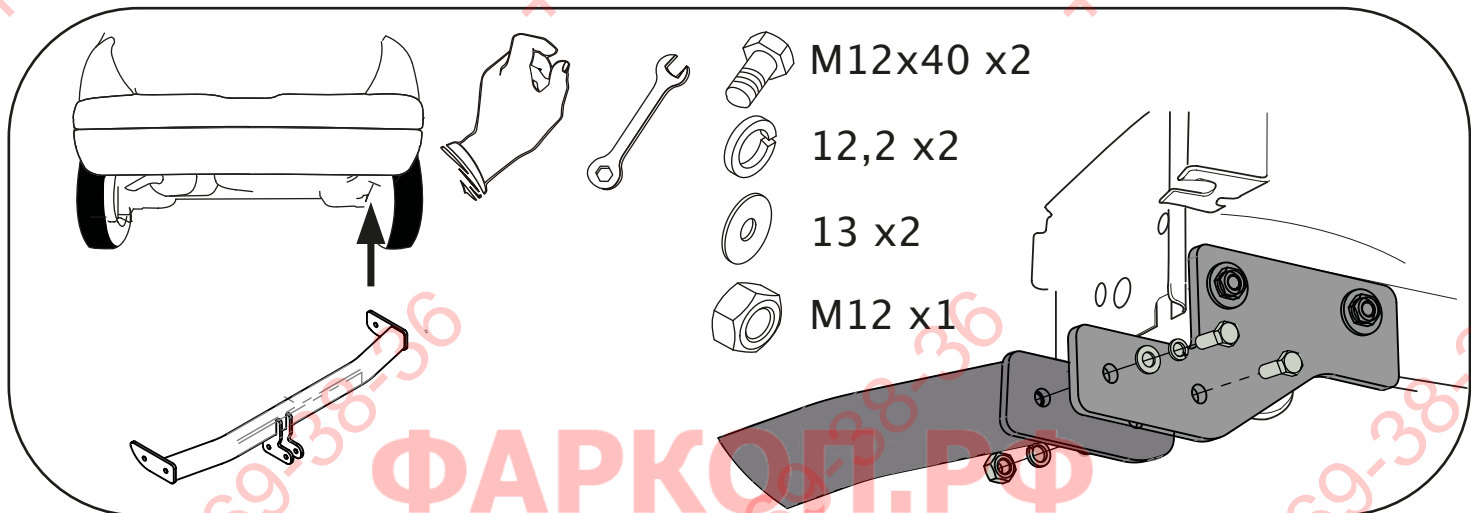
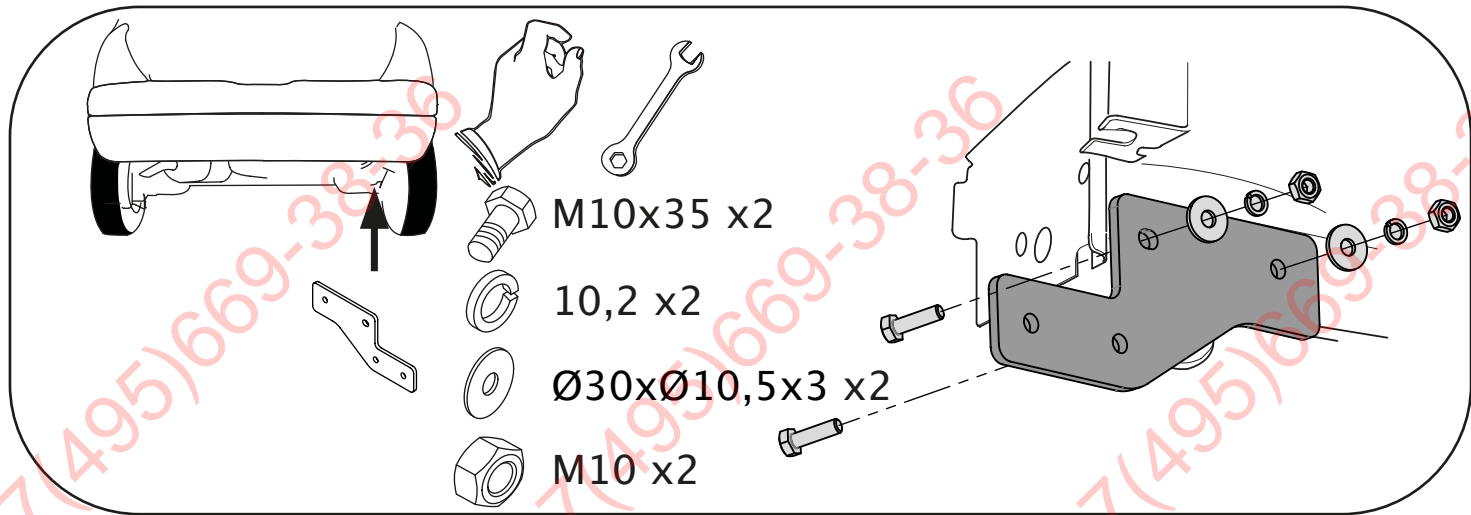

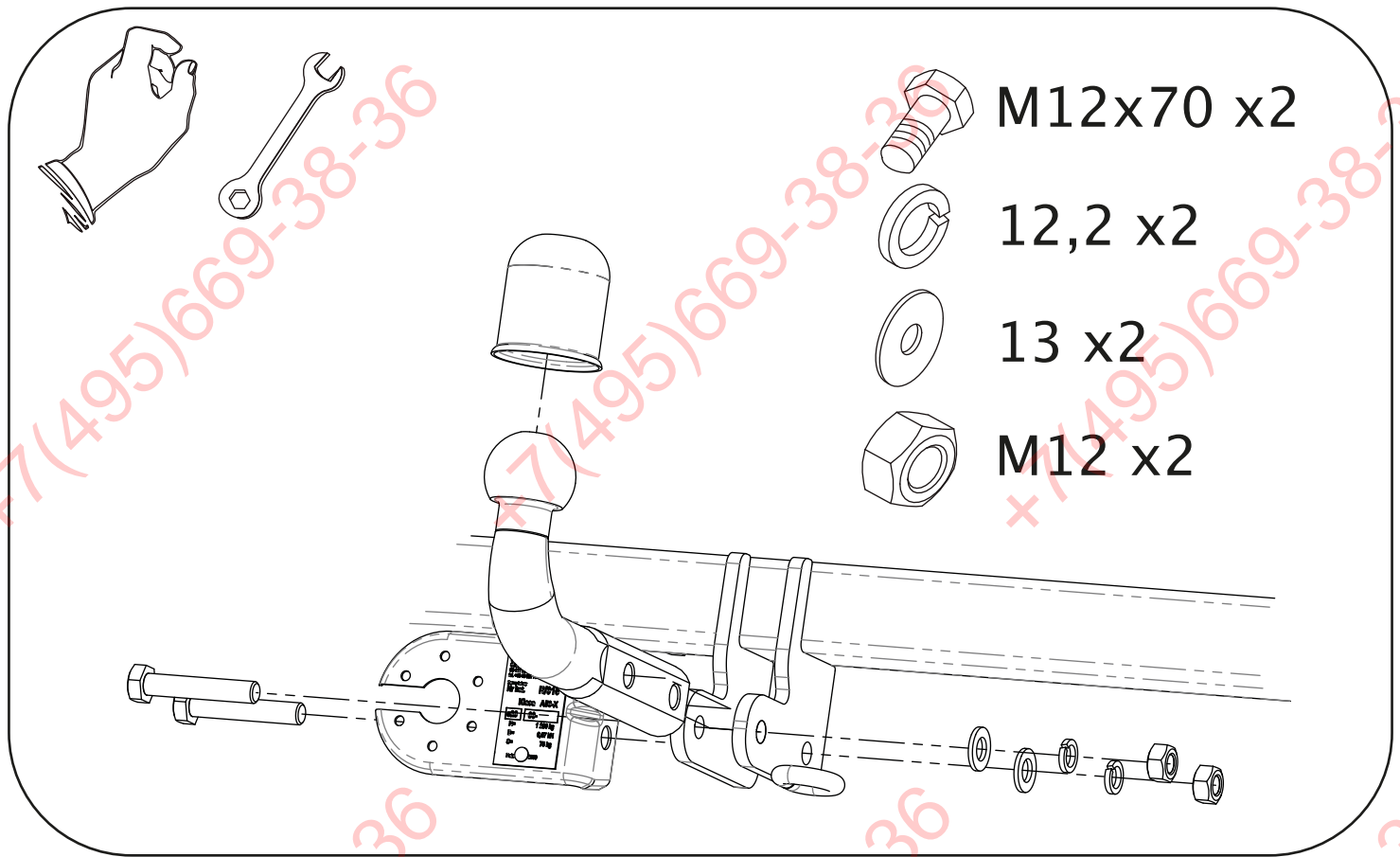

ФАРКОГ.РФ

+7 (495) 669-38-36