



02/2013 -

TOYOTA RAV4

Cat. No. T/041

E20

E20 55R-01 4414

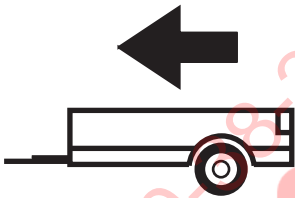

2000kg

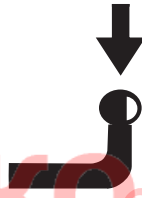

80kg

D = 10,90kN

D (kN) =



MAX kg

x

MAX kg

x 0,00981



MAX kg

+

MAX kg



IMIOLA HAK-POL

96-111 KOWIESY, CHOJNATA 23A, POLAND

tel. +48 46 831 73 31, fax +48 831 74 29

e-mail: office@imiola.pl, www.imiola.pl

PRZEKRÓJ A-A

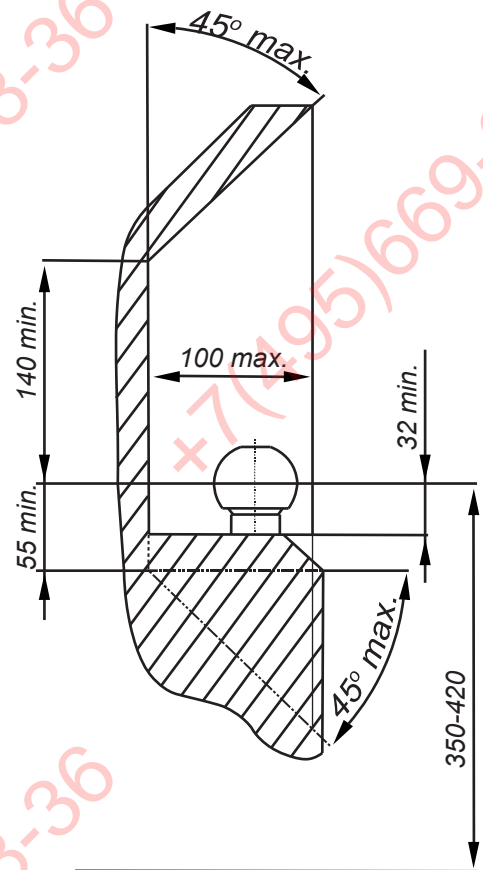
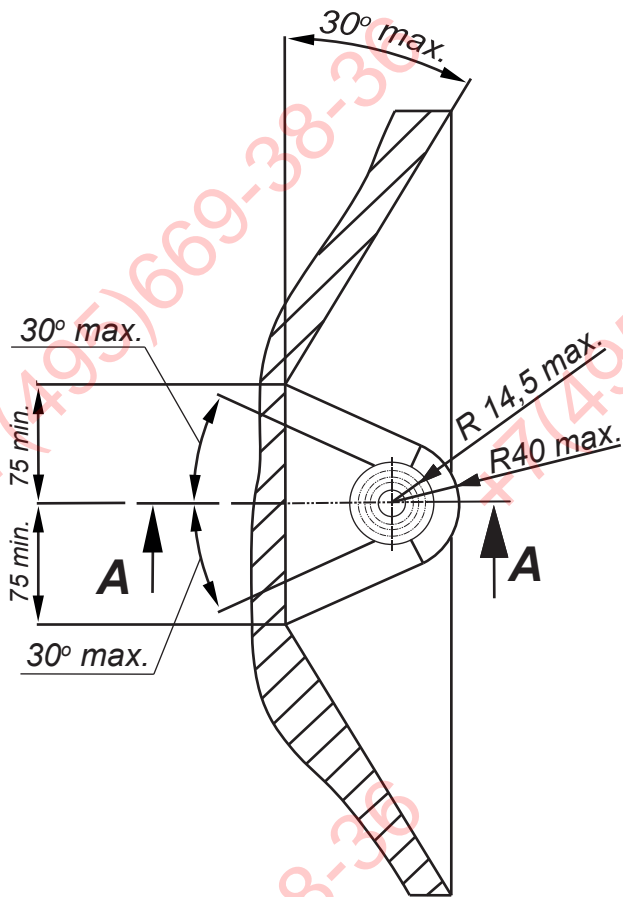

ФАРКОЛ.РФ

PL Należy zagwarantować przestrzeń swobodną według załącznika VII, rysunek 25a/b Regulaminu EKG ONZ 55.01 przy dopuszczalnym ciężarze całkowitym pojazdu.

GB The clearance specified in appendix VII, diagram 25a/b of Regulation No. 55.01 UN EU must be guaranteed at laden weight of the vehicle.

F L'espace libre doit être garanti conformément à l'annexe VII, illustration de la réglementation 55.01 CE pour un poids total en charge autorisé du véhicule.

D Der Freiraum nach Anhang VII, Abbildung 25a/b der Vorschriften 55.01 EG ist zu gewährleisten bei zulässigem Gesamtgewicht des Fahrzeuges.

Moment skręcający dla śrub i nakrętek (8.8) Torque settings for nuts and bolts (8.8)	
M8	25Nm
M10	55Nm
M12	85Nm
M14	135Nm
M16	195Nm



Šruba M12x1,25x40-8.8 ; Bolt
Podkl. spręż. 12,2 ; Spring Washer
Podkl. okr. Ø36x Ø13x 3 ; Plain Washer

Šruba M12x1,25x40-8.8 ; Bolt
Podkl. spręż. 12,2 ; Spring Washer
Podkl. okr. Ø36x Ø13x 3 ; Plain Washer

Nakrętka M12 ; Nut
Podkl. spręż. 12,2 ; Spring Washer
Podkl. okr. 13 ; Plain Washer

Šruba M12x35-8.8 ; Bolt

Šruba M12x1,25x40-8.8 ; Bolt
Podkl. spręż. 12,2 ; Spring Washer
Podkl. okr. Ø36x Ø13x 3 ; Plain Washer

Šruba M8x35-8.8 ; Bolt
Podkl. spręż. 8,2 ; Spring Washer
Podkl. okr. Ø23x Ø8,5x 2 ; Plain Washer

Šruba M12x1,25x40-8.8 ; Bolt
Podkl. spręż. 12,2 ; Spring Washer
Podkl. okr. Ø36x Ø13x 3 ; Plain Washer

Nakrętka M12 ; Nut
Podkl. spręż. 12,2 ; Spring Washer
Podkl. okr. 13 ; Plain Washer

Šruba M8x35-8.8 ; Bolt
Podkl. spręż. 8,2 ; Spring Washer
Podkl. okr. Ø23x Ø8,5x 2 ; Plain Washer

Šruba M12x70-8.8 ; Bolt

Šruba M12x1,25x50-8.8 ; Bolt
Podkl. spręż. 12,2 ; Spring Washer
Podkl. okr. Ø36x Ø13x 3 ; Plain Washer

Šruba M12x1,25x40-8.8 ; Bolt
Podkl. spręż. 12,2 ; Spring Washer
Podkl. okr. Ø36x Ø13x 3 ; Plain Washer

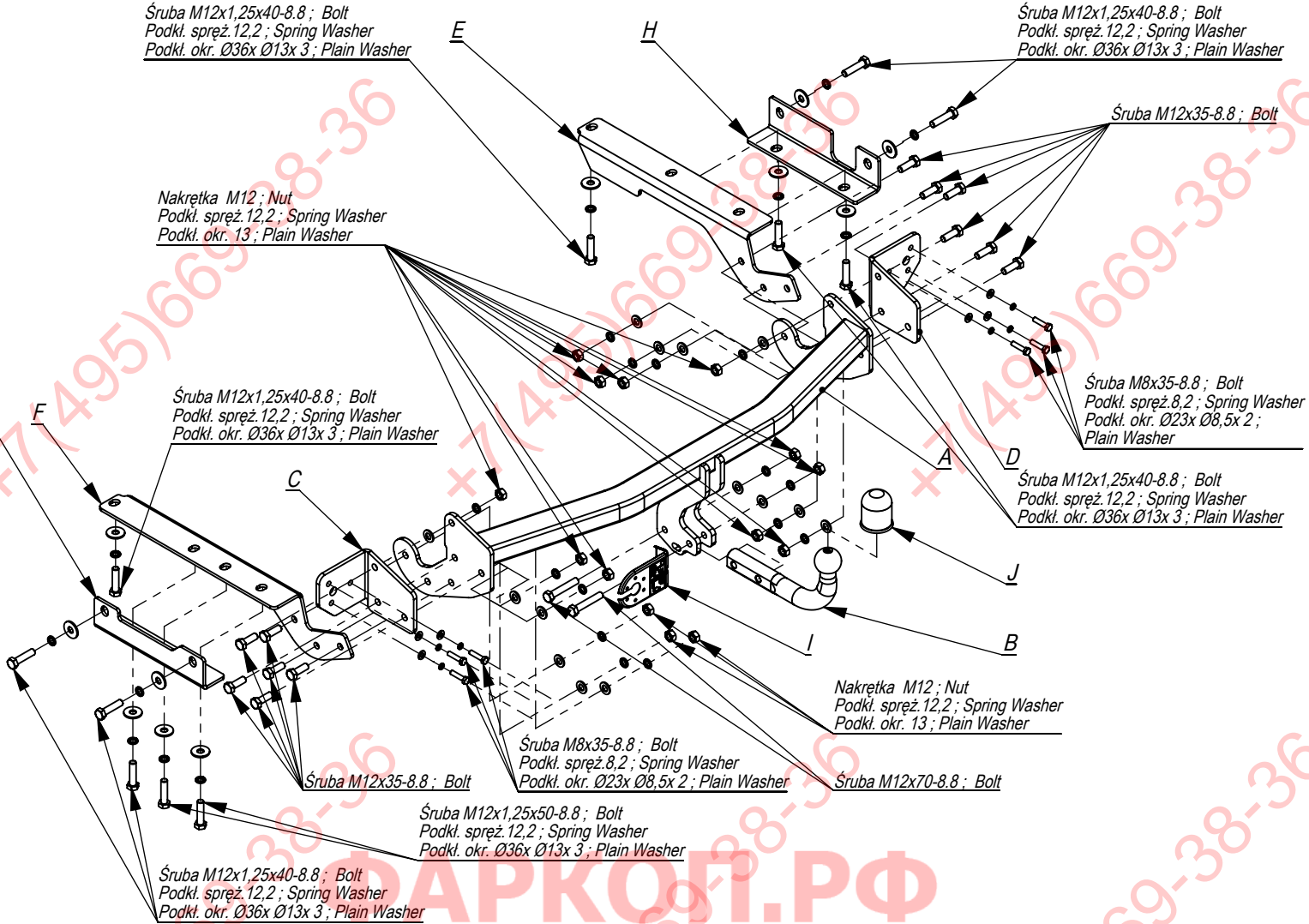

	A	x1		M12x70	2
	B	x1		M12x1,25x50	2
	C	x1		M12x1,25x40	9
	D	x1		M12x35	12
	E	x1		M12x35	12
	F	x1		M8x35	6
	G	x1		M12	14
	H	x1		Ø36xØ13x3	11
	I	x1		Ø23xØ8,5x2	6
	J	x1		13	14
				12,2	25
				8,2	6

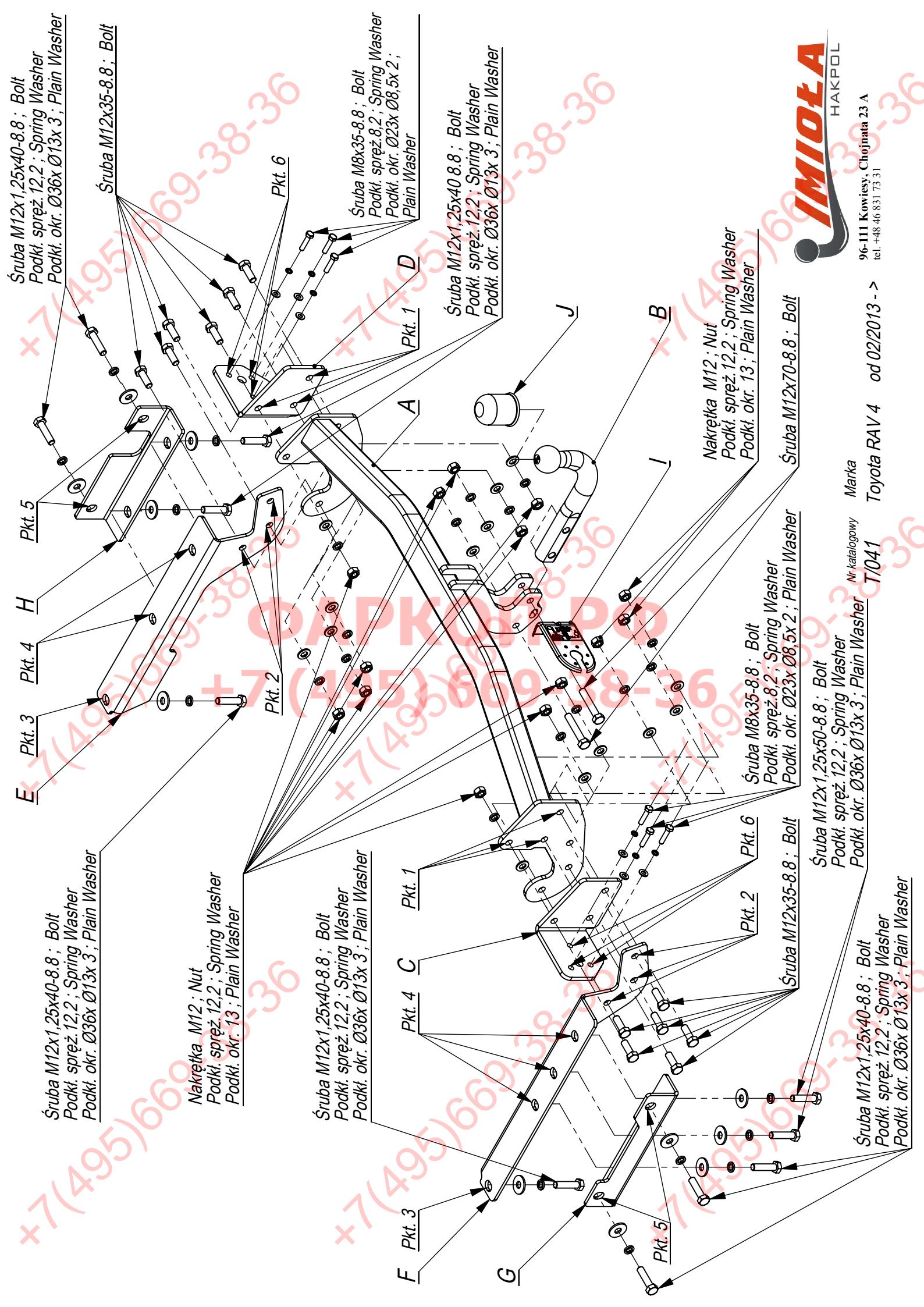

Śruba M12x1,25x40-8.8 ; Bolt
 Podkl. spręż. 12,2 ; Spring Washer
 Podkl. okr. Ø36x Ø13x 3 ; Plain Washer

E Pkt. 3
 Pkt. 4
 Pkt. 5
 H

Śruba M12x1,25x40-8.8 ; Bolt
 Podkl. spręż. 12,2 ; Spring Washer
 Podkl. okr. Ø36x Ø13x 3 ; Plain Washer

Śruba M12x35-8.8 ; Bolt

Nakrętka M12 ; Nut
 Podkl. spręż. 12,2 ; Spring Washer
 Podkl. okr. 13 ; Plain Washer

Śruba M12x1,25x40-8.8 ; Bolt
 Podkl. spręż. 12,2 ; Spring Washer
 Podkl. okr. Ø36x Ø13x 3 ; Plain Washer

F Pkt. 3
 Pkt. 4
 C
 Pkt. 1
 Pkt. 2
 Pkt. 6

Śruba M8x35-8.8 ; Bolt
 Podkl. spręż. 8,2 ; Spring Washer
 Podkl. okr. Ø23x Ø8,5x 2 ; Plain Washer

Śruba M12x1,25x40 8.8 ; Bolt
 Podkl. spręż. 12,2 ; Spring Washer
 Podkl. okr. Ø36x Ø13x 3 ; Plain Washer

Nakrętka M12 ; Nut
 Podkl. spręż. 12,2 ; Spring Washer
 Podkl. okr. 13 ; Plain Washer

Śruba M8x35-8.8 ; Bolt
 Podkl. spręż. 8,2 ; Spring Washer
 Podkl. okr. Ø23x Ø8,5x 2 ; Plain Washer

Śruba M12x70-8.8 ; Bolt

Śruba M12x1,25x50-8.8 ; Bolt
 Podkl. spręż. 12,2 ; Spring Washer
 Podkl. okr. Ø36x Ø13x 3 ; Plain Washer

Śruba M12x1,25x40-8.8 ; Bolt
 Podkl. spręż. 12,2 ; Spring Washer
 Podkl. okr. Ø36x Ø13x 3 ; Plain Washer



96-111 Kowiesy, Chojnata 23 A
 tel. +48 46 831 73 31

Nr katalogowy T/041
 Marka Toyota RAV 4

od 02/2013 ->

- Odkręcić zderzak i belkę zderzeniową (nie będzie już potrzebna).
- Odkręcić elementy mocujące belkę do tylnego pasa (nie będą już potrzebne).
- Opuścić tłumik z zawiesia.
- Odkręcić ucho holownicze.
- Elementy C i D przykręcić do tylnego pasa śrubami M8x35 8.8 (pkt 6).
- Następnie element G z elementem F i element E z elementem H przykręcić do spodu podłużnic śrubami M12x1,25x40 8.8 (pkt 3,4,5)
- Przykręcić ucho holownicze.
- Zawiesić tłumik na zawiesia.
- Belkę haka A wsunąć między elementy i przykręcić śrubami M12x35 8.8 (pkt 1,2)
- Wykonać wycięcie w jego osi, w dolnej części zderzaka fragment 20x50.
- Założyć zderzak.
- Dokręcić wszystkie śruby z momentem według tabeli.
- Dokręcić kulę i blachę gniazda elektrycznego.
- Podłączyć instalację elektryczną.

- Unscrew the bumper and bumper bar (it will not be used any more).
- Unscrew the main bar fitting elements to the rear belt (they will not be used any more).
- Lower the muffler from the hanger.
- Unscrew the towing eye.
- Screw the elements C and D to the rear belt with bolts M8x35 8.8 (point 6).
- Screw the element G with the element F and the elements E with the elements H below the frame side members with bolts M12x1,25x40 8.8 (point 3, 4, 5)
- Screw the towing eye.
- Assemble the muffler.
- Insert the main bar A between the elements and screw with bolts M12x35 8.8 (point 1 and 2).
- Cut out the fragment 20x50 in the lower part of the bumper, in its axle,
- Assemble the bumper.
- Tighten all the bolts according to the torque setting- see the table.
- Fix the ball and electric plate.
- Connect the electric wires.

- Dévisser le pare-chocs et la poutre de chocs (elle ne sera plus utilisée).
- Dévisser les éléments fixant la poutre du crochet à la bande postérieure (ils ne seront plus utilisés).
- Abaisser le silencieux du poinçon.
- Dévisser l'anneau d'attelage.
- Visser les éléments C et D à la bande postérieure avec les vis M8x35 8.8 (point 6).
- Serrer l'élément G avec l'élément F et l'élément E avec l'élément H en bas des longerons à l'aide des boulons M12x1,25x40 8.8 (point 3,4,5).
- Visser l'anneau d'attelage.
- Monter le silencieux.
- Mettre la poutre du crochet A entre les éléments et visser à l'aide des boulons M12x35 8.8 (point 1,2)
- Dans la partie inférieure du pare-chocs, dans son axe, couper un fragment aux dimensions 20x50.
- Monter le pare-chocs.
- Serrer tous les boulons avec un couple de serrage selon tableau.
- Visser le crochet d'attelage et socle de prise électrique.
- Raccorder le circuit électrique.

- Die Stoßstange und den Stoßstangebalken abschrauben. Wird nicht wieder gebraucht.
- Den hinteren Stoßstangebalken verstärkenden Tragteile abschrauben, werden nicht mehr gebraucht.
- Den Auspufftopf aus der Aufhängung entfernen.
- Die Abschleppöse abschrauben.
- Die Tragteile C und D an den hinteren Karosseriestreifen mit den Schrauben M8x35 8.8 (Punkt 6) anschrauben.
- Das Tragteil G mit F, E, H von unten der Längsträger mit den Schrauben M12x1,25x40 8.8 Punkt (3,4,5) anschrauben.
- Die Abschleppöse anschrauben.
- Den Auspufftopf aufhängen.
- Den Querbalken A zwischen die Tragteile schieben und mit den Schrauben M12x35 8.8 (Punkt 1,2) anschrauben.
- Einen Ausschnitt im unteren Teil der Stoßstange 20x50 ausführen.
- Die Stoßstange einbauen.
- Alle Schrauben mit dem in der Tabelle angegebenen Drehmoment festziehen.
- Die Kugel und die Steckdosenhalterung anschrauben.
- Die Elektroinstallation anschließen.

- Desenrosque el parachoques y la barra de impacto (ya no es necesario).
- Desmontar los elementos de fijación de la barra del latón trasero (ya no serán necesarios).
- Bajar el silenciador de la suspensión.
- Desenrosca la argolla de remolque.
- Apretar los elementos C y D al latón trasero con tornillos M8x35 8.8 (punto 6).
- A continuación, apretar el elemento G con el elemento F y el elemento E con el elemento H a la parte inferior del chasis con tornillos M12x1,25x50 8.8 (puntos 3,4,5)
- Apretar el gancho de remolque.
- Colgar el silenciador en el soporte.
- Insertar la barra del gancho A entre los elementos y apretar con tornillos M12x35 8.8 (puntos 1, 2).
- Cortar la parte inferior del parachoques, en su eje, un pedazo de 20x50.
- Ponte el parachoques.
- Apretar todos los tornillos con el par según la tabla anterior.
- Apretar la bola y la placa de la toma de corriente.
- Conectar la instalación eléctrica.

