



2003 - 2014

VOLVO XC90

Cat. No. V/012

e20

e20*94/20*0992*00

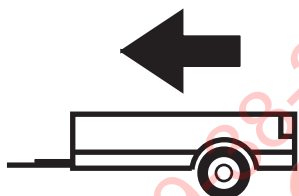

2250kg



75kg

D = 10,30kN

D (kN) =



MAX kg

x

MAX kg

x 0,00981



MAX kg

+

MAX kg



IMIOLA HAK-POL

96-111 KOWIESY, CHOJNATA 23A, POLAND

tel. +48 46 831 73 31, fax +48 831 74 29

e-mail: office@imiola.pl, www.imiola.pl

PRZEKRÓJ A-A

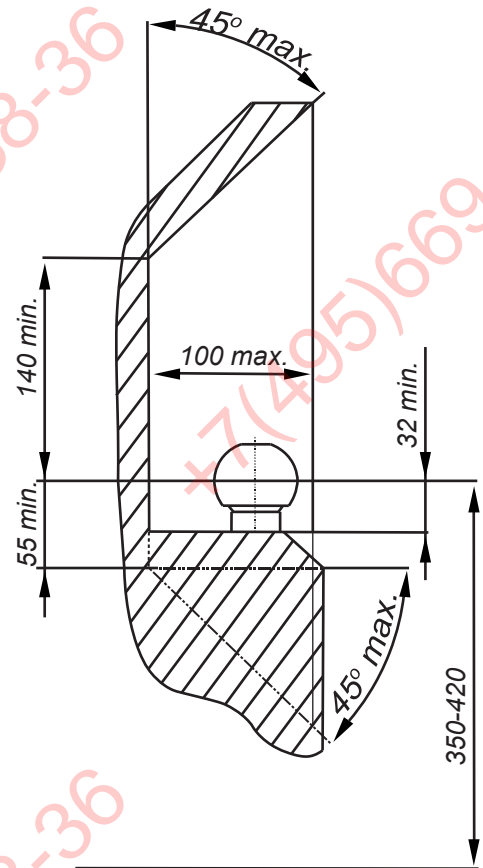
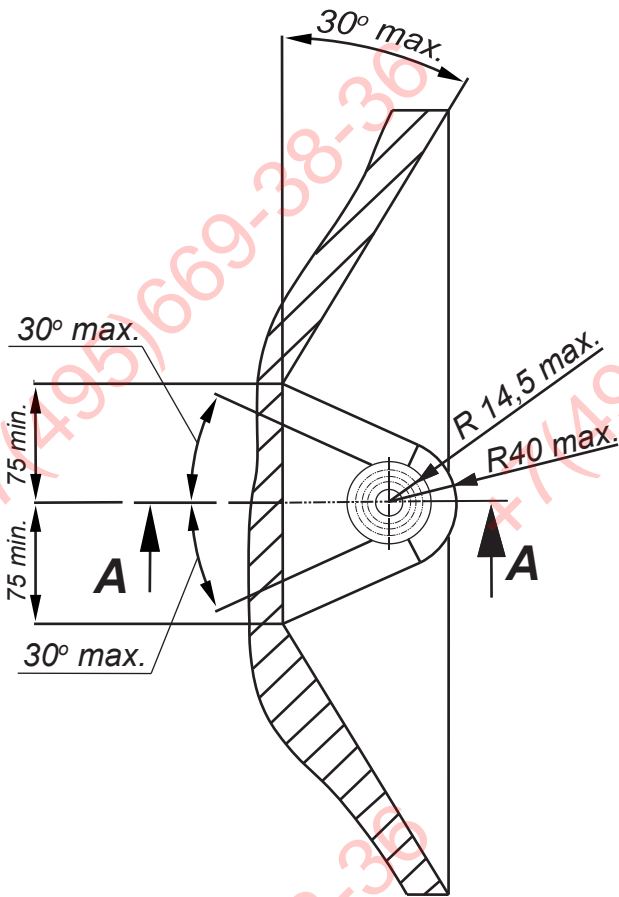

PL Należy zagwarantować przestrzeń swobodną według załącznika VII, rysunek 25a/b Regulaminu EKG ONZ 55.01 przy dopuszczalnym ciężarze całkowitym pojazdu.

GB The clearance specified in appendix VII, diagram 25a/b of Regulation No. 55.01 UN EU must be guaranteed at laden weight of the vehicle.

F L'espace libre doit être garanti conformément à l'annexe VII, illustration de la réglementation 55.01 CE pour un poids total en charge autorisé du véhicule.

D Der Freiraum nach Anhang VII, Abbildung 25a/b der Vorschriften 55.01 EG ist zu gew 25a/bahrleiten bei zulässigem Gesamtgewicht des Fahrzeuges.

Moment skracający dla śrub i nakrętek (8.8) Torque settings for nuts and bolts (8.8)	
M8	25Nm
M10	55Nm
M12	85Nm
M14	135Nm
M16	195Nm



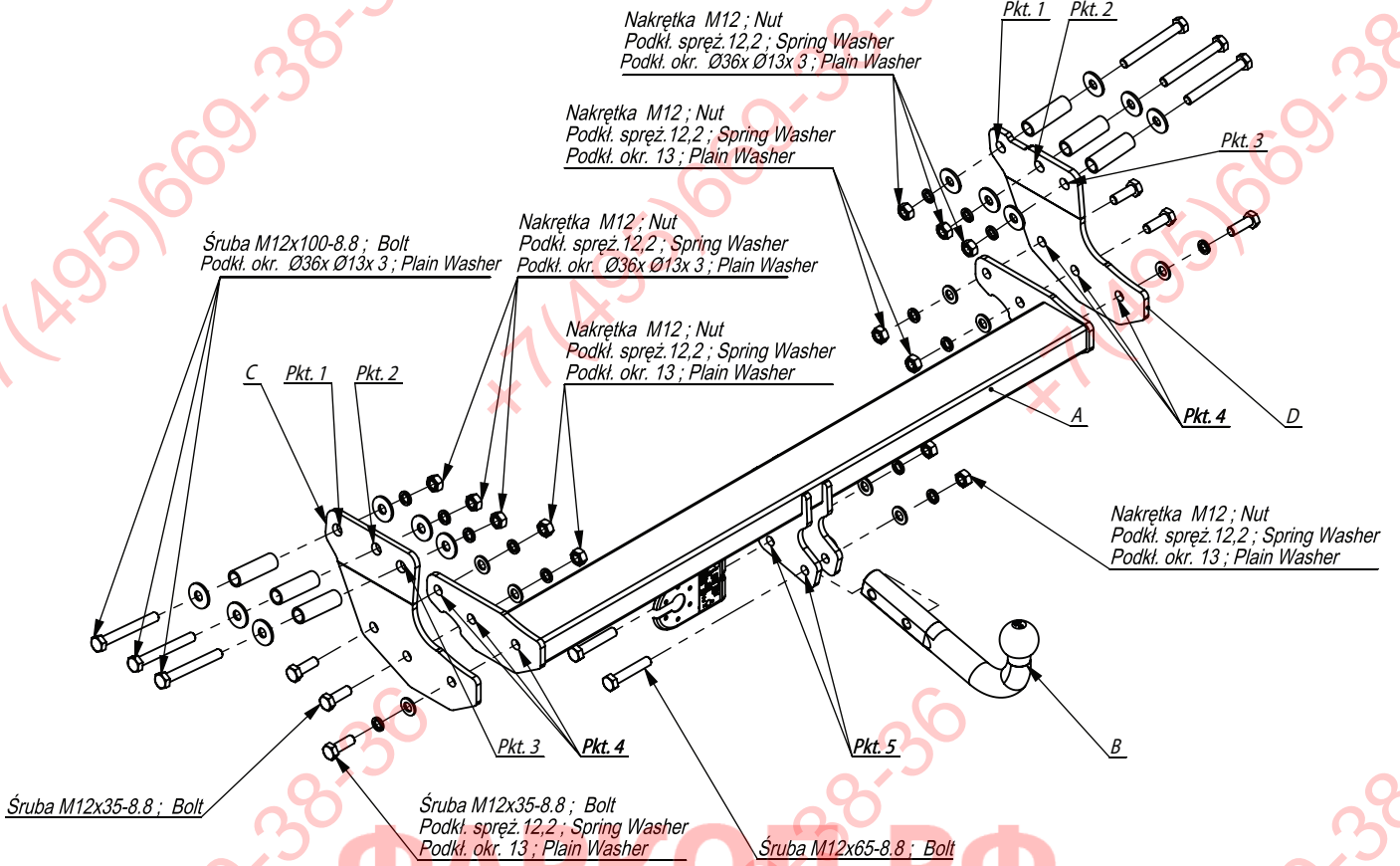

	A	x1		M12x100	6
				M12x70	2
				M12x35	6
	B	x1		M12	12
	C	x1		Ø36xØ13x3	12
	D	x1		13	8
	E	x6		12,2	14
	F	x1			

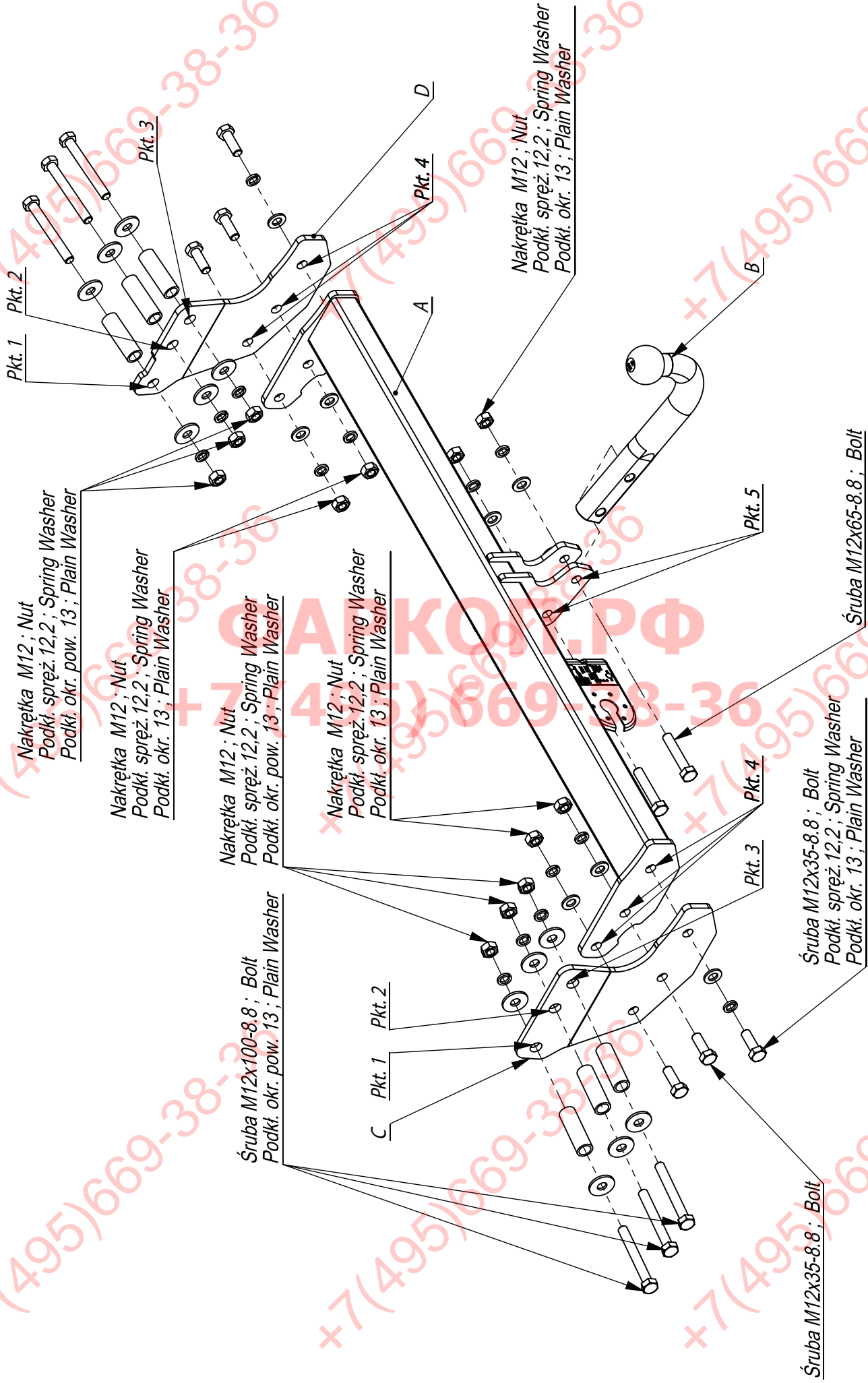

HAKPOL
96-111 Kowiesy, Chojnata 23 A
tel. +48 46 831 73 31

Nr katalogowy V/012
Marka Volvo XC 90
od 2003 -> 2014

- Odkręcić koło zapasowe.
- Opuścić tłumik z tylnego zawiesia.
- Odszukać punkty montażowe i udrożnić je.
- Wsunąć w podłużnice tuleje dystansowe (pkt 1, 2, 3).
- Przykręcić elementy C i D do podłużnic śrubami M12x100 8.8 stosując powiększone podkładki (pkt 1, 2, 3).
- Wsunąć belkę haka A pomiędzy elementy C i D. Skręcić śrubami M12x35 8.8 (pkt 4).
- Wyciąć fragment 50x90 mm w dolnej części zderzaka, w jego osi.
- Przykręcić kulę i blachę gniazda elektrycznego śrubami M12x70 8.8 (pkt 5).
- Dokręcić wszystkie śruby z momentem wg tabeli.
- Przykręcić koło zapasowe oraz zawiesić tłumik.
- Podłączyć instalację elektryczną.

- Unscrew the spare wheel.
- Lower the damper from the rear hanger.
- Find the tow bar fitting points and make them permeable.
- Insert distance sleeves in the metal clamps (point 1, 2, 3).
- Screw the elements C and D to the metal clamps with bolts M12x100 8.8 using large washers (point 1, 2, 3).
- Insert the main bar A between the elements C and D. Screw with bolts M12x35 8.8 (point 4).
- Cut out the fragment 50x90 in the lower part of the bumper, in its axle.
- Fix the ball and electric plate with bolts M12x70 8.8 (point 5).
- Tighten all the bolts according to the torque setting- see the table.
- Screw the spare wheel and hang the damper.
- the electric wires.

- Dévisser la roue de rechange.
- Abaisser le silencieux de l'élingue postérieure.
- Trouver les points de montage et les déboucher.
- Infiler les douilles dans les longerons (point 1, 2, 3).
- Serrer les éléments C et D aux longerons à l'aide des vis M12x100 8.8 en utilisant aussi les rondelles agrandies (point 1, 2, 3).
- Entre les éléments du crochet C et D insérer la poutre du crochet A. Serrer avec les boulons M12x35 8.8 (point 4).
- Ouvrir la partie basse de pare-chocs de 50x90.
- Visser la boule et la tôle de la prise électrique par les boulons M12x70 8.8 (point 5).
- Serrer tous les boulons avec un couple de serrage selon tableau.
- Visser la roue de rechange et monter le silencieux.
- Raccorder le circuit électrique.

- Schrauben Sie das Reserverad ab.
- Senken Sie den Dämpfer vom hinteren Aufhänger ab.
- Finden Sie die Befestigungspunkte der Anhängervorrichtung und machen Sie diese durchlässig.
- Distanzhülsen in die Metallklammern (Punkte 1, 2, 3) einlegen.
- Verschrauben Sie die Elemente C und D mit den Schrauben M12x100 8.8 mit den großen Metallscheiben (Punkt 1, 2, 3).
- Setzen Sie die Hauptstange A zwischen die Elemente C und D. Schrauben Sie mit den Schrauben M12x35 8.8 (Punkt 4).
- Schneiden Sie das Fragment 50x90 im unteren Teil des Stoßfängers in seiner Achse aus.
- Befestigen Sie die Kugel und die elektrische Platte mit den Schrauben M12x70 8.8 (Punkt 5).
- Ziehen Sie alle Schrauben entsprechend der Drehmomenteinstellung fest - siehe Tabelle.
- Schrauben Sie das Reserverad und hängen Sie die Klappe auf.
- die elektrischen Leitungen.

- Desenrosque la rueda de repuesto.
- Baje el amortiguador del colgador trasero.
- Encuentra los puntos de ajuste de la barra de remolque y hazlos permeables.
- Inserte los manguitos de distancia en las abrazaderas de metal (punto 1, 2, 3).
- Atornille los elementos C y D a las abrazaderas metálicas con pernos M12x100 8.8 con arandelas grandes (punto 1, 2, 3).
- Inserte la barra principal A entre los elementos C y D. Atornille con pernos M12x35 8.8 (punto 4).
- Recorta el fragmento 50x90 en la parte inferior del parachoques, en su eje.
- Fije la bola y la placa eléctrica con los pernos M12x70 8.8 (punto 5).
- Apriete todos los pernos de acuerdo con la configuración de torque: vea la tabla.
- Atornille la rueda de repuesto y cuelgue el amortiguador.
- los cables eléctricos.

