



# Mitsubishi

## Pajero

SWB/LWB V80/V90

02/07-

Cat. No. **Y/026**

**E20**

E20 55R-01 5072

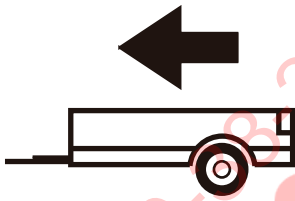

3300kg



135kg

**D = 15,81kN**

D (kN) =



MAX kg

x

MAX kg

x 0,00981



MAX kg

+

MAX kg



IMIOLA HAK-POL

96-111 KOWIESY, CHOJNATA 23A, POLAND

Tel. + 48 46 831 73 31, fax +48 831 74 29

e-mail: office@imiola.pl, www.imiola.pl

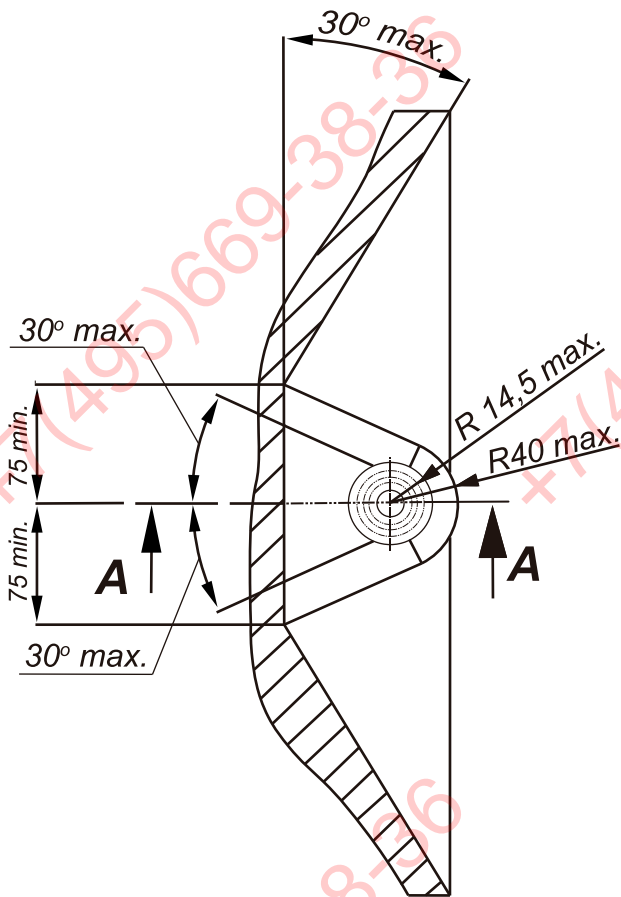

### PRZEKRÓJ A-A

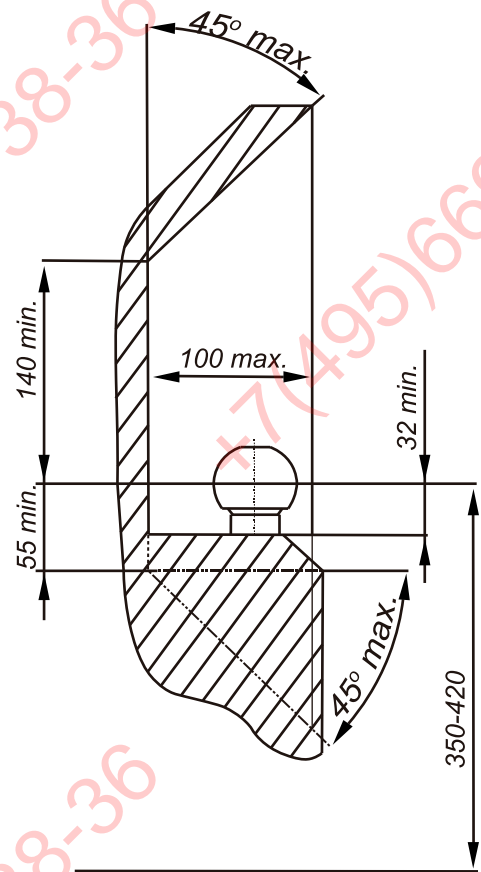

ФАРКОЛ.РФ

**PL** Należy zagwarantować przestrzeń swobodną według załącznika VII, rysunek 25a/b Regulaminu EKG ONZ 55.01 przy dopuszczalnym ciężarze całkowitym pojazdu.

**F** L'espace libre doit être garanti conformément à l'annexe VII, illustration de la réglementation 55.01 CE pour un poids total en charge autorisé du véhicule.

**GB** The clearance specified in appendix VII, diagram 25a/b of Regulation No. 55.01 UN EU must be guaranteed at laden weight of the vehicle.

**D** Der Freiraum nach Anhang VII, Abbildung 25a/b der Vorschriften 55.01 EG ist zu gew 25a/b abzuwehren bei zulässigem Gesamtgewicht des Fahrzeuges.

Moment skręcający dla śrub i nakrętek (8.8) Torque settings for nuts and bolts (8.8)	
M8	25Nm
M10	55Nm
M12	85Nm
M14	135Nm
M16	195Nm

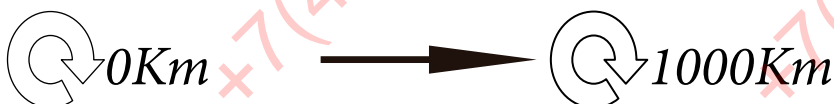

Nakrętka M12; Nut  
 Podkł. spręż. 12,2; Spring Washer  
 Podkł. okr. 13; Plain Washer

Nakrętka M12; Nut  
 Podkł. spręż. 12,2; Spring Washer  
 Podkł. okr. 13; Plain Washer  
 Tylko w modelu SWB; Only model SWB

Śruba M12x1,25x40-8.8; Bolt  
 Podkł. spręż. 12,2; Spring Washer  
 Podkł. okr. 13; Plain Washer

Nakrętka M10; Nut  
 Podkł. spręż. 10,2; Spring Washer  
 Podkł. okr. 10,5; Plain Washer

Podkł. spręż. 12,2; Spring Washer  
 Podkł. okr. 13; Plain Washer  
 Tylko w modelu LWB; Only model LWB

Śruba M12x110-8.8; Bolt  
 Podkł. spręż. 12,2; Spring Washer  
 Podkł. okr. 13; Plain Washer











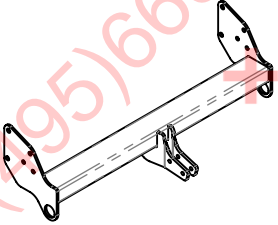

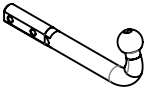

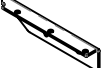
Nakrętka M12; Nut  
 Podkł. spręż. 12,2; Spring Washer  
 Podkł. okr. 13; Plain Washer

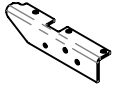
Śruba M12x70-8.8; Bolt

Śruba M12x1,25x40-8.8; Bolt  
 Podkł. spręż. 12,2; Spring Washer  
 Podkł. okr. 13; Plain Washer

Śruba M10x50-8.8; Bolt

Śruba M12x40-8.8; Bolt

	A	x1		M12x110	4
	B	x1		M12x70	2
	C	x1		M12x1,25x40	8
	D	x1		M12x40	4
	E	x1		M10x50	2
	F	x1		13	18
	G	x1		10,5	2
	H	x1		12,2	18
				10,2	2

Nakrętka M12; Nut  
Podkł. spręż. 12,2; Spring Washer  
Podkł. okr. 13; Plain Washer

Nakrętka M12; Nut  
Podkł. spręż. 12,2; Spring Washer  
Podkł. okr. 13; Plain Washer  
Tylko w modelu SWB; Only model SWB

Śruba M12x1,25x40-8.8; Bolt  
Podkł. spręż. 12,2; Spring Washer  
Podkł. okr. 13; Plain Washer

Nakrętka M10; Nut  
Podkł. spręż. 10,2; Spring Washer  
Podkł. okr. 10,5; Plain Washer

Podkł. spręż. 12,2; Spring Washer  
Podkł. okr. 13; Plain Washer  
Tylko w modelu LWB; Only model LWB

Śruba M12x110-8.8; Bolt  
Podkł. spręż. 12,2; Spring Washer  
Podkł. okr. 13; Plain Washer

Śruba M10x50-8.8; Bolt

Śruba M12x1,25x40-8.8; Bolt  
Podkł. spręż. 12,2; Spring Washer  
Podkł. okr. 13; Plain Washer

Śruba M12x40-8.8; Bolt

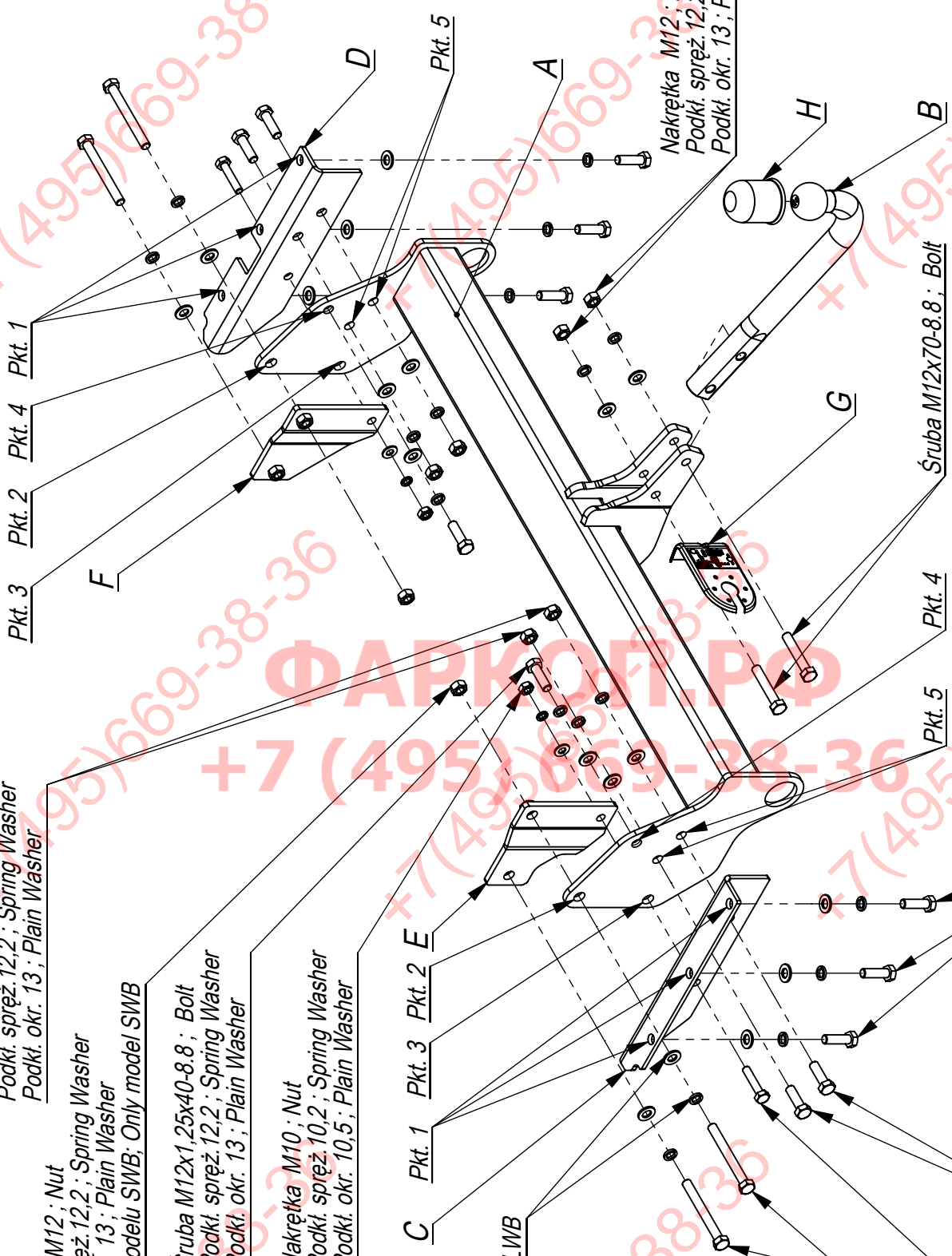

Nakrętka M12; Nut  
Podkł. spręż. 12,2; Spring Washer  
Podkł. okr. 13; Plain Washer

Śruba M12x70-8.8; Bolt



Nr katalogowy Marka

Y1026

Mitsubishi Pajero SWB/LWB od 2007 ->

96-111 Kowiesy, Chojnata 23 A  
tel. +48 46 831 73 31

- Odkręcić belkę z uchwytnymi holowniczymi (nie będą już potrzebne). W wersji długiej odkręcić filtr.
- Elementy C i D przykręcić do podłużnic poprzez otwory technologiczne śrubami M12x1,25x40. (pkt 1).
- Belkę haka A przykręcić do elementów C i D i skrócić śrubami M12x40 ( pkt 5) i śrubami M10x50 (pkt 3).
- W wersji długiej przyłożyć elementy E i F do belki haka A , skrócić śrubami M10x50 (pkt 3) i śrubami M12x110 ( pkt 2) ( w wersji krótkiej elementy E i F nie będą wykorzystywane).
- Zamontować filtr klimatyzacji ( wersja długa)
- Przykręcić kulę zaczepu i blachę gniazda elektrycznego śrubami M12x70 8.8.
- Dokręcić wszystkie śruby z momentem wg tabeli.
- Podłączyć instalację elektryczną.

- Unscrew the bar with the towing eyes (they will not be used any more). In the long version unscrew the filter.
- Screw the elements C and D to the frame side members through the technological holes with bolts M12x1,25x40 (point 1).
- Screw the main bar A to the elements C and D and screw with bolts M12x40 8.8 (point 5) and M10x50 8.8 (point 3).
- In the long version put the elements E and F to the main bar A, screw with bolts M10x50 8.8 (point 3) and M12x110 8.8 (point 2) (in the short version the elements E and F will not be used).
- Assemble the air conditioning filter (the long version).
- Fix the ball and electric plate with bolts M12x70 8.8.
- Tighten all the bolts according to the torque setting- see the table.
- Connect the electric wires.

- Dévissez la poutre avec des oereilles de remorquage (ils ne seront plus nécessaires). Dans la version longue, dévissez le filtre.
- Vissez les éléments C et D aux limons ? travers les trous technologiques avec des boulons M12x1,25x40. (point 1).
- Visser la barre de crochet A aux éléments C et D avec les boulons M12x40 (point 5)et avec les boulons M10x50 (point3).
- Dans la version longue, placez les éléments E et F sur la barre ? crochet A, serrez avec des vis M10x50 (point 3) et des vis M12x110 (point 2) (dans la version courte, les éléments E et F ne seront pas utilisés).
- Installer le filtre de la climatisation (version longue).
- Vissez la boule d'attelage et la plaque de prise électrique avec des vis M12x70 8,8.
- Serrer tous les boulons avec un couple de serrage selon tableau.
- Brancher l'installation électrique.

- Abschrauben Sie den AHK-Querträger A zusammen mit die Abschleppöse (nicht mehr erforderlich). In der langen Version schrauben Sie den Filter ab.
- Verschrauben Sie die Elemente C und D durch die Prozessbohrungen mit M12x1,25x40 Schrauben an die Stringer. (Punkt 1).
- Schrauben Sie die Hakenstange A an die Teile C und D und ziehen Sie sie mit den Schrauben M12x40 ( Punkt 5) und M10x50 (Punkt 3) an.
- In der langen Ausführung die Elemente E und F auf die Hakenleiste A setzen, mit Schrauben M10x50 (Punkt 3) und M12x110 (Punkt 2) befestigen (in der kurzen Ausführung werden die Elemente E und F nicht verwendet).
- Installieren Sie den Klimaanlagefilter (lange Version)
- Schrauben Sie die Kugel und den Steckdosenblech mit den Schrauben M12x70 8.8 an.
- Ziehen Sie alle Schrauben mit dem Drehmoment gemäß der Tabelle an.
- Die elektrische Installation anschließen.

- Desenrosque la barra junto con las barras de remolque (ya no es necesario). En la versión larga, desenrosque el filtro.
- Atornillar los elementos C y D a los larguerillos a través de los orificios tecnológicos con tornillos M12x1,25x40. (punto 1).
- Apretar la barra del gancho A a los elementos C y D con tornillos M12x40 8.8 (punto 5) y con tornillos M10x50 8.8 (punto 3).
- En la versión larga, colocar los elementos E y F en la barra del gancho A, apretar con tornillos M10x50 (punto 3) y M12x110 (punto 2) (en la versión corta, los elementos E y F no se utilizarán).
- Instalar el filtro del aire acondicionado (versión larga).
- Apretar la bola y la placa de la toma eléctrica con tornillos M12x70 8.8.
- Apretar todos los tornillos con el par según la tabla anterior.
- Conectar la instalación eléctrica.

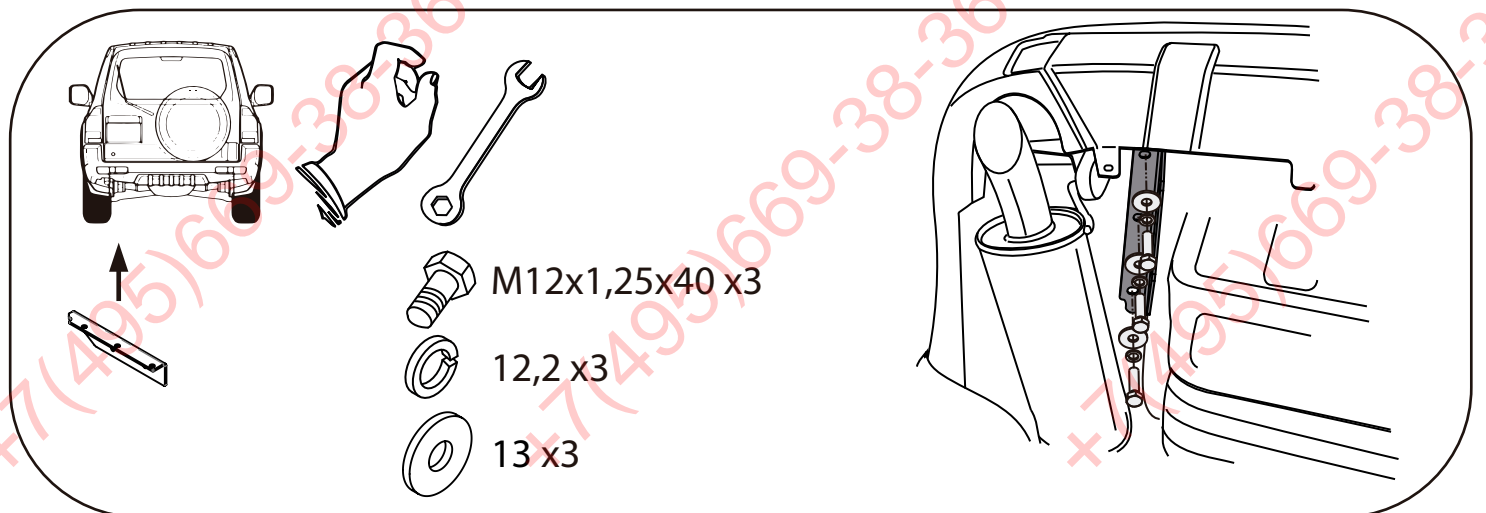
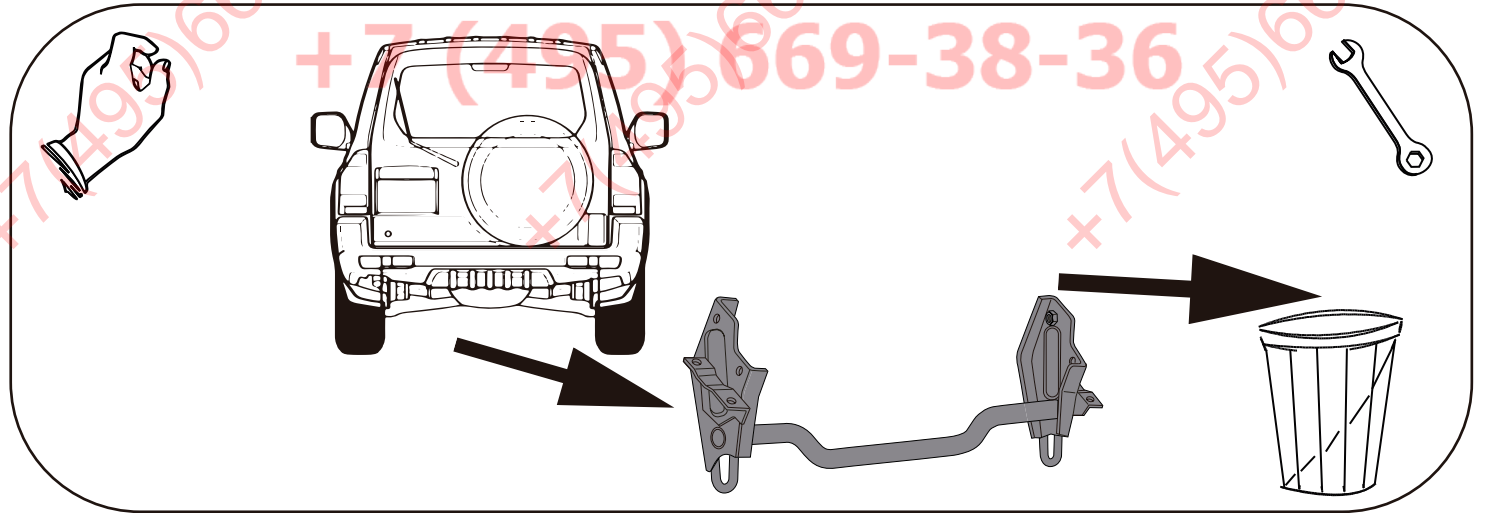
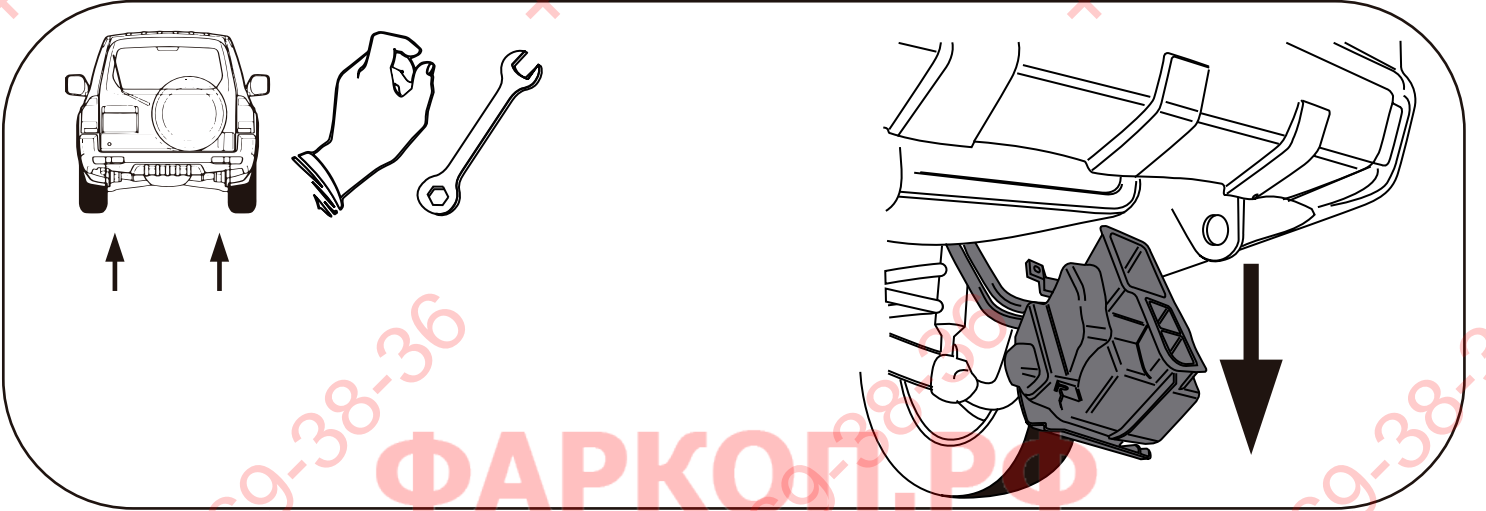
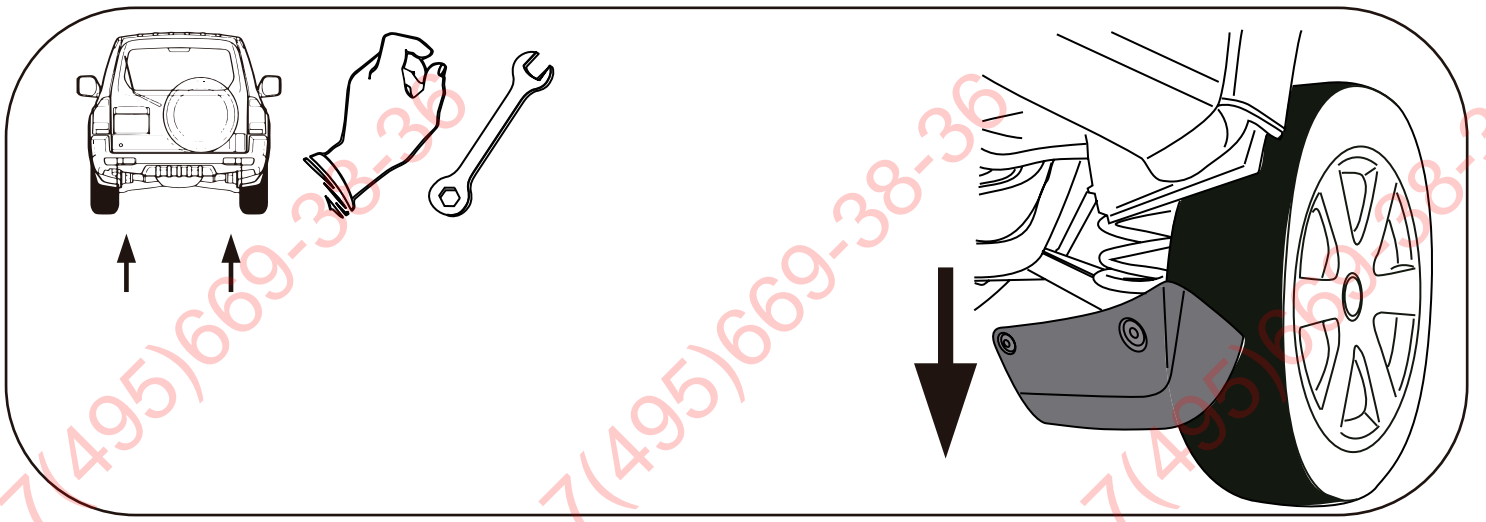

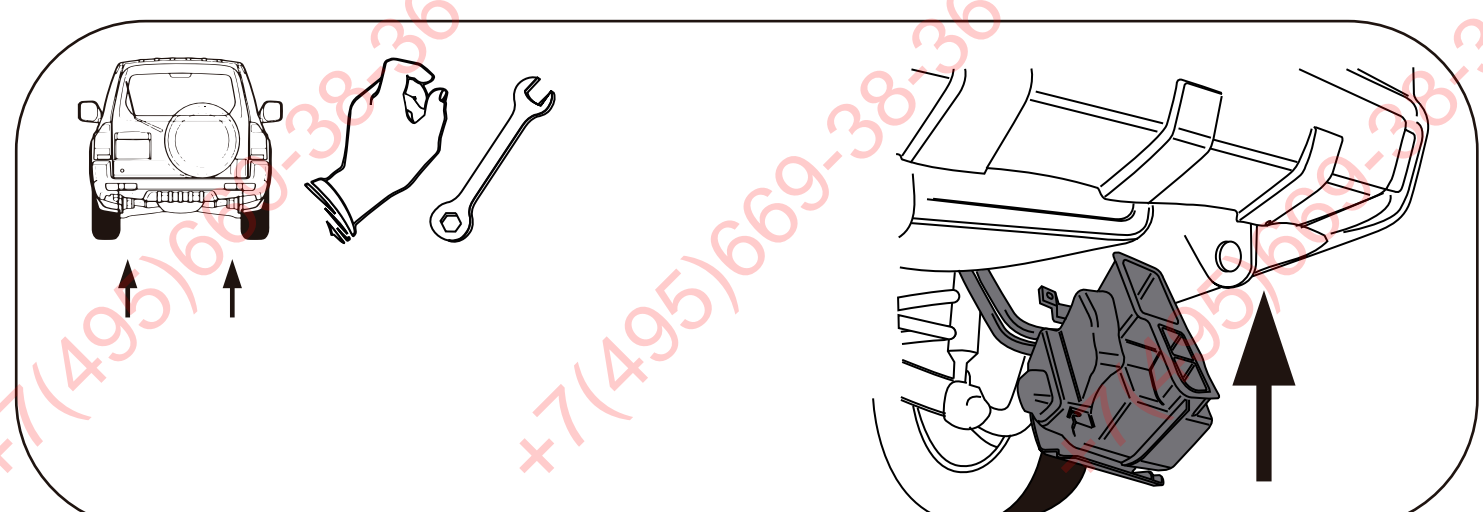
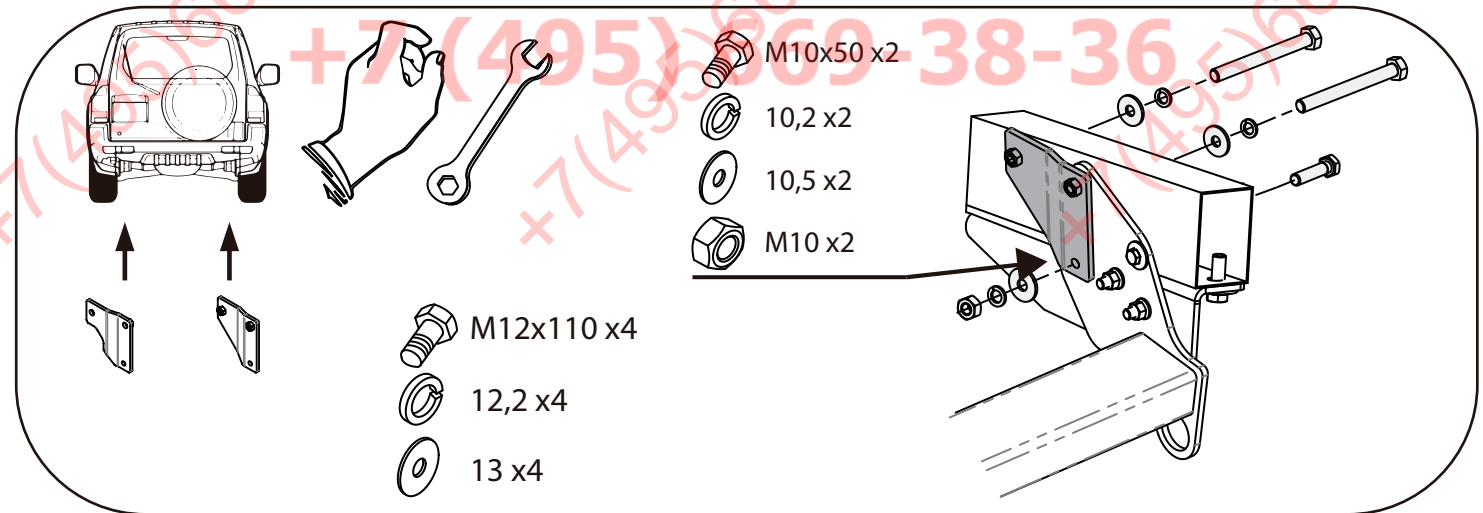
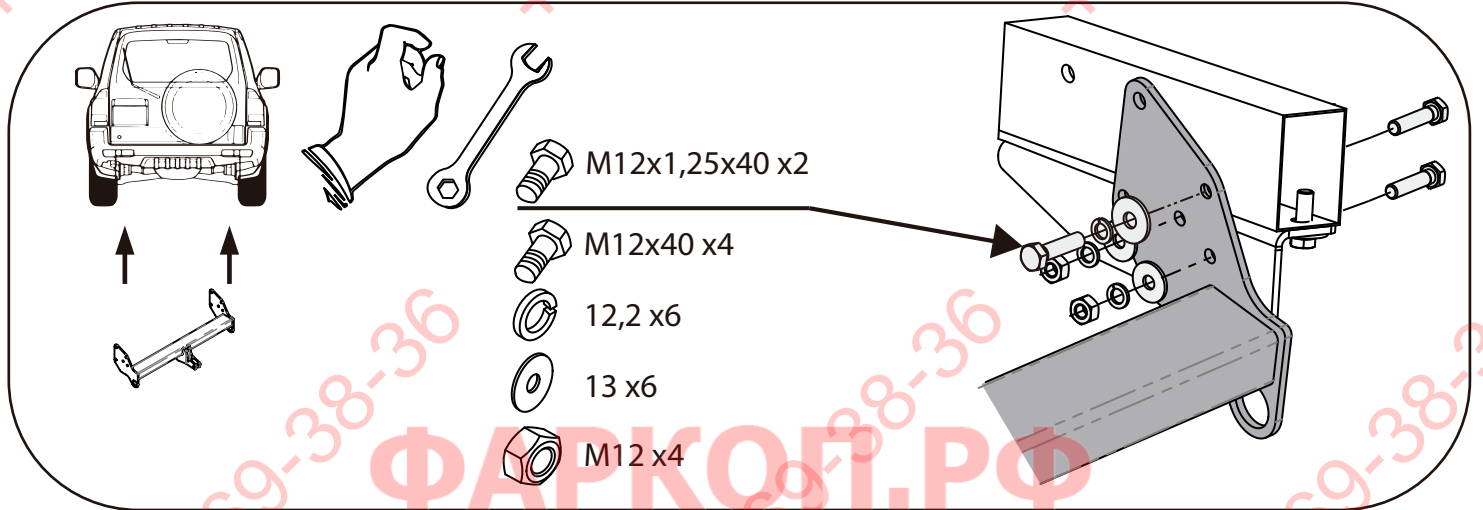
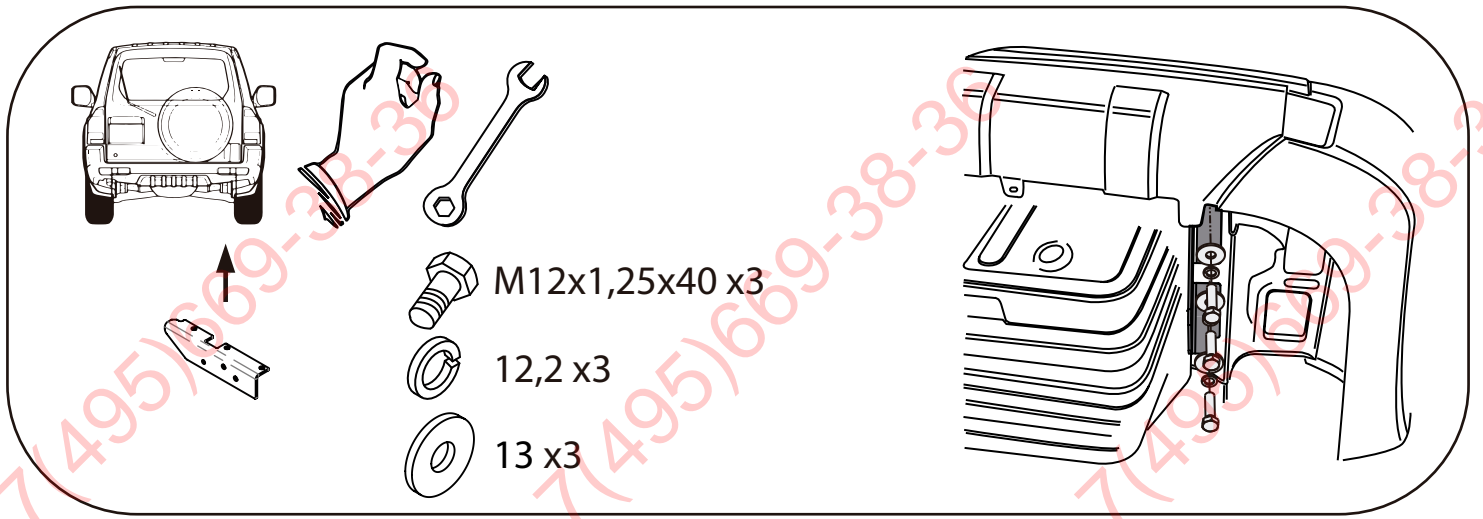

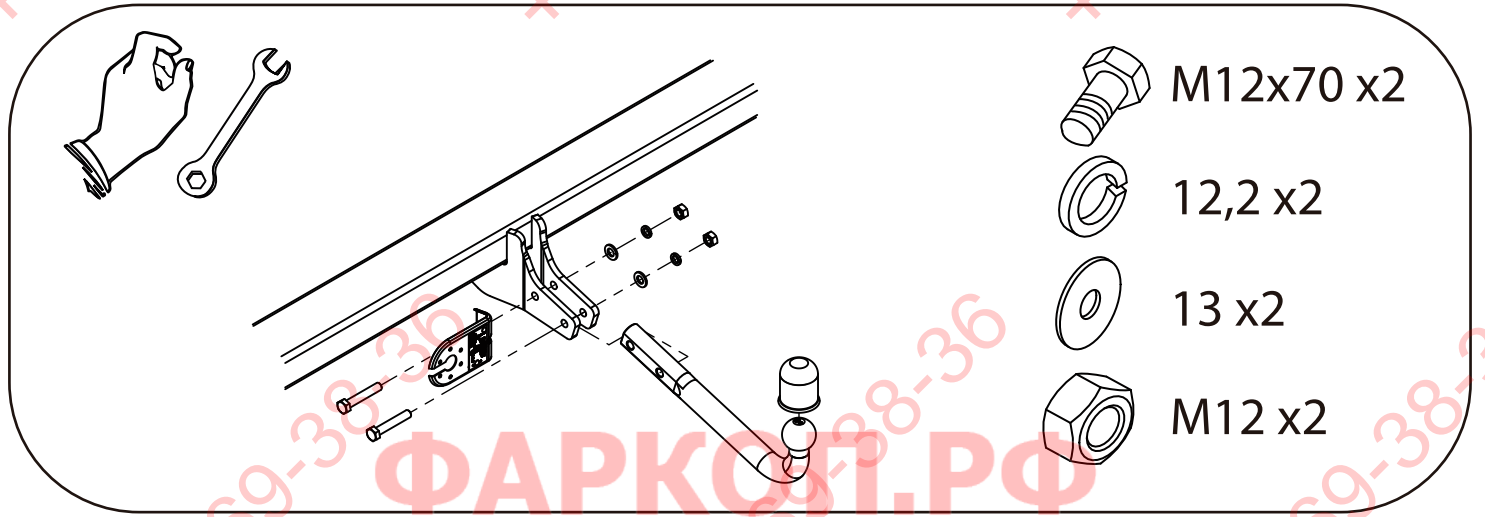
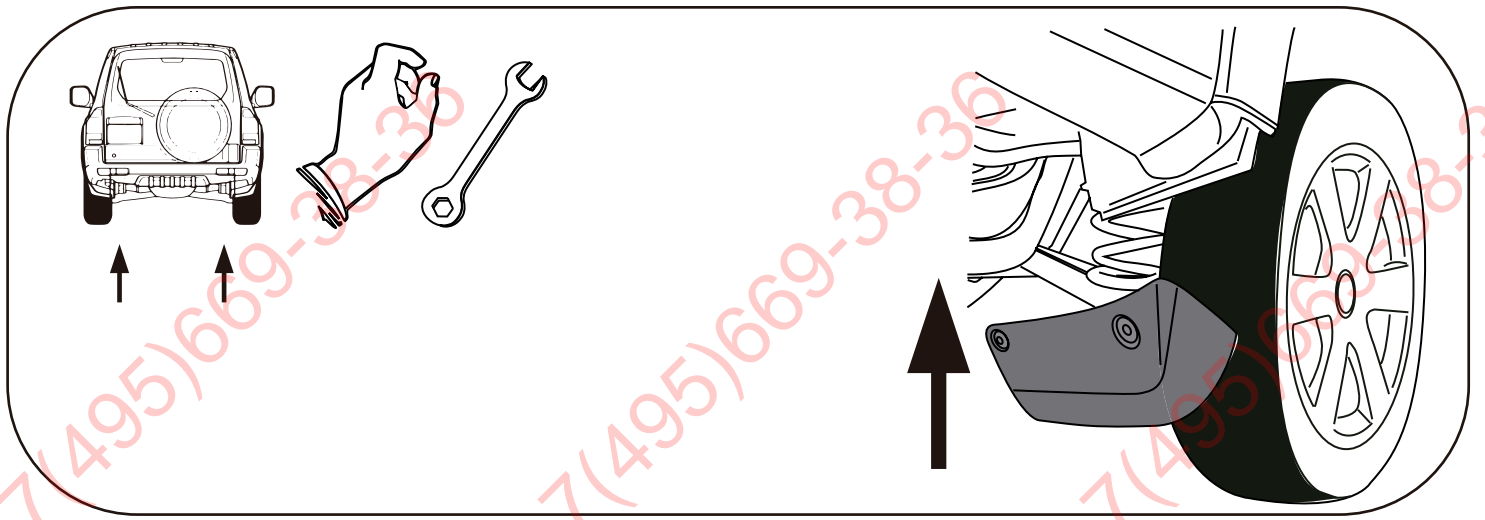

+7 (495) 669-38-36

+7(495)669-38-36

+7(495)669-38-36

+7(495)669-38-36