



CHEVROLET Cobalt 2019 - \*

Тягово-цепное устройство (ТСУ) съемный квадрат

\* Подходит на комплектации с 2019 года выпуска по настоящее время.

Артикул: 02041501

Комплектация:

- A) Болт M10x20 - 1 шт.
- B) Болт M10x1,25x30 - 4 шт.
- C) Болт M12x1,25x110 - 4 шт.
- D) Гайка M10x1,25 - 2 шт.
- E) Гайка M12x1,25 - 4 шт.
- F) Шайба 10 - 6 шт.
- G) Шайба 12 увеличенная - 8 шт.
- H) Шайба 10 гроверная - 4 шт.
- I) Шайба 12 гроверная - 4 шт.
- J) Втулка ф16x65 - 4 шт.
- K) Комплект закладных - 1 компл.
- L) Шплинт пружинный игольчатый - 1 шт.
- M) Палец гнутый гальванизированный - 1 шт.
- N) Съёмный шар в сборе - 1 шт.
- O) Кронштейн левый и правый - 2 шт.
- P) Балка ТСУ - 1 шт.

Требуемые инструменты:

- 1) Ключ рожковый на 19 мм.
- 2) Ключ трещотка на 19 мм.
- 3) Ключ на 17 мм 2 шт.
- 4) Ключ на 38 мм.
- 5) Дрель или шуруповерт.
- 6) Сверло на 13 мм.
- 7) Сверло на 16 мм.

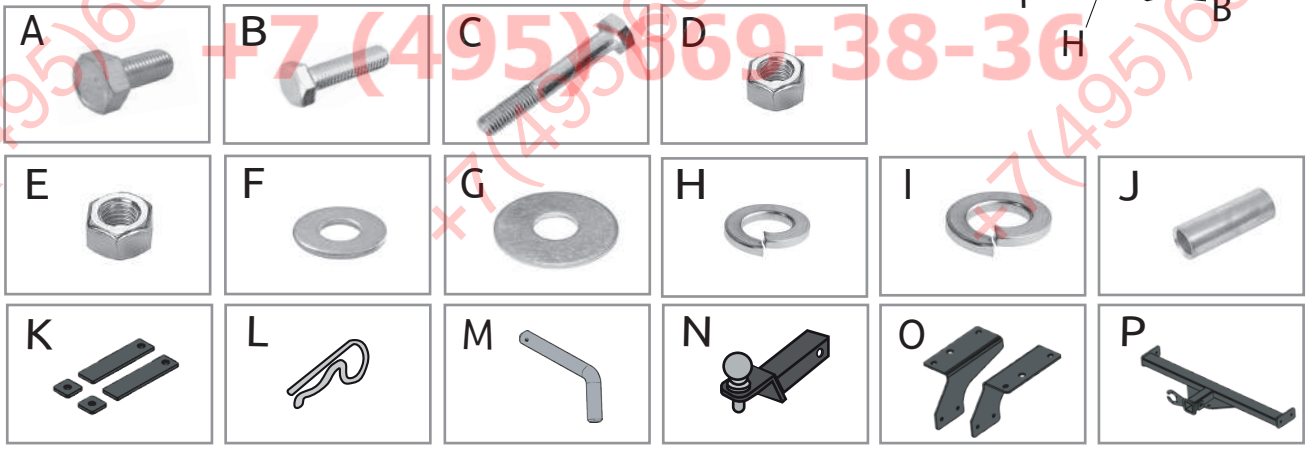
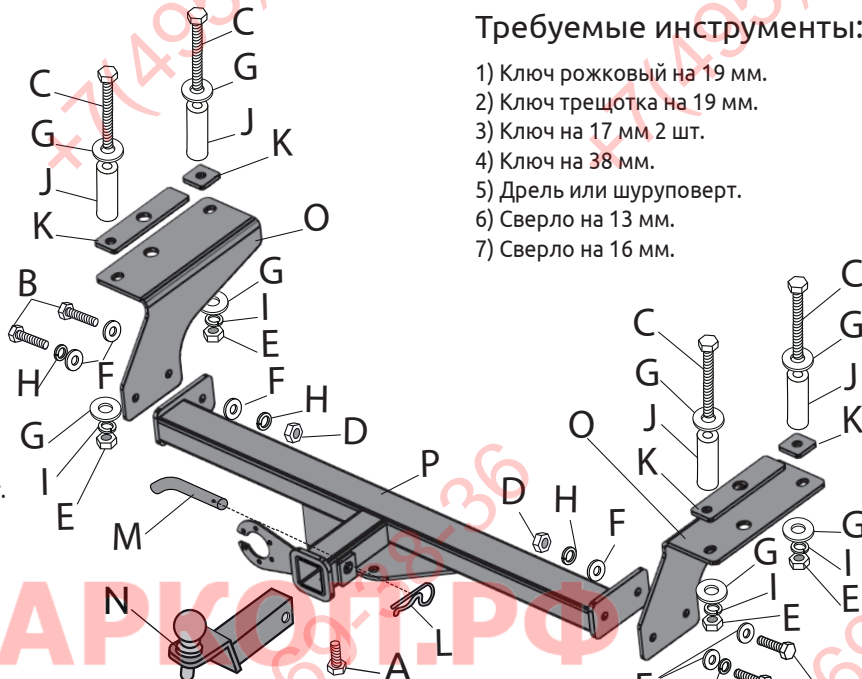

ТСУ CHEVROLET Cobalt	Артикул	D(кН)	H(кг)	T(кг)	A(кг)
	02041501	7,6	75	1620	1500

D= (g\*A)/(T+A) - горизонтальная сила, действующая между тягачом и прицепом; H - статическая вертикальная нагрузка на шар; T - технически допустимая максимальная масса тягача; A - максимальная масса прицепа по данным производителя ТСУ.

Требования к установке:

- выполнять установку в специализированных организациях;
- выполнять установку изделия строго руководствуясь данной Инструкцией по установке;
- запрещается устанавливать изделие на другую марку и модель автомобиля;
- запрещается устанавливать изделие в места не предусмотренные данной Инструкцией по установке;
- запрещается подвергать изделие самостоятельным доработкам.

При установке изделия на ТС расстояние от центра шарового наконечника до вертикальной плоскости проходящей через наиболее удаленную назад крайнюю точку автомобиля составляет не менее 65 мм.

Требования к безопасной эксплуатации:

- не вставать на изделие и не буксировать авто за изделие;
- не использовать изделие в качестве опоры для домкрата;
- каждые 5 000 км контролировать момент затяжки резьбовых соединений;
- на неасфальтированном покрытии заявленные производителем показатели по допустимым нагрузкам сокращаются в 2 раза, а скорость не более 30 км/ч;
- изделие не предназначено для установки багажных платформ с креплением непосредственно на шар, использовать платформу под американский квадрат;
- фиксирующий болт M10x20 предназначен для устранения технологических люфтов у НЕнагруженного изделия;
- при установке любого нагружающего устройства (прицеп, велокрепление и т.д.) болт необходимо демонтировать.
- эксплуатация ТСУ (фаркоп) в нагруженном состоянии с затянутым фиксирующим болтом ЗАПРЕЩЕНА, так как может привести к деформации изделия;
- разрешенная скорость движения с прицепом должна соответствовать ПДД.

Технические характеристики:

- тип шара «Е»; тип соединения: шаровый;
- диаметр сцепного шара 50 мм.; масса комплекта 16,2 кг.;
- габаритные размеры изделия 1021x596x277 мм.;
- высота установки 350/420 мм. (требование высоты не применяется в случае транспортных средств повышенной проходимости (категории G);
- максимальные углы поворота при установке изделия на ТС составляют: в горизонтальной плоскости +/- 60 град., в вертикальной плоскости +/- 25 град.
- Пространственное положение шарового наконечника регламентировано правилами ЕЭК ООН №55.

СВИДЕТЕЛЬСТВО О ПРИЕМКЕ

Дата упаковки \_\_\_\_\_ Штамп ОТК \_\_\_\_\_

СВИДЕТЕЛЬСТВО О ПРОДАЖЕ

Дата продажи \_\_\_\_\_ Штамп магазина \_\_\_\_\_

Гарантийный срок 12 месяцев с даты розничной продажи. Сохраняйте паспорт изделия в течение всего гарантийного срока.

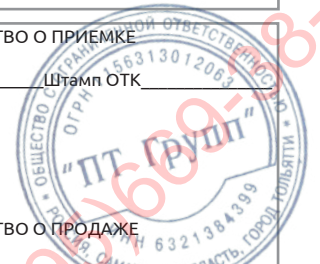

# Инструкция по установке

**ШАГ 1.** Уберите из багажника ворсовый коврик, прикрывающий запасное колесо. Переместитесь под автомобиль и отыщите выполненные автопроизводителем отверстия в лонжеронах, просверлите через них отверстия  $\phi 13$ мм в багажник. Из багажника рассверлите отверстия до  $\phi 16$ мм (только верхние полки лонжеронов). Вставьте в отверстия болты M12x1,25x110 с надетыми на них шайбами 12 и втулками  $\phi 16$ x65.



**ШАГ 2.** Перед установкой кронштейнов разместите закладные пластины как показано на фото. Установите кронштейны и закрепите их на болтах M12x1,25x110 с помощью гаек M12x1,25 через шайбы и шайбы гроверные, как показано на схеме. Соединения не затягивать.



**ШАГ 3.** Установите балку ТСУ, совместив отверстия в боковых кронштейнах и в балке. Закрепите балку ТСУ с помощью болтов M10x1,25x30 через шайбы 10 и шайбы 10 гроверные гайками M10x1,25. Отрегулируйте положение балки ТСУ и затяните все резьбовые соединения.



**ШАГ 4.** Установите съемный шар в сборе и закрепите его пальцем гнутым со шплинтом.



**ШАГ 5.** Установите съёмный шар в сборе и закрепите его пальцем гнутым гальванизированным со шплинтом пружинным игольчатым. Затяните шар ключом на 38 мм. Установите фиксирующий болт M10x20 снизу, он используется для исключения технологических люфтов съёмного шара и только в ненагруженном состоянии! Перед сцепкой болт демонтировать!



**ШАГ 6.** Установка завершена.



Производитель гарантирует соответствие изделия характеристикам, указанным в паспорте, в течение гарантийного срока, при соблюдении требований по установке и эксплуатации.  
Гарантия не распространяется на случаи, когда дефекты возникли по вине потребителя или третьих лиц, в результате нарушения правил транспортировки, хранения, монтажа, эксплуатации, а так же внесения изменений и доработок в конструкцию.  
Производитель не несёт ответственности за нанесение ущерба имуществу третьих лиц в результате неправильного хранения и эксплуатации изделия.

ЕАС Сертификат соответствия  
RU C-RU.AI24.B.00384/20

СКАЧАТЬ



телефон службы технической поддержки  
8 (800) 555 20 90  
(звонок по России бесплатный)

www.ptuning.ru