



ВНИМАНИЕ!

До начала работ внимательно прочитайте данное руководство и четко следуйте указаниям, изложенным в нем!

Гарантия действительна только при строгом соблюдении технологии установки!

Инструкция

по установке передних брызговиков на автомобиль Mitsubishi Eclipse Cross 2017

Используемый инструмент.



Время монтажа
10 минут



Балонный
ключ



Шуруповерт
со сверлом Ø 8 мм



Саморезы

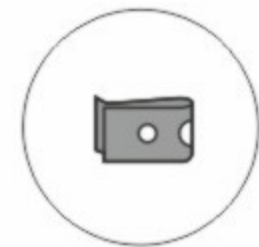

Монтажные
скобы



Пластиковые
фиксаторы



Перед началом монтажа ослабьте колесные гайки, используя балонный ключ. Поднимите автомобиль на подъемник или домкрат, открутите гайки и снимите колесо.

1

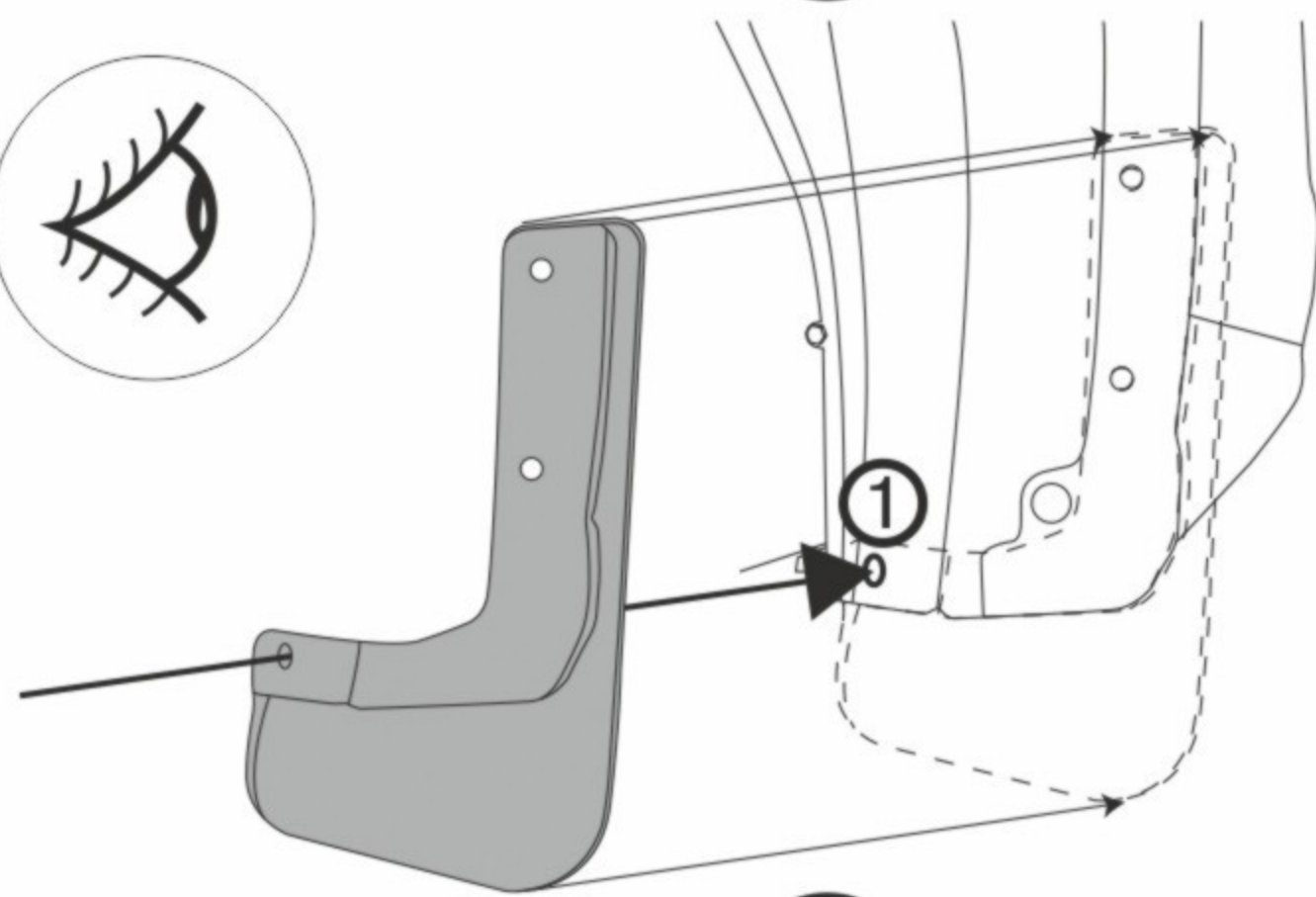

Произведите визуальную примерку, приложив изделие к месту планируемой установки. Согласно точке 1 на брызговике, отметьте место для сверления в колесной арке.

2

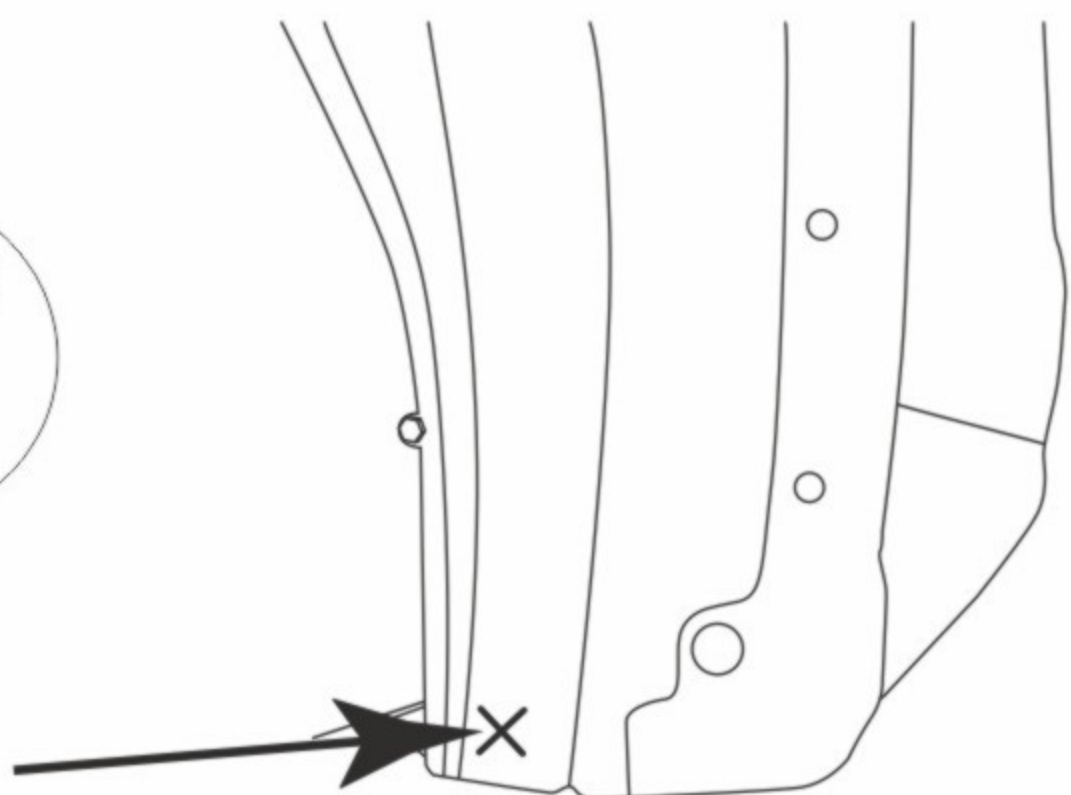

Используя сверло Ø 8 мм, просверлите отверстия в отмеченном месте.

3

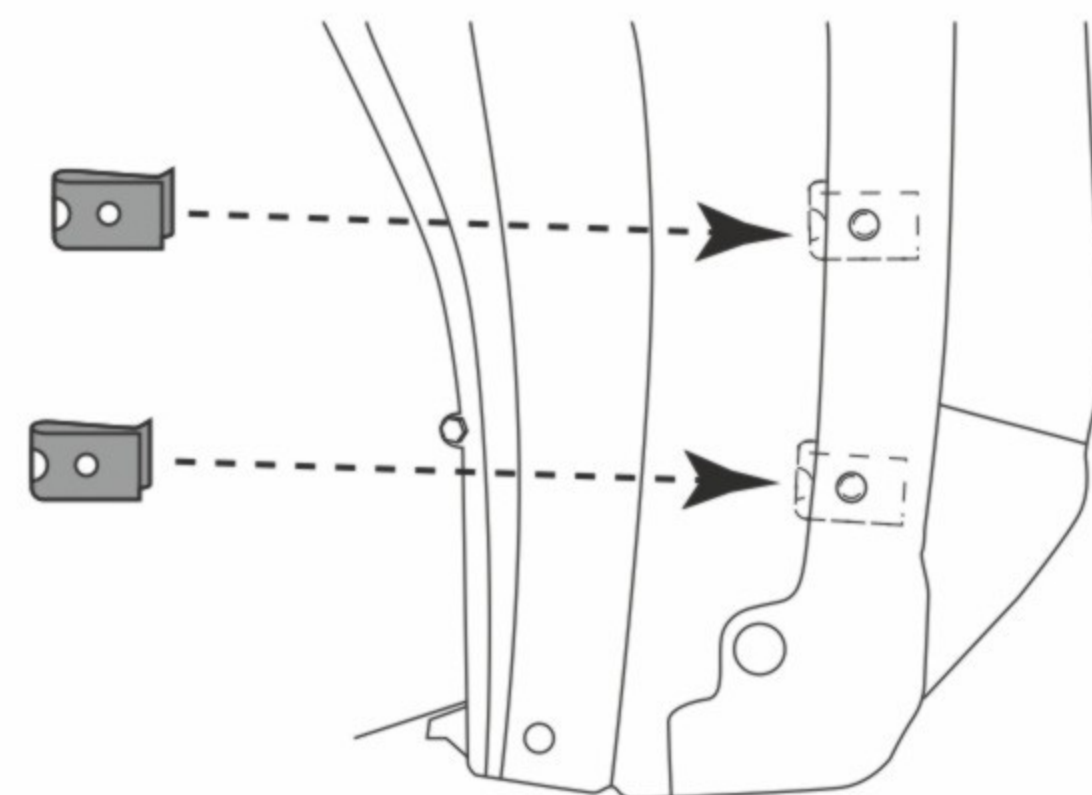

Установите монтажные скобы в местах, указанных на изображении.

4

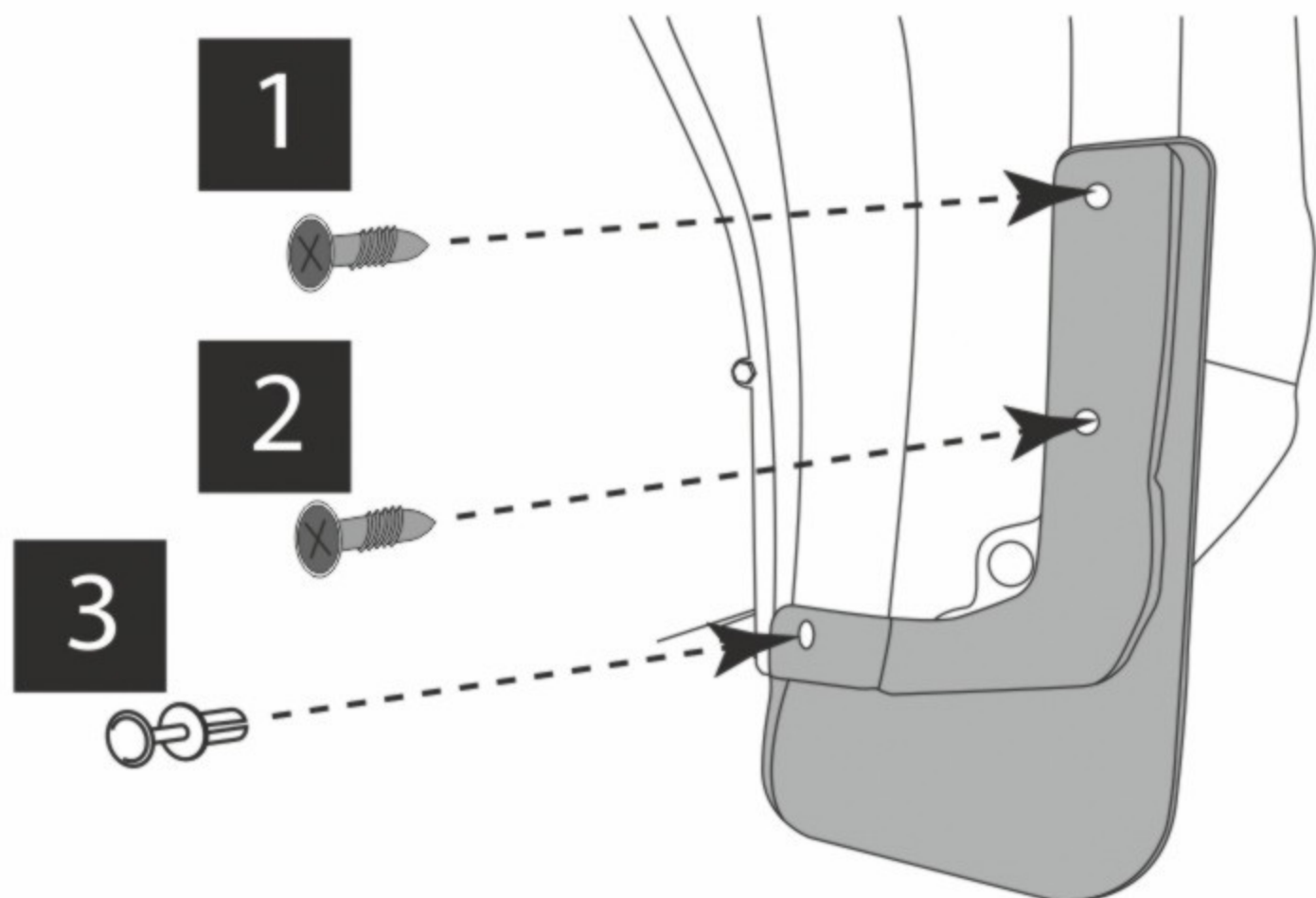

В точках 1 и 2 установите саморезы из комплекта поставки. В точку 3 установите пластиковый фиксатор из комплекта поставки.

5

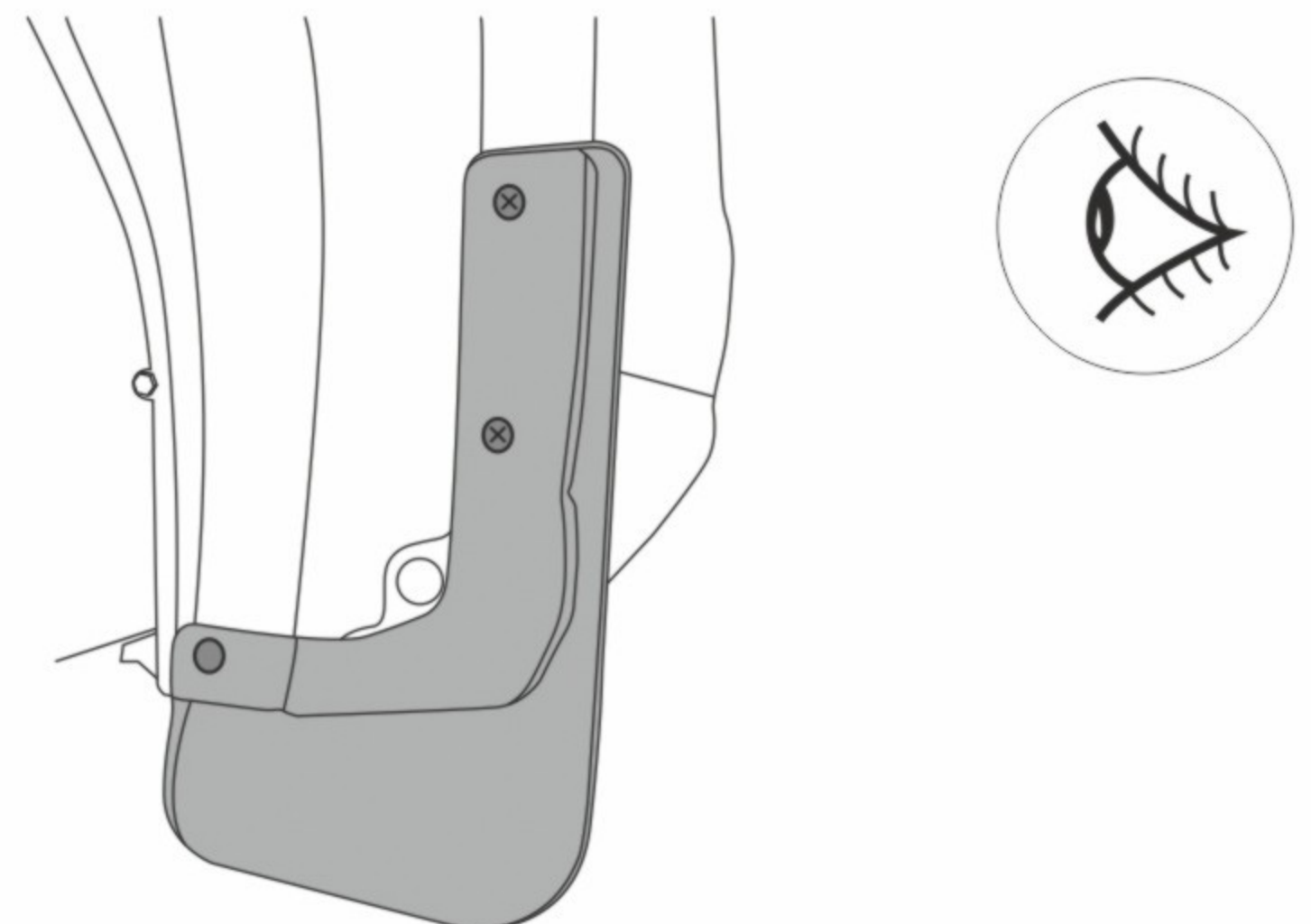

Проверьте надежность монтажа изделия и убедитесь, что оно плотно примыкает к месту установки.



Аналогичную последовательность действий выполните для установки другого брызговика.