

Fitting instructions

Make: Fiat / Peugeot / Citroen

Ducato / Boxer / Jumper; 2006->

Type: 4819

ФАРКОП.РФ

+7 (495) 669-38-36

Couplingsclass: F

94/20/EC

e11 00-6339

Max. mass trailer : **3000 kg**

Max. vertical load : **120 kg**

D-Value: 16,83 kN

	8.8
	10.9
	8
	10

Torque settings for nuts and bolts (8.8)

M6		9,5 Nm
M10		41 Nm (self-locking)
M12		71 Nm (self-locking)
M16		170 Nm (self-locking)

Torque settings for nuts and bolts (10.9)

M8		30 Nm
-----------	--	--------------

0km + 1000km

© 481970/13-10-2009/1

ΦΑΡΚΟΠ.ΡΦ
+7 (495) 669-38-36

Dispositivo di traino tipo: 4819
 Per autoveicoli: Fiat Ducato / Peugeot Boxer / Citroen Jumper; 2006->
 Tipo funzionale: 250????? ?? oppure 250????? ??? oppure 250????? ???
 Y????? ?? oppure Y????? ??? oppure Y????? ???

Classe e tipo di attacco: F
 Omologazione: e11 00-6339
 Valore D: 16,83 kN
 Carico Verticale max. S: 120 kg
 Larghezza rimorchiabile per Caravan e T.A.T.S.: 2,55m vedere CARTA di CIRCOLAZIONE VEICOLO (motrice) + 70 cm = ..arrotondare ai 5 cm superiore (vedi D.M.28/05/85)
 Massa rimorchiabile: vedi carta di circolazione dell' autoveicolo

Per verificare l' idoneità del dispositivo di traino omologato a norma CEE 94/20, all' installazione sulla vettura su cui si intende procedere al montaggio, compilare la seguente formula (se necessario declassare la massa rimorchiabile):

$$D = \frac{T \times C}{T + C} \times 0,00981 \approx 16,83 \text{ kN}$$

dove: T= Massa Complessiva Max. della motrice (in kg)
 C= Massa Rimorchiabile Max. della motrice (in kg)

DA COMPILARE PER IL COLLAUDO

DICHIARAZIONE DI CORRETTO MONTAGGIO: la sottoscritta Ditta dichiara di aver montato in maniera corretta ed in conformi/ alle prescrizioni sia del costruttore del veicolo che del costruttore del dispositivo stesso il seguente dispositivo di attacco meccanico:

tipo:.....
 Il dispositivo di attacco sopra indicato è stato installato su autoveicolo
 modello:.....
 targa:.....
 Data:.....

TIMBRO e FIRMA

Si dichiara inoltre di aver informato l'utente del veicolo sull'USO e MANUTENZIONE del dispositivo stesso.

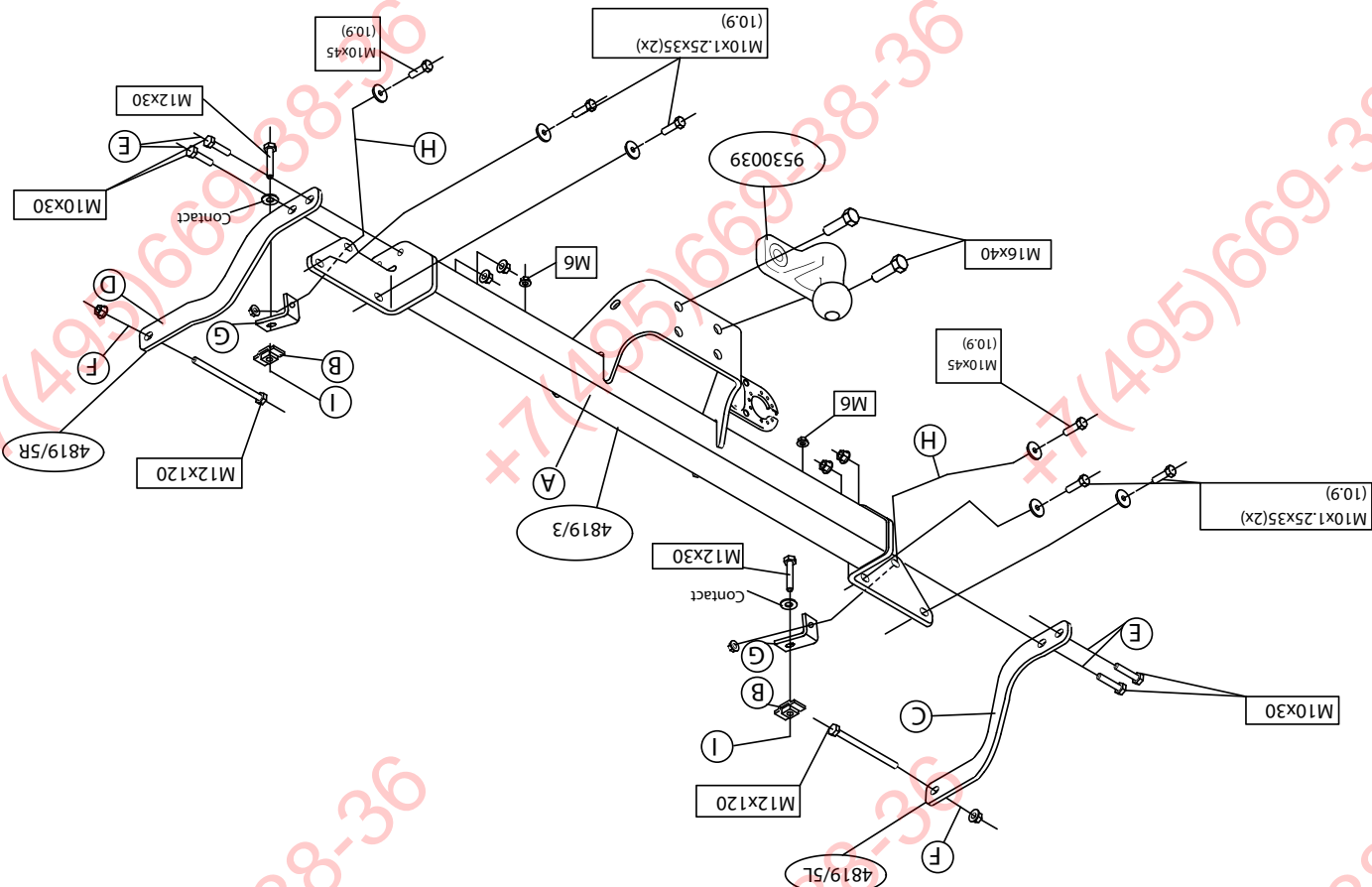

ФАРКОТ.РФ

+7 (495) 669-38-36

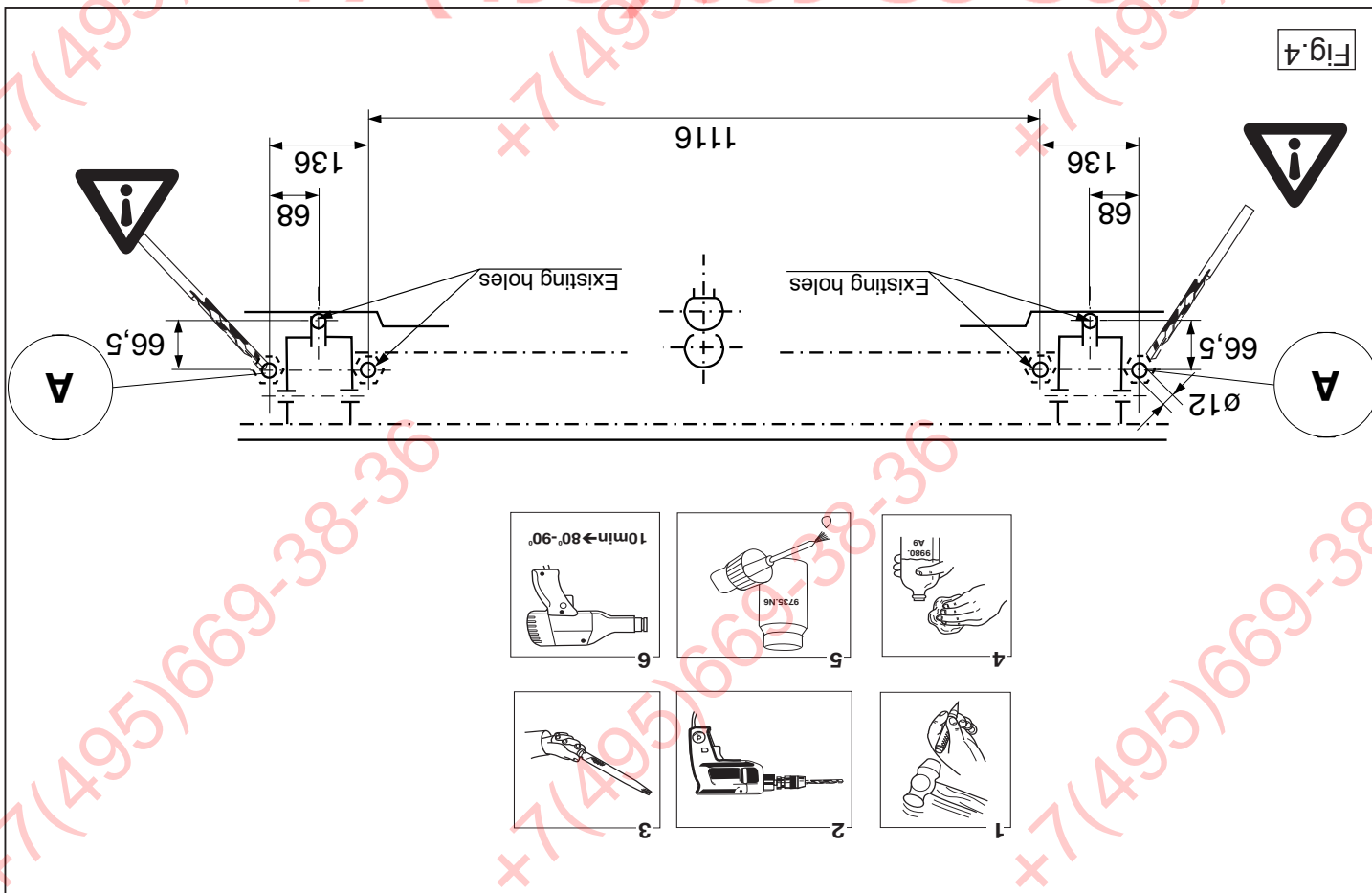

NL MONTAGEHANDLEIDING:

1. Demonteer de bumper inclusief de stalen stootbalk van het voertuig, de stootbalk wordt niet meer gebruikt.
2. Boor de gaten A rond 12 mm door het achterpaneel. (Zie fig. 4).
3. Monteer de dwarsbalk A op de achterwand.
4. Plaats de contraplaten B overeenkomstig figuur 1
5. Plaats de steunen C en D t.p.v. De punten E.
6. **L4 Versie:** Boor overeenkomstig fig. 2 het gat $\phi 13\text{mm}$.
7. Plaats de bouten F.
8. Plaats de steunen G en bevestig deze t.p.v. de punten H en I, monteer het geheel los-vast.
9. Monteer de twee gats flenskogel.
10. Draai alle bouten en moeren overeenkomstig tabel vast.
11. Monteer het elektrische gedeelte.
12. Zaag het aangegeven deel uit de bumper met behulp van de sjabloon. (sjabloon op binnenzijde van bumper plaatsen).
13. Zaag overeenkomstig figuur 3 de aangegeven delen uit.
14. Monteer de bumper.

Raadpleeg voor demontage en montage van voertuig onderdelen het werkplaats handboek.

Raadpleeg voor montage en bevestigingsmiddelen de schets.

BELANGRIJK:

- * Voor eventueel noodzakelijke aanpassing(en) "van het voertuig" dient men de dealer te raadplegen.
- * Indien op de bevestigingspunten een bitumen of anti-dreunlaag aanwezig is, dient deze verwijderd te worden.
- * Voor de max. toegestane massa, welke uw auto mag trekken, dient u uw dealer te raadplegen.
- * **Bij het boren dient men er zorg voor te dragen, dat electriciteits-, rem- en brandstofleidingen niet worden geraakt.**
- * Verwijder "indien aanwezig" de plastic dopjes uit de puntlasmoeren.
- * Deze handleiding dient na montage bij de voertuigpapieren gevoegd te worden.

GB FITTING INSTRUCTIONS:

1. Remove the bumper and the steel buffer beam from the vehicle. The buffer beam will no longer be needed.
2. Drill holes A through the back panel to approx. 12 mm. (See fig. 4)
3. Fit the cross beam A, on the rear panel.
4. Position the backplates B as shown in figure 1.
5. Place supports C and D at points E.
6. **L4 Vehicle:** Drill the hole $\phi 13\text{mm}$ as shown in fig. 2.
7. Put bolts F in place.
8. Position the supports G and attach them at points H and I, then fit the whole thing without fully tightening.
9. Fit the two-hole flange ball.
10. Tighten all nuts and bolts to the torque indicated in the table.
11. Fit the electrics.
12. Use the template to saw out the indicated section from the bumper. (place the template on the inside of the bumper).
13. Saw out the portions as indicated in fig. 3.
14. Fit the bumper.

For dismantling and fitting the vehicle parts, see the site handbook. For fitting instructions and attachment method, see drawing.

NOTE:

* Should this installation process entail the cutting of the bumper – conformation **MUST** be obtained by the installation engineer of the customer's acceptance prior to completion. Brink International do not accept responsibility for any matters arising as a result of this miscommunication.

* The dealer should be consulted for possible necessary adjustment(s) "of the vehicle".

* Remove the insulating material from the contact area of the fitting points.

* Consult your dealer for the maximum tolerated pull weight and ball

© 481970/13-10-2009/3

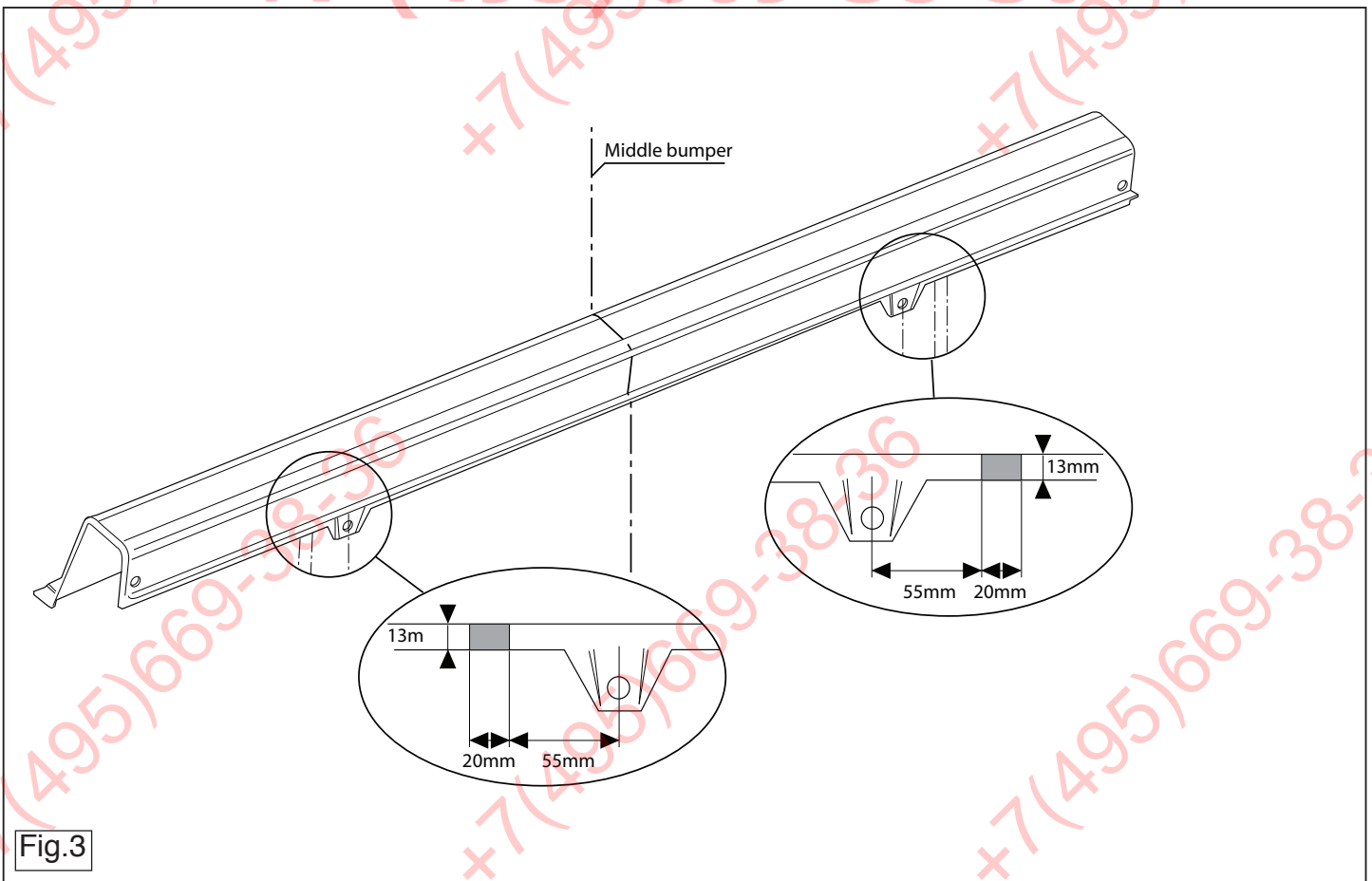

© 481970/13-10-2009/12

la notice du fabricant.

Consulter le croquis pour voir le montage et les moyens de fixation.

REMARQUE:

- * Pour une/des adaptations indispensables sur le véhicule, veuillez consulter le concessionnaire.
- * Enlever la couche de bitume ou d'anti-tremblement qui recouvre éventuellement les points de fixation.
- * Pour connaître le poids de traction maximum et le poids en flèche sur la rotule autorisée du véhicule, veuillez consulter votre concessionnaire.
- * **Veiller en perçant à ne pas endommager les conduites de électrique, de frein et de carburant.**
- * Retirer "si présents" les embouts en plastique des écrous de soudure par point.
- * Cette notice de montage doit être conervée à bord du véhicule après montage de l'attelage.

S

MONTERINGSANVISNINGAR:

1. Demontera stötfångaren inklusive stöttranden av stål från fordonet, stöttranden förfaller.
2. Borra hålen A runt 12 mm genom bakpanelen. (se fig. 4).
3. Montera bärbalken A på underredets bakpanel.
4. Placera bakplattorna B enligt figur 1
5. Placera stöden C och D vid punkterna E.
6. **För L4 fordon:** Borra hålet ø13mm enligt fig. 2.
7. Montera vid punkterna F skruvarna.
8. Placera stöden G och fäst dem vid punkterna H och I, fäst sedan det hela utan att dra åt ordentligt.
9. Montera flänskulan med två hål..
10. Momentdrag alla skruvar och muttrar enligt tabellen.
11. Montera den elektriska delen.
12. Såga ut den angivna delen ur stötfångaren med hjälp av schablonen. (placera schablonen mot stötfångarens insida).
13. Såga ut delarna enligt fig. 3.
14. Montera stötfångaren.

Se verkstadshandboken för demontering och montering av fordonets delar.

Se skissen för montering och monteringsmaterial.

OBS:

- * Kontakta återförsäljaren om fordonet eventuellt bör modifieras.
- * Om det finns ett bitumen- eller stötdämpande lager vid kontaktytor skall detta avlägsnas.
- * Kontakta din återförsäljare för ditt fordon's max. dragvikt och tillåtna kultryck.
- * **Vid borrarning skall man se till att elektrisk-, broms- och bränsleledningarna inte skadas.**
- * Avlägsna de små plastlocken - om dessa finns - från punktsvetsmuttrarna.
- * Efter att draget är monterat, placera monteringsanvisningen tillsammans bilens övriga dokument.

DK

MONTAGEVEJLEDNING:

1. Demonter kofangeren, inklusive køretøjets stålstødbjælke. Denne bliver overflødig.
2. Bor hullerne A på ca. 12 mm igennem bagpanelet. (Jævnfør fig. 4).
3. Monter tværvangen A mod bagvæggen.
4. Anbring spændpladerne B ifølge figuren. 1.
5. Anbring støtterne C og D ved punkterne E.
6. **For L4 køretøjer:** Bor ifølge fig. 2 huller ø13mm.
7. Monter ved punkterne F bolte.
8. Anbring støtterne G og monter disse ved punkterne H og I; monter det hele manuelt.
9. Monter den tohullede flangekugle.
10. Spænd alle bolte og møtrikker jf. tabellen.
11. Monter den elektriske del.
12. Sav den angivne del ud af kofangeren ved hjælp af skabelonen (skabelonen anbringes på indersiden af kofangeren).
13. Sav ifølge figur 3 de markerede dele ud.

© 481970/13-10-2009/5

ФАРКОТ.РФ

+7 (495) 669-38-36

LHS + RHS

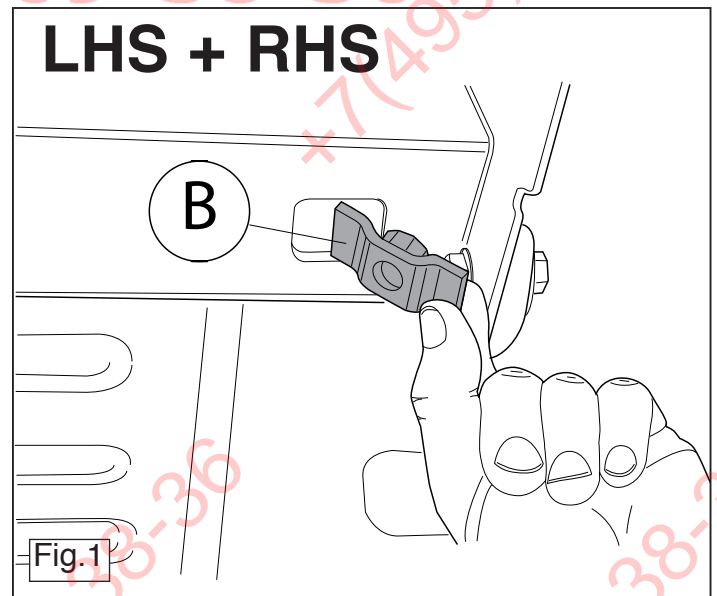

© 481970/13-10-2009/10

1. Smontare il paraurti e la barra d'acciaio dal veicolo la barra in acciaio non dovrà più essere montata.
2. Praticare i fori A da 12 mm attraverso il pannello posteriore. (fig.4)
3. Montare la traversa A sulla parete posteriore.
4. Posizionare le contropiastre B come indicato in figura 1
5. Applicare i sostegni C e D in corrispondenza dei punti E.
6. **Veicoli L4:** Praticare il foro di ø 13 mm passante come indicato in fig. 2.
7. Montare i bulloni, in corrispondenza dei punti F.
8. Posizionare i sostegni G e fissarli manualmente in corrispondenza dei punti H ed I.
9. Montare la sfera fiangiata a due.
10. Serrare tutti i dadi e bulloni alle coppie di serraggio indicate in tabella.

I ISTRUZIONI PER IL MONTAGGIO:

- * Para (una) eventual(es) adaptación(es) 'del vehículo' consistiese al concesionario.
- * Si en los puntos de fijación hay una capa de betún o anti-choque hay que quitarla.
- * Consulte a su concesionario para el peso máximo de tracción y la presión de la bola admitida de su vehículo.
- * **No agujerear cable de eléctrico, tubos de freno o gasolina**
- * Retirar, si presentes, los capuchones de plástico de las tuercas de soldadura por punto.
- * Guarde estas instrucciones junto a la documentación del vehículo después del montaje del enganche.

N.B.:

Consultar para el desmontaje y montaje de piezas del vehículo el manual de instalación de taller.

Consultar el croquis para el montaje y medios de fijación.

12. Serrare la parte indicata del paracchocques con ayuda de la plantilla. (instalar la plantilla en el lado interior del paracchocques).
13. Serrare las partes indicadas en la fig. 3.
14. Montare el paracchocques.

- * Если подготавливаются изменения конструкции транспортного средства, следует посоветоваться с дилером автомобиля.
- * Если в точках крепления имеются слои битума или противорывной материи, его следует удалить.
- * Сведения о максимальной допустимой массе буксиряемого прицепа Вы можете получить у дилера автомобиля.
- * При сверлении следите за тем, чтобы не задевать электропроводку и линии тормозной цепи и подвешивающего устройства.
- * Удалите (если они имеются) пластмассовые заглушки из приваренных гаек. После монтажа крышка следует хранить в комплекте с технической документацией автомобиля.

ВНИМАНИЕ:

Информацию о монтаже и средствах крепления вы найдете в схеме.

Для инструкции по снятию и установке деталей автомобиля, обращайтесь к руководству для работников гаражей.

2. Просверлить отверстие А сквозом заднюю стенку диаметром 12 мм. (см. рис. 4).
3. Закрепить поперечный брус А на задней стенке.
4. Поместить упорные пластины В, как указано на рис. 1.
5. Просверлить опоры С и D в точках E.
6. **Для автомобилей L4:** Просверлить отверстие диаметром 13 мм, как указано на рис. 2.
7. В точках F установить болты и гайки.
8. Подставить кронштейны G и прикрепить их в точках H и I, закрепив не до конца.
9. Установить фланцевый шар с 2 отверстиями.
10. Затянуть все болты и гайки в соответствии со значениями, указанными в таблице.
11. Установить электрическую часть.
12. Выпилить указанную часть из бампера при помощи шаблона. (Нанести шаблон на внутреннюю сторону бампера.)
13. Выпилить обозначенные части, как указано на рис. 3.
14. Установить бампер.

1. Desmontar el paracchocques inclusive el tope de acero del vehículo, el tope no se vuelve a utilizar.
2. Taladrar los orificios A 12 mm en redondo perforando el panel trasero. (Véase la figura 4).
3. Montar el travesaño A en la pared posterior.
4. Coloque las placas de apoyo tal como B se indica en la imagen 1.
5. Coloque los soportes C y D en los puntos E.
6. **Para los vehículos L4:** Taladrar como indicado en la fig. 2 el orificio ø 13mm.
7. Montar a la altura de los puntos F los tornillos.
8. Colocar los soportes G y fijarlos a la altura de los puntos H y I, montar el conjunto sin apretar mucho.
9. Montar la bola de brida de dos orificios.
10. Apretar todos los tornillos y tuercas de acuerdo con los puntos de la tabla.
11. Montar la parte eléctrica.

E INSTRUCCIONES DE MONTAJE:

- * DENNE MONTERINGSVEJLEDNING SKAL MEDBRINGES VED SYN.
- * Fjern plasticpropperne "om de findes" fra de punktvisjede møtrikker.
- * **Vær forsigtig ikke at bore i ledning-,bremse eller benzinslange**
- * Kontakt Deres forhandler for oplysninger om den maksimale trækraft mod bilen.
- * Underoplysningsbehandlingen skal fjernes de steder hvor trækøret ligger an ændring(er) på køretøjet.
- * Kontakt forhandleren i forbindelse med eventuelle påkrævede

BE/MERK:

Rådør for demtering og montage af dele til køretøjet arbejds-

Rådør for montage og montage midler skitsen.

14. Monter kofangeren.

1. Снять бампер вместе со стальными брызговиками автомобиля брызговики

RUS РУКОВОДСТВО ДЛЯ МОНТАЖА:

- * A felszerelés után az útműatót ó rizzuk a gépjárműpapírralval együtt.
- * róluk a mányag sarkát.
- * Amennyiben pontthegesztéssel rögzített anyákkal találkoznak, vegyük le a tűzemanag-vezetékeket.
- * **Fűrés során ügyeljünk arra, hogy elkerüljük az elektromos, a fék- és az**
- * A jármű által maximálisan vonatatható megengedett teher mértékét l
- * A jármű által maximálisan vonatatható megengedett teher mértékét l
- * Amennyiben a csalátkozási pontok bitűmmenel, vagy zajcsökkenőt any-
- * osítást kerekedő ntkó l.
- * Amennyiben a gépkocsin módosításra van szükség, kérjünk felvilág-

FONTOS

zót.

Az összeillesztési utasítás és a csalátkozási eljárás érdekében, lásd a raj-

munkahegyi kézikönyvet

A szerelés és a járműalkatészeti összeillesztése érdekében, lásd a raj-

1. Kösse be a elektromos vezetékeket.
2. Használja a sablont a felülműtett cikkek kifizetéséhez az útműatóból.
3. Fűrészelje ki a darabokat az 3. ábrán feltüntetett módon.
4. Hejyezze fel az útműatót.
5. Szortisa be az összes anyát és csavart a táblában feltüntetett csa-
6. Hejyezze fel az egész tárgyat laza felcsavarva.
7. Az F pontnál rögzítse az anyacsavarokat.
8. Hejyezze el a G támasztékokat és illessze a H és I pontokhoz, majd
9. Hejyezze fel a kétlyukú peremgömböt.
10. Szerelje fel az összes tárgyat laza felcsavarva.
11. Kösse be a elektromos vezetékeket.
12. Használja a sablont a felülműtett cikkek kifizetéséhez az útműatóból.
13. Fűrészelje ki a darabokat az 3. ábrán feltüntetett módon.
14. Hejyezze fel az útműatót.

11. Montare la parte elettrica.
12. Con l'ausilio della sagoma, segare via dal paraurti la parte indicata. (posizionare la sagoma sul lato interno del paraurti).
13. Segare via le parti indicate in figura 3.
14. Montare il paraurti.

**Per lo smontaggio ed il montaggio dei componenti del veicolo consultare il manuale tecnico dell'officina.
Consultare il disegno per il montaggio ed i dispositivi di fissaggio.**

N.B.:

- * Per eventuali necessari adattamenti "del veicolo" si consiglia di consultare il fornitore.
- * Rimuovere lo strato di materiale isolante dai punti d'attacco.
- * Per il peso complessivo trainabile della Vostra vettura, consultate il Vostro rivenditore autorizzato.
- * **Praticando i fori, prestare attenzione a non danneggiare i cavi elettrici, i cavi del freno e i condotti del carburante.**
- * Rimuovere, se presenti, i coperchietti in plastica dai dadi di saldatura per punto.
- * Questa istruzione di montaggio deve essere allegata ai documenti del veicolo dopo l'installazione del gancio.

PL INSTRUKCJA MONTAŻU:

1. Zdemontować z pojazdu zderzak wraz ze stalową belką zderzakową, belka zderzakowa nie będzie ponownie używana.
2. Praticare i fori A da 12 mm attraverso il pannello posteriore. (fig.4)
3. Belkę poprzeczną A zamontować na ścianie tylnej.
4. Umieścić płyty zabezpieczające B zgodnie z rysunkiem 1
5. Umieścić wsporniki C i D w punktach E.
6. **Dla pojazdów L4:** Wywiercić zgodnie z rys. 2 otwór $\varnothing 13\text{mm}$.
7. W punktach F zamontować śruby.
8. Umieścić wsporniki G i umocować je w punktach H i I, lekko przymocować całość.
9. Zamontować dwu otworową kulę z kryzą.

6. **Koskee ajoneuvoja L4:** Poraa reikä läpimitaltaan $\varnothing 13\text{mm}$:n suuruiseksi kuvan 2 osoittamalla tavalla.
7. Kiinnitä kohtiin F pultit.
8. Aseta kannattimet G ja kiinnitä ne kohtiin H ja I, kiinnitä ne kaikki löyhästi.
9. Asenna kaksikäinen laippakuula.
10. Kiristä kaikki pultit ja mutterit taulukon mukaisesti.
11. Kiinnitä sähköosat.
12. Saha merkitty osa puskurista sablonin avulla. (asetä sabloni puskurin sisäpuolelle)
13. Sahaa irti kuvan 3 osoittamat osat.
14. Kiinnitä puskurit.

Ajoneuvon osien purkamis- ja asennusohjeet, ks. työpaikalla käytetty käsikirja.

Asennus- ja kiinnitysohjeet, ks. piirros.

TÄRKEÄÄ:

- * "Ajoneuvoa" koskevasta mahdollisesta tarpeellisesta sovellutuksesta/sovellutuksista on kysyttävä neuvoa jälleenmyyjältä.
- * Mikäli kiinnityskohdissa on bitumi- tai tärinänestokerros, se on poistettava.
- * Auton vetämää sallittua enimmäiskuormitusta on tiedusteltava jälleenmyyjältä.
- * **Porattaessa on huolehdittava siitä, että ei jouduta kosketuksiin sähkö-, jarru- tai polttoainejohtojen kanssa.**
- * Poista, "mikäli olemassa", pistehitsausmuttereiden muovisuojukset.
- * Nämä asennusohjeet on asennuksen jälkeen säilytettävä yhdessä ajoneuvoa koskevien papereiden kanssa.

CZ POKYNY K MONTÁŽI:

1. Odstraňte nárazník o ocelovou nosník nárazníku z vozidla. Nosník nárazníku již nebudete potřebovat.
2. Vyrtejte otvory A skrze zadní panel do hloubky asi. 12 mm. (Viz obr. 4)
3. Připevněte traverzu A n zadní panel.

10. Dokręcić wszystkie śruby i nakrętki zgodnie z tabelą.

11. Zamontować część elektryczną.
12. Wypilować wskazany odcinek zderzaka korzystając z szablonu.(szablon umieścić na wewnętrznej stronie zderzaka).
13. Wypilować zgodnie z rysunkiem 3 wskazane odcinki.
14. Zamontować zderzak.

Co do montażu i montowania części pojazdu zapoznać się z podręcznikiem warsztatowym.

Co do montażu i środków montażowych zapoznać się ze schematem.

Wskazówki:

- Po przejechaniu 1000 km dokręcić wszystkie elementy skręcane.
- **Podczas ewentualnych odwiertów upewnić się czy w pobliżu nie znajdują się przewody instalacji elektrycznej, przewody hydrauliczne lub przewody paliwowe.**
- Wszystkie ubytki powłoki lakierniczej zabezpieczyć przed korozją.
- Należy wyjąć ewentualne plastikowe zaślepki w punktach przyspawanych nakrętek.
- Stosować nakrętki oraz śruby gatunkowe dostarczone w komplecie.
- Utrzymywać kulę czystości, oraz pamiętać o regularnym jej smarowaniu.
- Hak holowniczy zarejestrować w stacji diagnostycznej.

Zastosowanie się do powyższych wskazań gwarantuje Państwu bezpieczeństwo, niezawodność i sprawność naszego wyrobu przez cały okres jego użytkowania.

SF ASENNUSOHJEET:

1. Irrotta ajoneuvosta puskurit sekä teräksinen iskunvaimenninpalkki, iskunvaimenninpalkkia ei enää käytetä.
2. Poraa reiät A takapaneelin läpi noin 12 mm:n suuruisiksi. (ks. kuva 4).
3. Kiinnitä poikittaispalkki A takaseinään.
4. Aseta taustalevyt B kuvan 1 mukaisesti.
5. Aseta kiinnikkeet C ja D kohtiin E.

© 481970/13-10-2009/7

4. Dle obrázku 1 umístěte opěrné desky B.
5. Umístěte podpěry C a D v bodech E.
6. **Pro vozidla s L4:** Vyrtejte otvor o průměru 13mm viz schéma č.2.
7. V bodech F upevněte šrouby a matice.
8. Umístěte vzpěry G a připevněte je v bodech H a I, pak připevněte celou tuto část aniž byste ji plně utáhli.
9. Připevněte dvou otvorovou otvorovou přírubovou kouli.
10. utáhněte všechny matice a šrouby kroutitovou silou uvedenou v tabulce.
11. Zapojte elektrické příslušenství.
12. Použijte šablonu k odřezání označené části nárazníku. (umístěte šablonu zevnitř nárazníku)
13. Odřízněte části viz schéma 3.
14. Připevněte nárazník.

**Před demontáží a montáží částí vozidla konzultujte montážní příručku.
Montážní pokyny a metoda připevnění dle náčrtu.**

DŮLEŽITÉ

- * Pokud je potřeba provést na voze úpravy, obraťte se na svého prodejce.
- * Pokud je místo montáže opatřeno asfaltovým nátěrem nebo vrstvou nátěru snižující hluk, odstraňte je.
- * Pro informaci o maximálním nákladu povoleném k tažení se obraťte na svého prodejce.
- * **Při vrtání dbejte zvýšené pozornosti, zejména co se týče elektrických, brzdových a palivových kontaktů.**
- * Pokud jsou na maticích bodového svařování plastová víčka, odstraňte je.
- * Po montáži uschovejte tento manuál k ostatním dokladům vozidla.

H SZERELÉSI ÚTMUTATÓ:

1. Távolítsa el a járműről az ütközőt és az acél ütközőrudat. Az ütközőrúdra már nem lesz szükség.
2. Fúrja a(z) A lyukakat a hátsó panelen keresztül kb. 12 mm-re. (lásd a 4. ábrát).
3. Illesse a keresztartót A a hátsó panelre.

© 481970/13-10-2009/8