

| |
|----------------------|
| Fitting instructions |
| Make: Renault |
| Clio; 2013-> |
| Type: 5684 |

ФАРКОП.РФ

+7 (495) 669-38-36

Couplingsclass: A50-X

Approved

Approved

ECE/R55

E11 55R 018592

0km

+

1000km

Max. vertical load : 75 kg

D-Value: 7,5 kN

Copy of manufacturersplate

1

2

10.9

10

© 568470/28-01-2013/1

ФАРКОП.РФ

+7 (495) 669-38-36

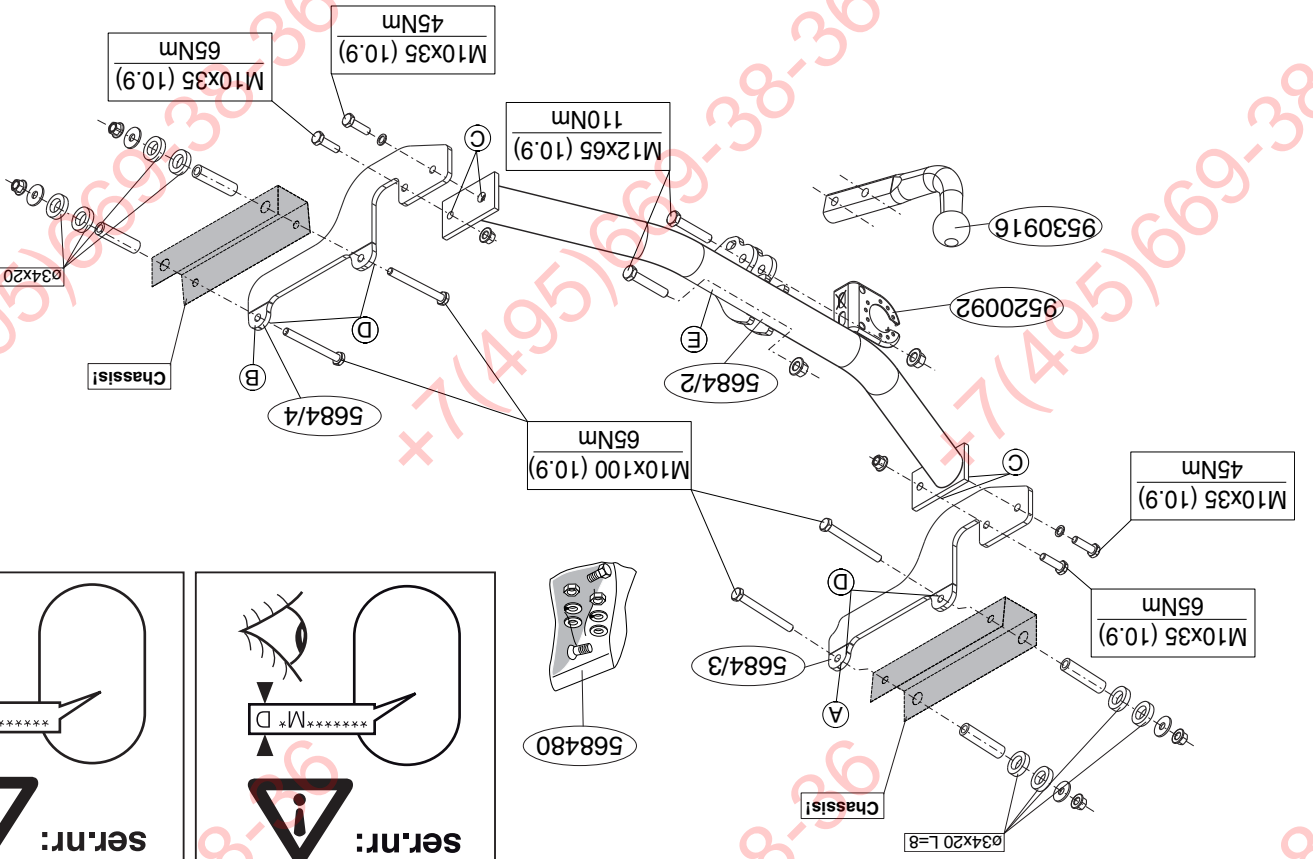
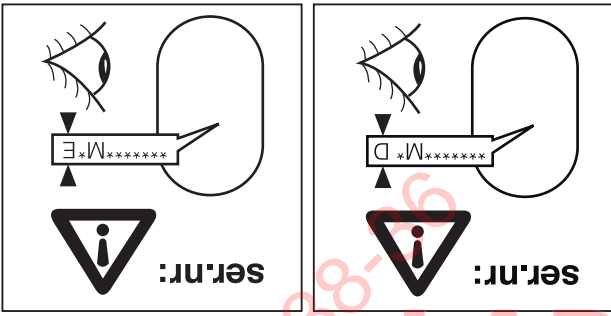

ФАРКОП.РФ

+7 (495) 669-38-36

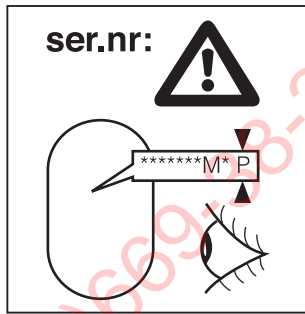
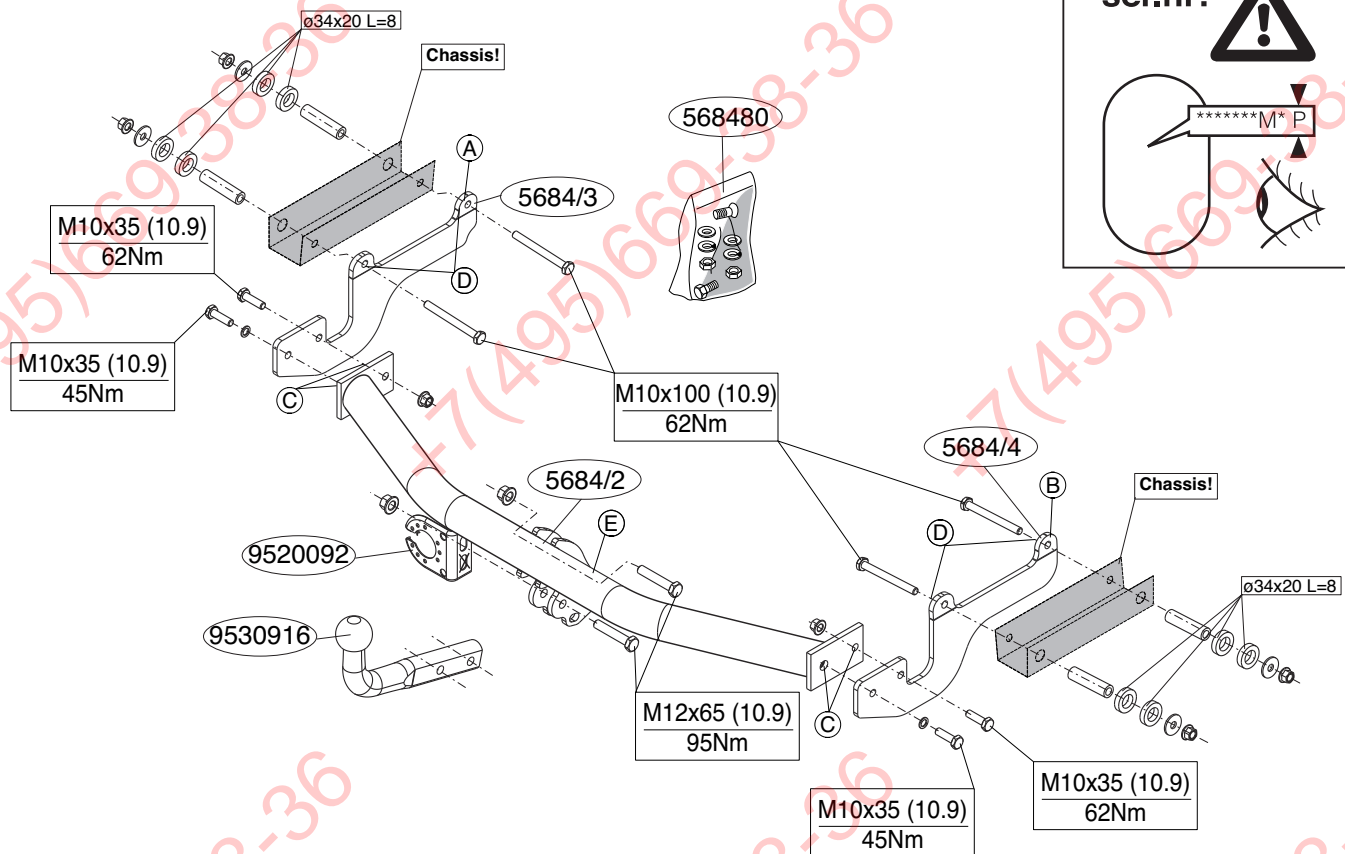

ФАРКОП.РФ

© 568470/28-01-2013/3

+7 (495) 669-38-36

NOTE:
* Should this installation process entail the cutting of the bumper – conformation MUST be obtained by the installation engineer of the customer's acceptance prior to completion. Thule Towing Systems do not accept responsibility for any matters arising as a result of this miscom-

For dismantling and fitting the vehicle parts, see the site handbook. For fitting instructions and attachment method, see drawing.

1. If present: Remove the spare wheel.
2. Remove the last exhaust suspension bracket on the left.
3. Remove the heat shield.
4. Remove any stickers that may be present at the points of attachment.
5. Remove any wax or glue present where the tow bar is in contact with the vehicle.
6. Use the template to saw out the indicated section from the bumper. (place the template on the outside of the bumper)
7. Fit the cross beam E between supports A and B at points C and fit the whole thing finger-tight.
8. Fit the tow bar at points D on the chassis beams, without fully tightening.
9. Fit the ball hitch, including socket plate.
10. Tighten all nuts and bolts to the torque indicated in the table.
11. Fit the section removed.

Before you start the fitting you must check the type plate to determine which sketch, in the fitting instruction, is applicable.

GB FITTING INSTRUCTIONS:

This is not a responsible fit for damage due to indirect Thule is van onjuiste montage, daaronder begrepen gebruik van niet-geschiedte gereedschappen en het gebruik van andere dan de voorgeschreven montagewijze en middelen, dan wel onjuiste interpretatie van dit onderhavig montagevoorschrift.

ИНМАНИЕ:

* Если потребуются изменения конструкции транспортного средства, следует посоветоваться с дилером автомобиля.

* Если в точках прикрепления имеется слой битума или противорывной материал, его следует удалить.

* Сведения о максимальном допустимой массе буксирного прицепа Вы можете получить у дилера автомобиля.

* При сверлении следует за тем, чтобы не задеть электропроводку и линии тормозной цепи и подаяни горючего.

* Удалите (если они имеются) пластмассовые затычки из приваренных гаек. После монтажа крюка следует хранить настоящее руководство в комплекте с технической документацией автомобиля.

* Фирма Thule не отвечает за ущерб, являющийся прямым или косвенным следствием неправильного монтажа, в том числе использования неподходящих инструментов и применения иного способа монтажа или других средств, чем предписано в инструкции, либо неправильного истолкования настоящей инструкции по монтажу.

Информацию о монтаже и средствах крепления вы найдете в схеме. Руководству для работников гаражей.

1. Если имеются: Снять запасное колесо.
2. Снять огнев и справа последний кронштейн подвески выхлопной трубы.
3. Снять теплозащитный экран.
4. По мере необходимости, удалить наклейки на местах крепления.
5. Удалить инеюшийся клей или парафин на месте сопряжения буксирного крюка с автомобилем.
6. Выпилить указанную часть из бампера при помощи шаблона. (Нанести шаблон на наружную сторону бампера.)
7. Установить поперечный брус E между опорами A и B в точках C, заткнув крепежные материалы не до конца.
8. Установить буксирный крюк в точках D на балки шасси, заткнув крепежные материалы не до конца.
9. Установить крюк с шаром, вместе со штенсельной платой.
10. Затянуть все болты и гайки в соответствии со значениями, указанными в таблице.
11. Установить снятые ранее детали.

* Deze handleiding dient na montage bij de voertuigpapieren gevoegd te worden.
* Verwijder "indien aanwezig" de plastic dopjes uit de puntlasmoeien.
* Brandstofleidingen niet worden geraakt.
* Bij het boren dient men er zorg voor te dragen, dat elektrische-, rem- en dealer te raadplegen.
* Voor de max. toegestane massa, welke uw auto mag trekken, dient u uw zij is, dient deze verwijderd te worden.
* Indien op de bevestigingspunten een bitumen of anti-dreunlaag aanwezig is, dient de dealer te raadplegen.
* Indien eventueel noodzakelijke aanpassing(en) "van het voertuig" dient men de dealer te raadplegen.

BELANGRIJK:

Raadgeef voor montage en bevestigingsmiddelen de schets.

Raadgeef voor demontage en montage van voertuig onderdelen het werktafs handboek.

1. Monteer het verwijderde.
10. Draai alle bouten en moeren overeenkomstig tabel vast.
9. Monteer de kogelstang inclusief stekkerplaat.
8. Monteer de trekhaak op de punten D handvast aan de chassisbalen. Monteer het geheel handvast.
7. Monteer de dwarsbalk E tussen de steunen A en B op de punten C, (sjabloon op buitenzijde van bumper plaatsen).
6. Zaag het aangegeven deel uit de bumper met behulp van de sjabloon. aangegeven kit of wax.
5. Verwijder t.p.v. de contactvlakken van de trekhaak met het voertuig de verwijderd t.p.v. de bevestigingspunten.
4. Verwijder eventueel de plakkers t.p.v. de bevestigingspunten.
3. Demonteer het hitteschild.
2. Demonteer links de achterste uitlatophangbengel.
1. Indien aanwezig: Demonteer het reserve wiel.

Vooraf u met de montage begint dient u op het typeplate te kijken welke schets, in de handleiding, van toepassing is.

NL MONTAGEHANDLEIDING:

Легда тем, как начинать монтаж, требуется просмотреть таблицу с типом изданий для того, чтобы определить какую именно из инструкций в инструкции по установке можно использовать.

RUS РУКОВОДСТВО ДЛЯ МОНТАЖА:

mezőre.
eszközök alkalmazására, valamint a szerelési útmutató téves értel-
elési szerzői jogi használatára, a leírtaktól eltérő módszerrel és
vagy közvelettel módon károsított károkat. Ez vonatkozik a nem megf-
* A Thule nem vállal felelősséget a nem megfelelő szerelésből kóvetlen
* A felszerelés után az útmutatót Cziruk a gépjármű papírjaival együtt.
* Amennyiben pontosságával rögzített anyakkal találkoznak, vegyük le
* Amennyiben pontosságával rögzített anyakkal találkoznak, vegyük le
* Amennyiben pontosságával rögzített anyakkal találkoznak, vegyük le

FONTOS

ra/zol.
Az összeállítás utasítás és a csatlakozási eljárás érdekében, lásd a munkahelyi kézikönyvet.
A szerelés és a jármű alkatrészek összeállítása érdekében, lásd a kézikönyvet.

* Amennyiben a gépkocsin módosításra van szükség, kérjük felvilág-
* Amennyiben a csatlakozási pontok bitumenel, vagy zsajoszkkellet any-
* A jármű által maximálisan vonatatható megengetett teher mértékét
* A jármű alkatrészeinek kereskedésnél.
* Furas során ügyeljen arra, hogy elkerüljék az elektromos, a fék- és az

szereles és a jármű alkatrészek összeállítása érdekében, lásd a munkahelyi kézikönyvet.

11. Helyezze vissza az eltávolított elemet.
10. Szorítsa be az összes anyát és csavart a táblában feltüntetett csavaranyo-
9. Helyezze fel a gömb alakú rögzítőt, az illesztőlemezzel együtt.
8. Szerelje a rögzítőt az alvázra a táblában feltüntetett csavaranyo-
9. Helyezze fel a gömb alakú rögzítőt, az illesztőlemezzel együtt.
10. Szorítsa be az összes anyát és csavart a táblában feltüntetett csavaranyo-
11. Helyezze vissza az eltávolított elemet.

munication.

*** All measurements are in mm!**

- * The dealer should be consulted for possible necessary adjustment(s) "of the vehicle".
- * Remove the insulating material from the contact area of the fitting points.
- * Consult your dealer for the maximum tolerated pull weight and ball hitch pressure of your vehicle.
- * **Do not drill through electrical, brake- or fuellines.**
- * Remove (if present) the plastic caps from the spot welding nuts.
- * This fitting instruction has to be enclosed in the vehicle documents after fitting the towbar.
- * Thule is not liable for damage caused directly or indirectly by incorrect assembly, including the use of unsuitable tools, the use of other assembly methods and means than the ones outlined, and the incorrect interpretation of these assembly instructions.

D MONTAGEANLEITUNG:

Vor Beginn des Einbaus ist anhand der Typplakette der Anhängerkupplung festzustellen welches Bild in der Einbauanleitung maßgebend ist.

1. **Falls vorhanden:**Das Ersatzrad abmontieren.
2. Links den hintersten Auspuffaufhängungsbügel abmontieren.
3. Das Hitzeschild abmontieren.
4. Gegebenenfalls die Aufkleber bei den Befestigungspunkten entfernen.
5. Bei den Berührungsflächen der Anhängervorrichtung mit dem Fahrzeug den vorhandenen Kitt oder das Wachs entfernen.
6. Den angegebenen Teil mit Hilfe der Schablone aus der Stoßstange herauserschneiden.(Schablone außen auf der Stoßstange anlegen)
7. Den Querträger E zwischen den Halterungen A und B bei den Punkten C halb fest anbringen.
8. Die Anhängervorrichtung bei den Punkten D halb fest an den Fahrgestellträger montieren.

TÄRKEÄÄ:

- * "Ajoneuvoa" koskevasta mahdollisesta tarpeellisesta sovellutuksesta/sovellutuksista on kysyttävä neuvoa jälleenmyyjältä.
- * Mikäli kiinnityskohdissa on bitumi- tai tärinänestokerros, se on poistettava.
- * Auton vetämää sallittua enimmäiskuormitusta on tiedusteltava jälleenmyyjältä.
- * **Porattaessa on huolehdittava siitä, että ei jouduta kosketuksiin sähkö-, jarru- tai polttoainejohtojen kanssa.**
- * Poista, "mikäli olemassa", pistehitsausmuttereiden muovisuojukset.
- * Nämä asennusohjeet on asennuksen jälkeen säilytettävä yhdessä ajoneuvoa koskevien papereiden kanssa.
- * Thule ei ole vastuussa vioittumisesta, joka on suoraan tai epäsuoraan aiheutunut väärästä asennuksesta samoin kuin sopimattomien työkalujen käytöstä, muiden kuin ohjeissa mainittujen asennusmenetelmien tai välineiden käytöstä sekä kyseisten asennusohjeiden väärintulkinnasta.

CZ POKYNY K MONTÁŽI:

Před instalací je nutno zkontrolovat typový štítek, abyste zjistili, který nákrés v pokynech pro instalaci máte použít.

1. **Pokud existují/existuje:**Odstraňte rezervu.
2. Odstraňte poslední závěsnou svorku výfuku vlevo.
3. Odejměte tepelný štít.
4. Odstraňte jakékoliv nálepky z míst připojení.
5. Odstraňte jakýkoliv vosk nebo lepidlo z místa spojení tažné tyče s vozidlem.
6. Použijte šablonu k odřezání označené části nárazníku. (umístěte šablonu zvenku nárazníku).
7. Umístěte příčný nosník E mezi podpěry A a B k bodům C a utáhněte ručně tento celek.
8. Upevněte tažnou tyč v bodech D na nosníky rámu, neutahujte zcela.
9. Připevněte kulovou tažnou hlavici včetně destičky se zásuvkou.
10. utáhněte všechny matice a šrouby kroutivou silou uvedenou v tabulce.
11. Připevněte odstraněnou část.

9. Kugelstange einschließlich Steckdosenplatte montieren.
10. Alle Schrauben und Muttern gemäß den Angaben in der Tabelle festziehen.
11. Das Entfernte montieren.

Für die Demontage und Montage von Fahrzeugteilen das Werkstatt-Handbuch zu Rate ziehen.

Für die Montage und die Befestigungsmittel die Skizze zu Rate ziehen.

HINWEISE:

- * Für (eine) eventuell erforderliche Anpassung(en) "des Fahrzeugs" ist der Händler zu Rate zu ziehen.
- * Im Bereich der Anlageflächen muß Unterbodenschutz, Hohlraumkonservierung (Wachs) und Antidröhnmaterial entfernt werden.
- * **Vor dem Bohren prüfen, daß keine, dort eventuell vorhandene Leitungen beschädigt werden können.**
- * Alle Bohrspäne entfernen und gebohrte Löcher gegen Korrosion schützen.
- * Entfernen Sie "falls vorhanden", die Plastikkappen von den Punktschweißmuttern.
- * Für das höchstzulässige Zuggewicht und der erlaubte Kugeldruck Ihres Fahrzeugs ist IhrHändler zu befragen.
- * Die Quetschmuttern müssen nach einem späteren lösen der Muttern gegen neue ausgetauscht werden, da ansonsten die Sicherungswirkung nicht mehr garantiert ist!
- * Thule haftet nicht für Schäden, die als direkte oder indirekte Folge einer nicht ordnungsgemäßen Montage auftreten, darunter fallen auch die Benutzung von ungeeigneten Werkzeugen, andere als die vorgeschriebenen Montageverfahren und Montagemittel sowie eine fehlerhafte Interpretation der betreffenden Montageanweisung.

F INSTRUCTIONS DE MONTAGE:

Avant de commencer le montage veuillez vérifier la plaque signalétique de l'attelage afin de déterminer la figure correspondante dans la notice.

© 568470/28-01-2013/5

Před demontáží a montáží částí vozidla konzultujte montážní příručku.

Montážní pokyny a metoda připevnění dle náčrtu.

DŮLEŽITÉ

- * Pokud je potřeba provést na voze úpravy, obraťte se na svého prodejce.
- * Pokud je místo montáže opatřeno asfaltovým nátěrem nebo vrstvou nátěru snižující hluk, odstraňte je.
- * Pro informaci o maximálním nákladu povoleném k tažení se obraťte na svého prodejce.
- * **Při vrtání dbejte zvýšené pozornosti, zejména co se týče elektrických, brzdových a palivových kontaktů.**
- * Pokud jsou na maticích bodového svařování plastová víčka, odstraňte je.
- * Po montáži uschovejte tento manuál k ostatním dokladům vozidla.
- * Společnost Thule neodpovídá za přímé ani nepřímé škody způsobené nesprávnou montáží, včetně použití nevhodných nástrojů, použití jiných metod montáže a prostředků než uvedených a nesprávným pochopením těchto pokynů k montáži.

H SZERELÉSI ÚTMUTATÓ:

Mielőtt rögzítené az eszközt, ellenőrizze a típusábrát, hogy a rögzítési útmutató alapján melyik ábra alkalmazandó.

1. **Ha aktuális:**Távolítsa el a pótkereket.
2. Távolítsa el a kipufogócső utolsó függőtartóját a bal oldalon.
3. Vegyük le a hővédő pajzsot.
4. Távolítsa el az összes címkét az érintkezési pontok helyén.
5. Távolítsa el az összes kenőanyagot illetve ragasztót a vontatórúd a járművel érintkező részeinél.
6. Használja a sablont a feltüntetett cikk kifűréseléséhez az ütközőből. (helyezze a sablont az ütköző külső részére)
7. Illeszse az E keresztartót az A és B tartók közé az C pontokban, majd húzza meg újjal a rögzítéseket.

© 568470/28-01-2013/10

Przed rozpoczęciem montażu należy sprawdzić tabliczkę znamionową, żeby ustalić, który z szablonów znajdujących się w instrukcji montażowej należy wykorzystać.

1. Gdy obecny: Zdemontować koł o zapasowe. Zdemontować po lewej stronie ostatnie ramię zawieszoną rury wyd- chowej.

3. Zdemontować osł onę cieplną.

4. Usunąć ewentualnie zepszczone z punktów montażowych.

5. Usunąć znajdujący się tam kit lub wosk.

6. Wypłi owac wskazany odcinęk zdeżzaka korzystając z szablonu. (szablon umiesć na zewnętrznej stronie zdeżzaka).

7. Zamontować poprzedzając E między wspomnianymi A i B w punktach C, cat ość lekko przymocować.

8. Zleko zamontować hak holowniczy w punktach D na poprzedzających podwozia.

9. Zamontować drąg kuli wraz z pł yną z gniazdem wtykowym.

10. Dokręćć wszystkie śrub y i nakręćki zgodnie z tabelą.

11. Zamontować to co zostało o usunięć.

Co do montażu i montowania części pojazdu zapoznać się z podręcznikiem warsztatowym.

Co do montażu i środków montażowych zapoznać się z schematem.

Wskazówki:

- Po przejechaniu 1000 km dokręćć wszystkie elementy skrzane.

- Podczas ewentualnych odwróććć upewnić się czy w pobliżu nie znajdują się przewody elektryczne, przewody hydrauliczne lub przewo- dy paliwowe.

- Wszystkie ubity powł oki lakierowniczej zabezpieczyć przed korozją.

- Należy wyjąć ewentualne plastikowe zaślepki w punktach przyspawa- nych nakręćć.

ce de montage.

1. Si présents: Déposer la roue de secours. Démontez le collier de fixation de l'échappement arrière.

2. Démontez le mastic ou la cire qui se trouve sur les surfaces de contact de l'attache-remorque avec le véhicule.

3. Scier la partie du pare-chocs indiquée avec le gabarit. (Placer le gabarit sur le côté extérieur du pare-chocs).

4. Le cas échéant les autocollants placés sur les points de fixation.

5. Retirer le mastic ou la cire qui se trouve sur les surfaces de contact de l'attache-remorque avec le véhicule.

6. Monter la barre transversale E entre les supports A et B sur les points C, monter l'ensemble sans serrer.

7. Monter l'attache-remorque sur les longerons de châssis, sans serrer, à l'emplacement des points D.

8. Monter la barre de la rotule y compris la prise électrique.

9. Serrer tous les boulons et écrous conformément au tableau.

10. Monter ce qui a été retiré.

Pour le montage et le démontage des pièces du véhicule, consulter la notice du fabricant.

Consulter le croquis pour voir le montage et les moyens de fixation.

REMARQUE:

* Pour une/des adaptations indispensables sur le véhicule, veuillez consulter le concessionnaire.

* Enlever la couche de bitume ou d'anti-tremblement qui recouvre éventuellement les points de fixation.

* Pour connaître le poids de traction maximum et le poids en flèche sur la rotule autorisée du véhicule, veuillez consulter votre concessionnaire.

* Veiller en perçant à ne pas endommager les conduites de électrique, de frein et de carburant.

* Retirer "si présents" les embouts en plastique des écrous de soudure par point.

* Cette notice de montage doit être conervée à bord du véhicule après montage de l'attelage.

* Thule décline toute responsabilité pour les dommages qui pourraient

SF ASENNUSOHJET:

Ennen asennusta, selvittä tyyppikivestä, mikä asennusohjeen piirros kos- kee kyseistä autoa

1. Mikäli olemassa: Irrota varapyörä.

2. Irrota takimmainen pakoputken riippukannatin vasesmältä.

3. Irrota lämpösuojus.

4. Poista mahdolliset tarat kiinnityskohdistat.

5. Poista mahdollinen kitti ja vaha kohdistat, joissa vetokoukku on koske- tusksissa ajoneuvoon.

6. Sähaa merkitty osa puskurista sablonin avulla. (asetat sabloni puskur- in ilokopuolelle).

7. Kiinnittä poikittaisspalkki E tukien A ja B väliin kohtiin C, kiinnittä kaikki käsän.

8. Kiinnittä vetokoukku kohtiin D käsin alustapalkkeihin.

9. Kiinnittä kuulavelotatite (hitich) sekä pistorasialevy, sulikurenkaat ja itse- lukittuvat mutterit.

10. Kiristä kaikki puitit ja mutterit taulukon mukaisesti.

11. Kiinnittä irrotetut osat.

Ajoneuvon osien purkamis- ja asennusohjeet, ks. työpöytäkirja.

Aseennus- ja kiinnitysohjeet, ks. piirros.

© 568470/28-01-2013/9

S MONTERINGSANVISNINGAR:

Före du startar monteringen måste du kontrollera typskylten för att kunna bedöma vilken skiss i monteringsanvisningen som skall användas.

1. Om dessa finns: Demontera reservhjul.

2. Demontera till vänster och avgasrörets bastera fäste.

3. Avlägsna värmesölden.

4. Avlägsna eventuellt klistermärkena som sitter på fästpunkterna.

5. Avlägsna all beläggning eller vax från dragkrokens kontaktytor med fordonet.

6. Säga ut den angivna delen ur stöttången med hjälp av schablonen. (Placera schablonen mot stöttångens utsida).

7. Fäst tvärbalk E mellan hållarna A och B vid punkterna C utan att dra åt helt.

8. Fäst dragkroken vid punkterna D på chassibalckarna, utan att dra åt helt.

9. Monterat kulstången inklusive kontaktpattan.

10. Momentdrag alla skruvar och muttrar enligt tabellen.

11. Monterat det som avlägsnats.

Se verkstads-handboken för demontering och monterg av fordonets delar.

Se skissen för monterg och montergsmaterial.

OBS:

* Kontakta återförsäljaren om fordonet eventuellt bör modifieras.

* Om det finns ett bitumen- eller stötdämpande lager vid kontaktytor skall detta avlägsnas.

* Kontakta din återförsäljare för ditt fordon max. dragvikt och tillätta kult- ryck.

- * Vid borning skall man se till att elektrisk-, broms- och bränsleledningarna inte skadas.
- * Avlägsna de små plastlocken - om dessa finns - från punktsvetsmuttrarna.
- * Efter att draget är monterat, placera monteringsanvisningen tillsammans med bilens övriga dokument.
- * Thule är inte ansvariga för skada som orsakats direkt eller indirekt av felaktig montering, inklusive användning av olämpliga verktyg, andra monteringsmetoder och processer än de som beskrivs, samt felaktig tolkning av dessa monteringsinstruktioner.

DK MONTAGEVEJLEDNING:

For at vælge rigtigt spændingsmoment, er det vigtigt at aflæse serienummeret på typepladen, for at kunne vælge hvilket af de medsendte diagrammer der skal anvendes.

1. Om de findes: Demonter reservehjulet.
2. Demonter til venstre den bageste udstødningsophængsbøjle.
3. Tag isoleringspladen af.
4. Fjern evt. mærkaterne ved montagepunkterne.
5. Fjern ved kontaktområder mellem køretøjet og anhængertrækket det tilstedeværende kit eller voks.
6. Sav den angivne del ud af kofangeren ved hjælp af skabelonen (skabelonen anbringes på ydersiden af kofangeren).
7. Monter tværvangen E mellem beslagene A og B på punkterne C, fastgør det hele med håndkraft.
8. Monter anhængertrækket manuelt på chassisvangerne ved punkterne D.
9. Monter kuglestangen, inklusive kontaktplade.
10. Spænd alle bolte og møtrikker jf. tabellen.
11. Monter de fjernede dele.

Rådfør for demontering og montage af dele til køretøjet arbejdspladshåndbogen.

8. Coloque el enganche para remolque en los puntos D de la viga del chasis, sin apretarlo totalmente.
9. Montar la barra de la bola inclusive placa enchufe.
10. Apretar todos los tornillos y tuercas de acuerdo con los puntos de la tabla.
11. Montar lo retirado.

**Consultar para el desmontaje y montaje de piezas del vehículo el manual de instalación de taller.
Consultar el croquis para el montaje y medios de fijación.**

N.B.:

- * Para (una) eventual(es) adaptación(es) 'del vehículo' consúltese al concesionario.
- * Si en los puntos de fijación hay una capa de betún o anti-choque hay que quitarla.
- * Consulte a su concesionario para el peso máximo de tracción y la presión de la bola admitida de su vehículo.
- * **No agujerear cable de eléctrico, tubos de freno o gasolina"**
- * Retirar, si presentes, los capuchones de plástico de las tuercas de soldadura por punto.
- * Guarde estas instrucciones junto a la documentación del vehículo después del montaje del enganche.
- * Thule no se responsabiliza por daños causados, directa o indirectamente, por un montaje incorrecto, incluyendo el uso de herramientas inadecuadas, por el uso de métodos de montaje y medios distintos a los indicados y por la interpretación incorrecta de estas instrucciones de montaje.

I ISTRUZIONI PER IL MONTAGGIO:

Prima di iniziare il montaggio verificare la terghetta per determinare quale disegno, presente nelle istruzioni, è applicabile.

1. **Se presente:** Smontare la ruota di scorta.

Rådfør for montage og montagemidler skitsen.

BEMÆRK:

- * Kontakt forhandleren i forbindelse med eventuelle påkrævede ændring(er) på køretøjet.
- * Undervognsbehandlingen skal fjernes de steder hvor trækket ligger an mod bilen.
- * Kontakt Deres forhandler for oplysninger om den maksimale trækraft og det tilladte kugletryk.
- * **Vær forsigtig ikke at bore i ledninger, bremse eller benzinslange**
- * Fjern plasticpropperne "om de findes" fra de punktsvejsede møtrikker.

* DENNE MONTERINGSVEJLEDNING SKAL MEDBRINGES VED SYN.
* Thule er ikke ansvarlig for skade der direkte eller indirekte er forårsaget af forkert montage, herunder også iberegnet brug af forkert værktøj og anvendelse af anden montage metode og andre montage midler end de foreskrevne samt fejltolkning af den medfølgende montagevejledning.

E INSTRUCCIONES DE MONTAJE:

Antes de comenzar el montaje por favor, verifique la placa descriptiva del enganche con el fin de determinar la figura correspondiente en la reseña de montaje.

1. **Si presentes:** Desmontar la rueda de repuesto.
2. Desmontar a la izquierda. la abrazadera posterior de sujeción del tubo de escape.
3. Retirar el escudo térmico.
4. Retirar eventualmente los adhesivos a la altura de los puntos de sujeción.
5. Retirar a la altura de las superficies de contacto del gancho de remolque con el vehículo el pegamento o la cera existentes.
6. Serrar la parte indicada del parachoques con ayuda de la plantilla. (instalar la plantilla en el lado exterior del parachoques).
7. Coloque la viga transversal E entre los soportes A y B en los puntos C

© 568470/28-01-2013/7

2. Smontare a sinistra il sostegno più esterno del tubo di scarico.
3. Rimuovere lo scudo termico.
4. Rimuovere gli eventuali adesivi dai punti di fissaggio.
5. Rimuovere il mastice o la cera presenti sulle superfici di contatto del gancio traino con il veicolo.
6. Con l'ausilio della sagoma, segare via dal paraurti la parte indicata. (posizionare la sagoma sul lato esterno del paraurti).
7. Montare la traversa E tra i sostegni A e B fissarla manualmente in corrispondenza dei punti C.
8. Montare il gancio traino manualmente sui montanti, in corrispondenza dei punti D.
9. Montare l'asta della sfera, completa di piastra di contatto.
10. Serrare tutti i dadi e bulloni alle coppie di serraggio indicate in tabella.
11. Montare quanto rimosso.

**Per lo smontaggio ed il montaggio dei componenti del veicolo consultare il manuale tecnico dell'officina.
Consultare il disegno per il montaggio ed i dispositivi di fissaggio.**

N.B.:

- * Per eventuali necessari adattamenti "del veicolo" si consiglia di consultare il fornitore.
- * Rimuovere lo strato di materiale isolante dai punti d'attacco.
- * Per il peso complessivo trainabile della Vostra vettura, consultate il Vostro rivenditore autorizzato.
- * **Praticando i fori, prestare attenzione a non danneggiare i cavi elettrici, i cavi del freno e i condotti del carburante.**
- * Rimuovere, se presenti, i coperchietti in plastica dai dadi di saldatura per punto.
- * Questa istruzione di montaggio deve essere allegata ai documenti del veicolo dopo l'installazione del gancio.
- * Thule non può essere ritenuta responsabile per eventuali danni direttamente o indirettamente dovuti ad un errato montaggio, intendendo con ciò anche l'uso di attrezzi non idonei e l'uso di metodi e mezzi di montaggio diversi da quelli prescritti, nonché all'errata interpretazione delle seguenti istruzioni di montaggio.

© 568470/28-01-2013/8

+7(495)669-38-36

+7(495)669-38-36

+7(495)669-38-36

+7(495)669-38-36

ФАРКОГ.РФ
+7 (495) 669-38-36

+7(495)669-38-36

+7(495)669-38-36

+7(495)669-38-36

+7(495)669-38-36

+7(495)669-38-36

Template 5684

Place on outside bumper

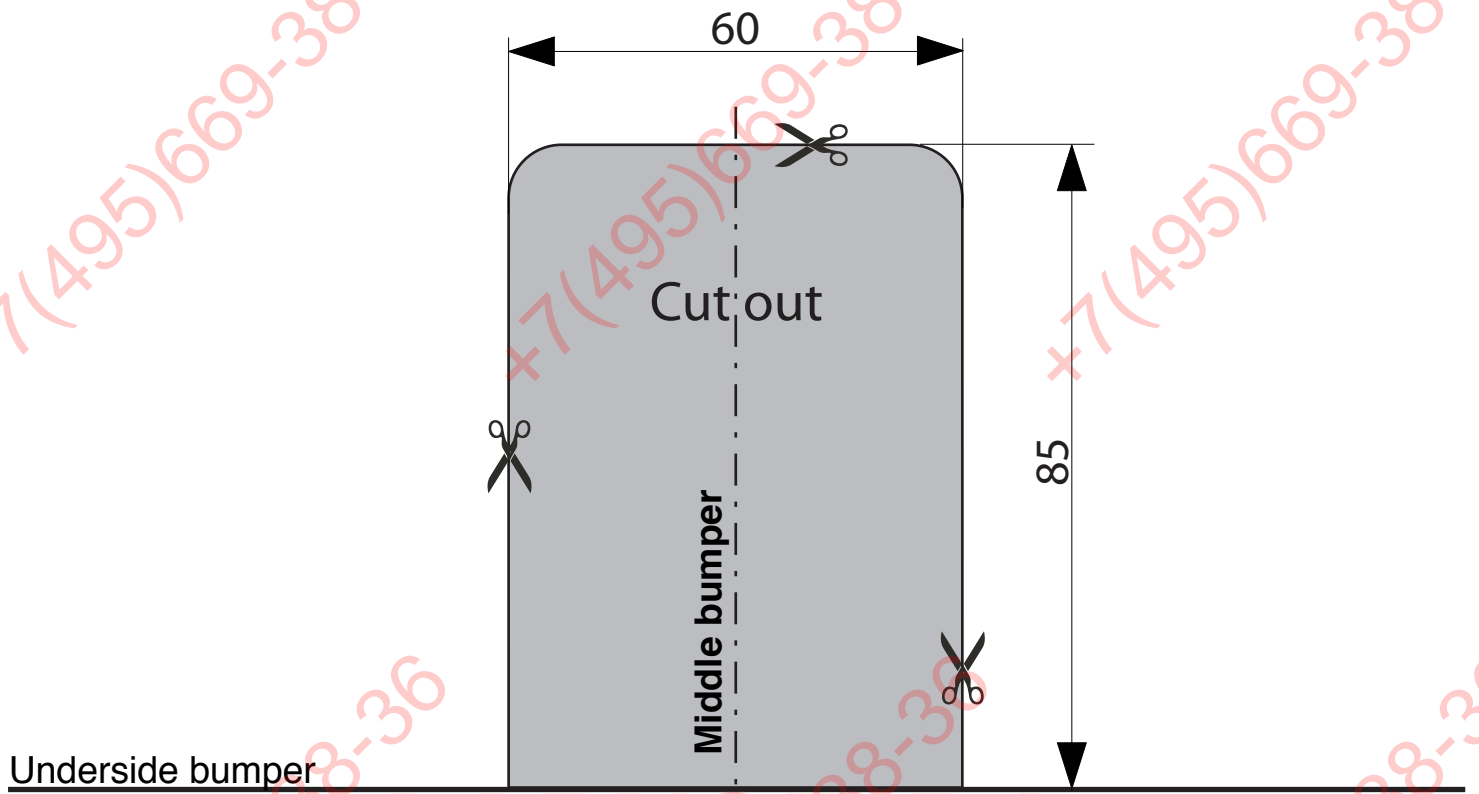

ФАРКОП.РФ

+7 (495) 669-38-36