



2010 - 09/2016

CITROEN C3 II htb.

Cat. No. **C/031**

**E20**

E20 55R-01 3758

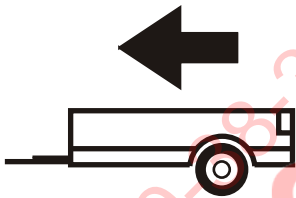

1250kg



54kg

**D** = 7,00kN

**D (kN) =**



MAX kg

x

MAX kg

x 0,00981



MAX kg

+

MAX kg



IMIOLA HAK-POL

96-111 KOWIESY, CHOJNATA 23A, POLAND

Tel. + 48 46 831 73 31, fax +48 831 74 29

e-mail: office@imiola.pl, www.imiola.pl

## PRZEKRÓJ A-A

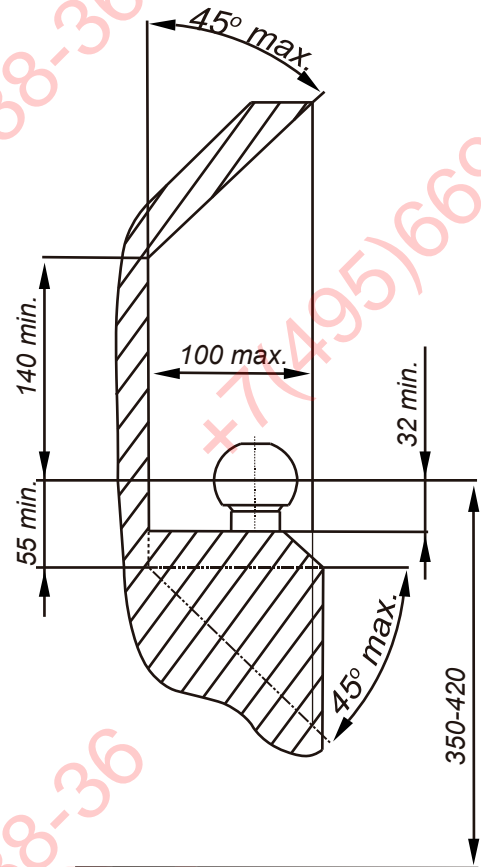
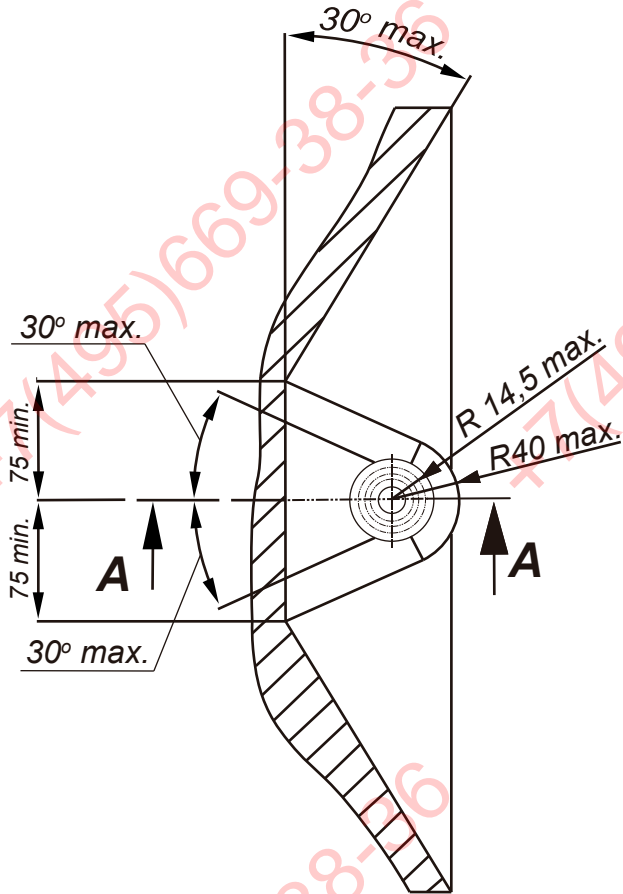

**PL** Należy zagwarantować przestrzeń swobodną według załącznika VII, rysunek 25a/b Regulaminu EKG ONZ 55.01 przy dopuszczalnym ciężarze całkowitym pojazdu.

**F** L'espace libre doit être garanti conformément à l'annexe VII, illustration de la réglementation 55.01 CE pour un poids total en charge autorisé du véhicule.

**GB** The clearance specified in appendix VII, diagram 25a/b of Regulation No. 55.01 UN EU must be guaranteed at laden weight of the vehicle.

**D** Der Freiraum nach Anhang VII, Abbildung 25a/b der Vorschriften 55.01 EG ist zu gewährleisten bei zulässigem Gesamtgewicht des Fahrzeuges.

Moment skręcający dla śrub i nakrętek (8.8) Torque settings for nuts and bolts (8.8)	
M8	25Nm
M10	55Nm
M12	85Nm
M14	135Nm
M16	195Nm

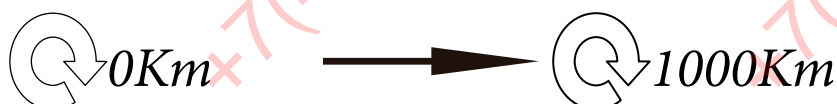

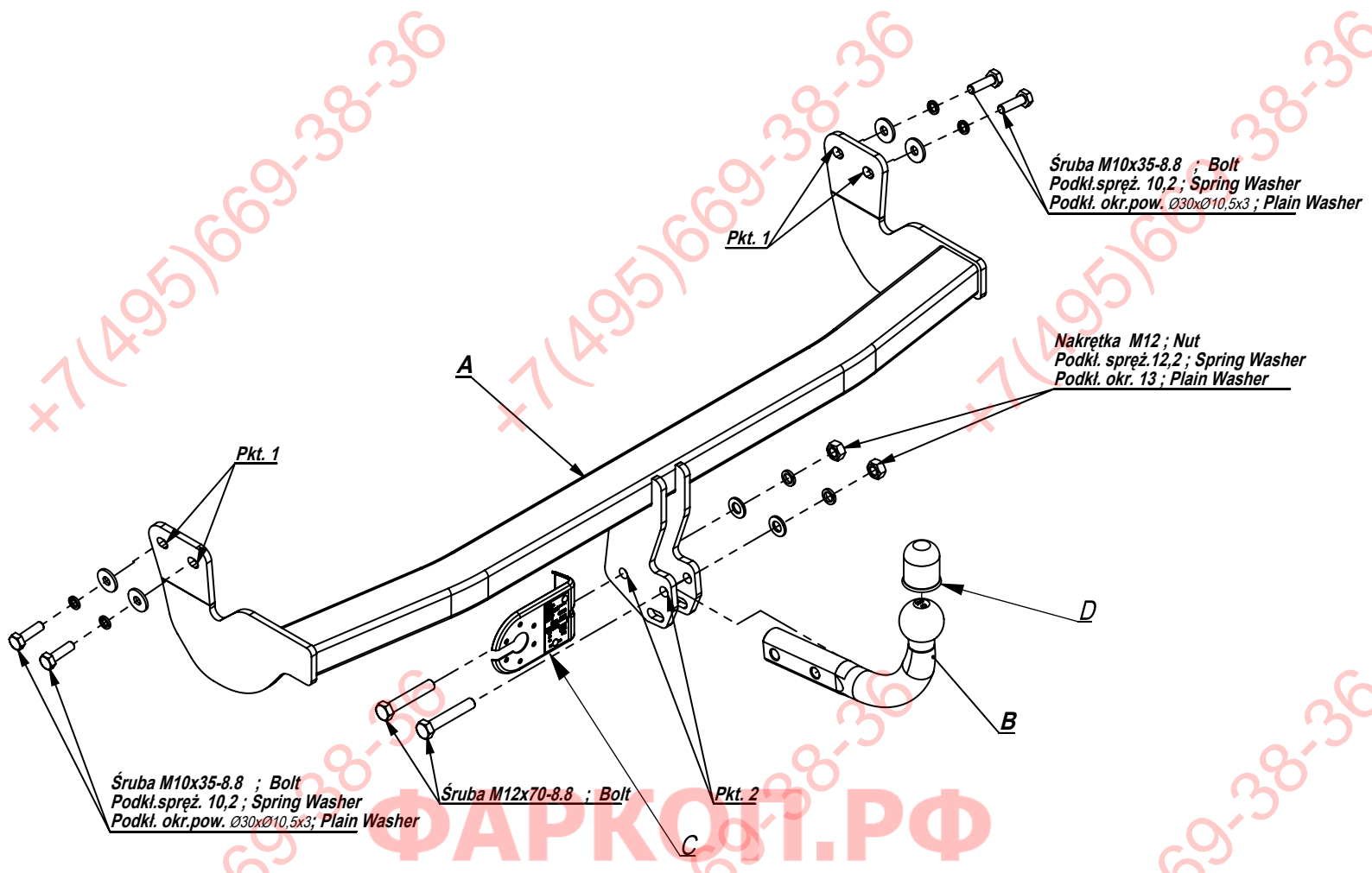

Śruba M10x35-8.8 ; Bolt  
Podkł. spręż. 10,2 ; Spring Washer  
Podkł. okr.pow. Ø30xØ10,5x3 ; Plain Washer

Śruba M12x70-8.8 ; Bolt

Śruba M10x35-8.8 ; Bolt  
Podkł. spręż. 10,2 ; Spring Washer  
Podkł. okr.pow. Ø30xØ10,5x3 ; Plain Washer

Nakrętka M12 ; Nut  
Podkł. spręż. 12,2 ; Spring Washer  
Podkł. okr. 13 ; Plain Washer

ΦΑΡΚΟΤ.ΡΦ  
+7 (495) 669-38-36

	A	x1		M12x70	2
				M10x35	4
	B	x1		M12	2
	C	x1		Ø30xØ10,5x3	4
	D	x1		13	2
				12,2	2
				10,2	4

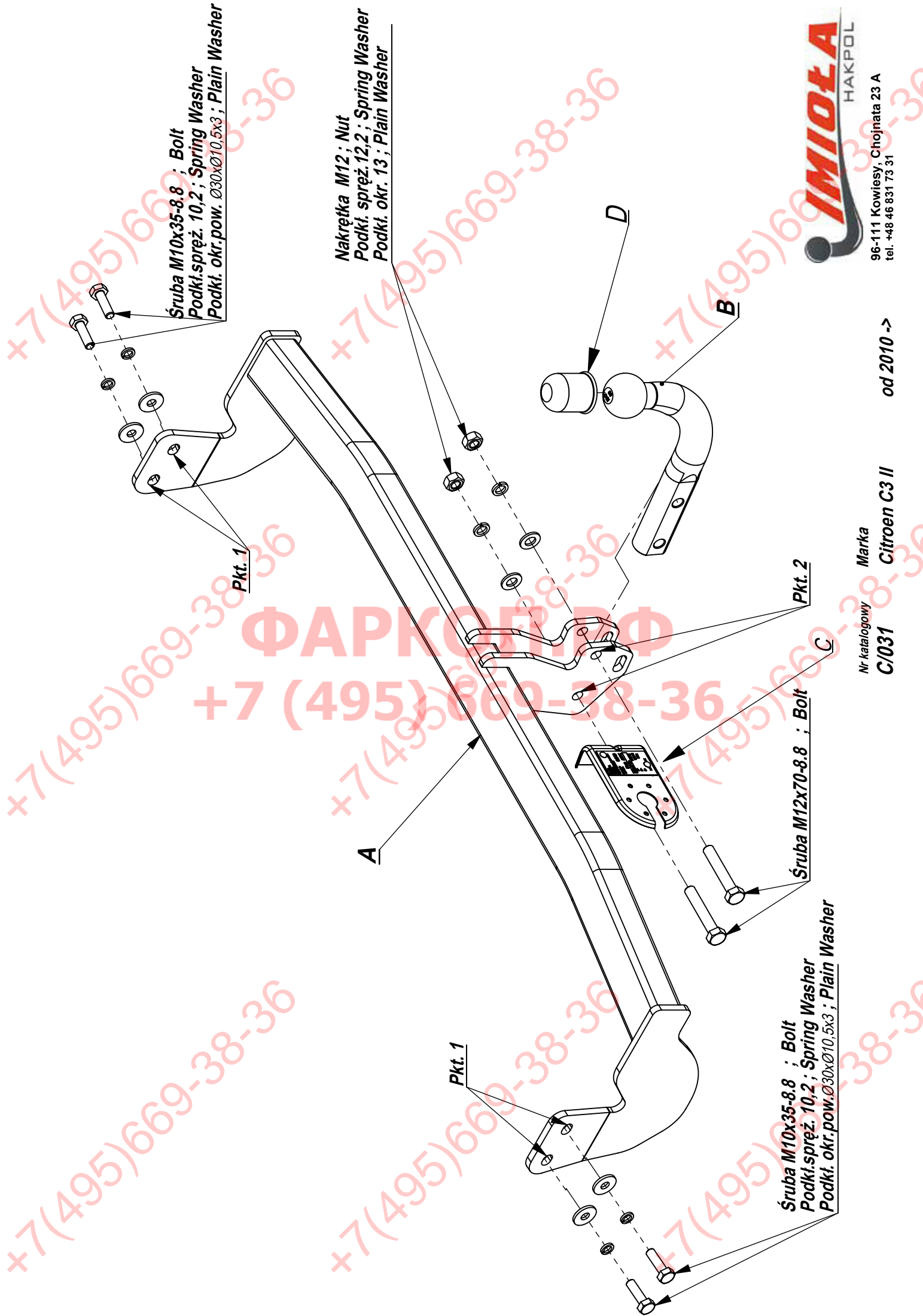

Śruba M10x35-8.8 ; Bolt  
Podkt.spręż. 10,2 ; Spring Washer  
Podkt. okr.pow. Ø30xØ10,5x3 ; Plain Washer

Nakrętka M12 ; Nut  
Podkt. spręż.12,2 ; Spring Washer  
Podkt. okr. 13 ; Plain Washer

Śruba M10x35-8.8 ; Bolt  
Podkt.spręż. 10,2 ; Spring Washer  
Podkt. okr.pow.Ø30xØ10,5x3 ; Plain Washer

Śruba M12x70-8.8 ; Bolt

Nr katalogowy  
**C/031**

Marka  
**Citroen C3 II**

od 2010 ->



96-111 Kowiesy, Chojnata 23 A  
tel. +48 46 831 73 31

- Odkręcić uchwyty tłumika.
- Odkręcić mocowania zderzaka.
- Wsunąć belkę haka (A) pod zderzak, przyłożyć do podłużnic i przykręcić śrubami M10x35 8.8 ( pkt.1).
- Przykręcić mocowania tłumika a następnie przykręcić mocowania zderzaka.
- Przykręcić kulę i blachę gniazda elektrycznego śrubami M12x70 8.8.
- Dokręcić wszystkie śruby z momentem wg tabeli.
- Podłączyć instalację elektryczną.

- Unscrew the hangers of the damper.
- Unscrew the bumper reinforcements.
- Insert the main bar A under the bumper, put to the frame side members and screw with bolts M10x35 8.8 (point 1).
- Screw the hangers of the damper and next screw the bumper reinforcements.
- Fix the ball and electric plate with bolts M12x70 8.8.
- Tighten all the bolts according to the torque setting - see the table.
- Connect the electric wires.

- Dévisser les crochets du silencieux.
- Dévisser la xation du pare-chocs.
- Insérer la poutre du crochet d'attelage (A) sous le pare-chocs, mettre dans les longerons et serrer avec les boulons M10x35 8.8 (point 1).
- Serrer la xation du silencieux et ensuite serrer la xation du pare-chocs.
- Visser le crochet d'attelage et socle de prise électrique à l'aide des boulons M12x70 8.8.
- Serrer tous les boulons avec un couple de serrage selon tableau.
- Raccorder le circuit électrique.

- Schrauben Sie die Schalldämpfergriffe ab.
- Abschrauben Stoßstange Fixierung.
- Den Haken (A) unter den Stoßfänger einführen, auf die Seitenteile auftragen und mit den Schrauben M10x35 8.8 (Punkt 1) festziehen.
- Schrauben Anbringen des Schalldämpfers festziehen und dann die Stoßfängerhalterungen befestigen.
- Schrauben Sie die Kugel und den Steckdosenblech mit den Schrauben M12x70 8.8 an.
- Ziehen Sie alle Schrauben mit dem Drehmoment gemäß der Tabelle an.
- Die elektrische Anlage anschließen

- Desenroscar el silenciador asas.
- Desenrosque los pernos de parachoques.
- Insertar el gancho (A) debajo del parachoques, aplicar a los miembros laterales y apretar con los pernos M10x35 8.8 (elemento 1).
- Atornillar la fijación del silenciador y luego fijar la fijación del parachoques.
- Apretar la bola y la placa de la toma de corriente tornillos M12x70 8.8.
- Apretar todos los tornillos con el par según la tabla anterior.
- Conectar la instalación eléctrica.

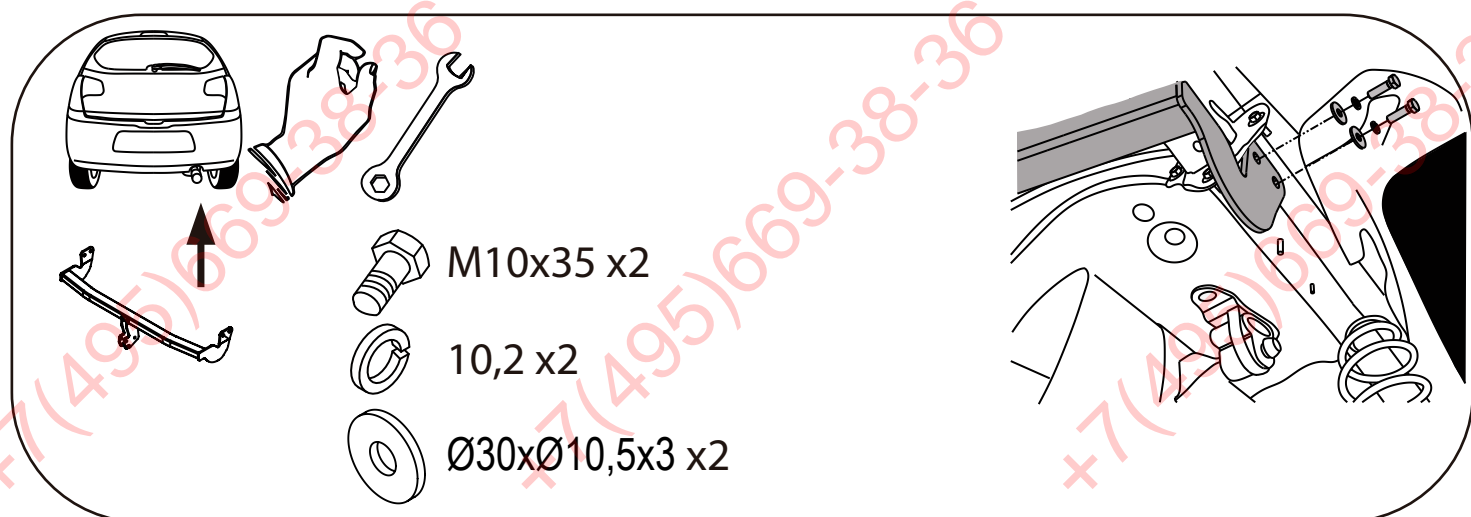
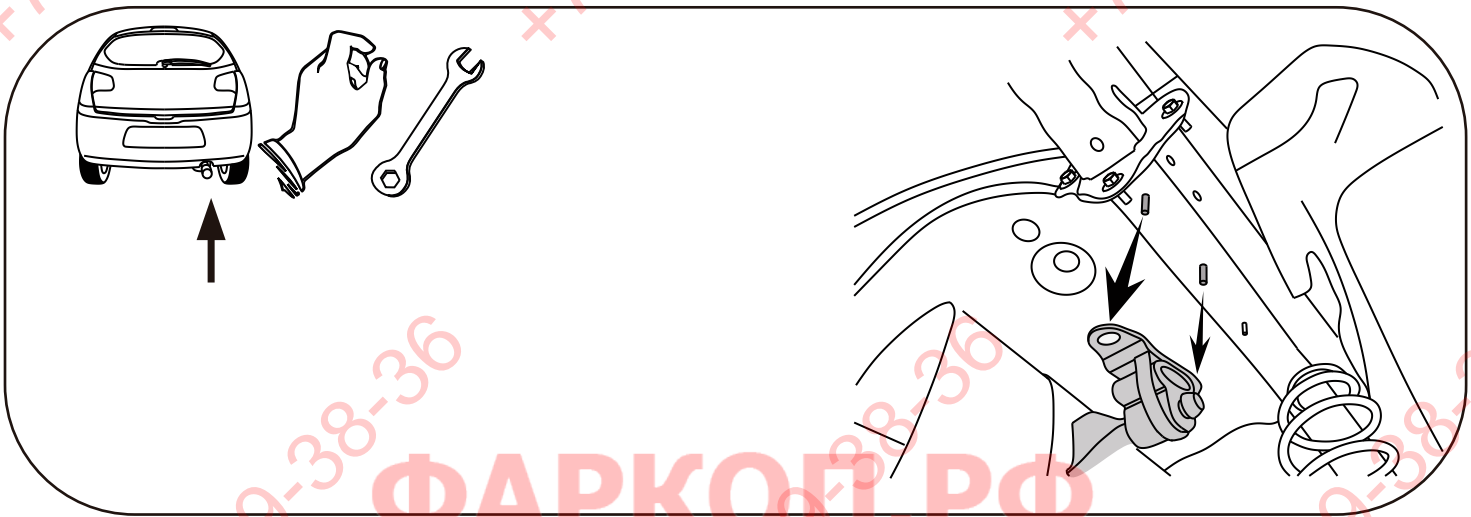



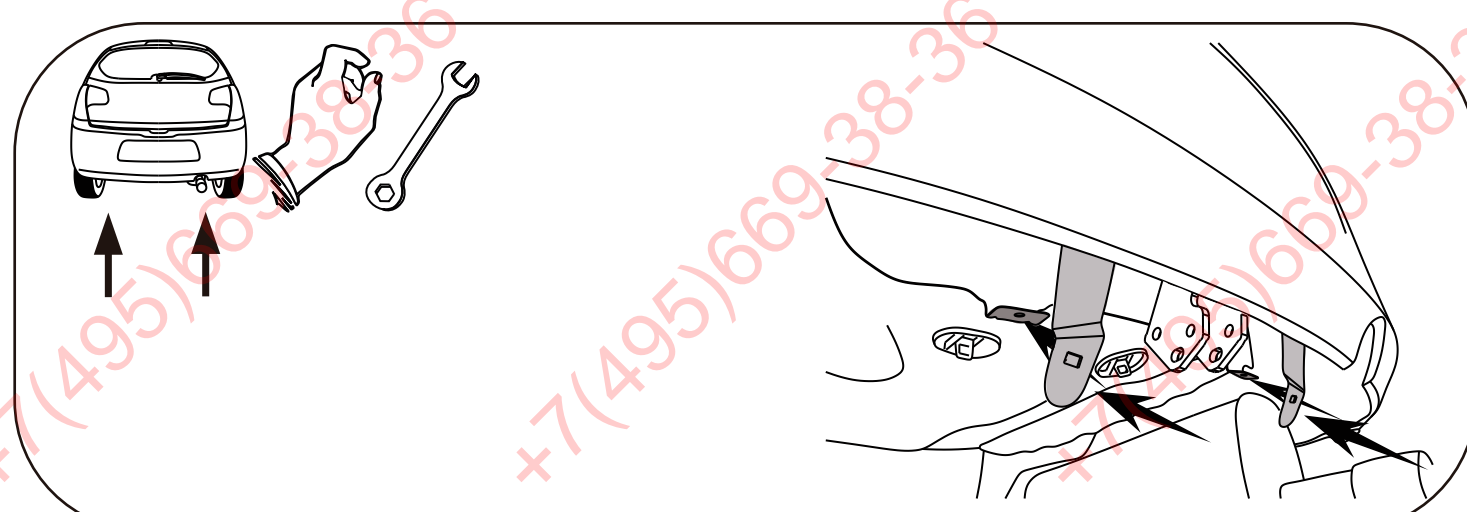
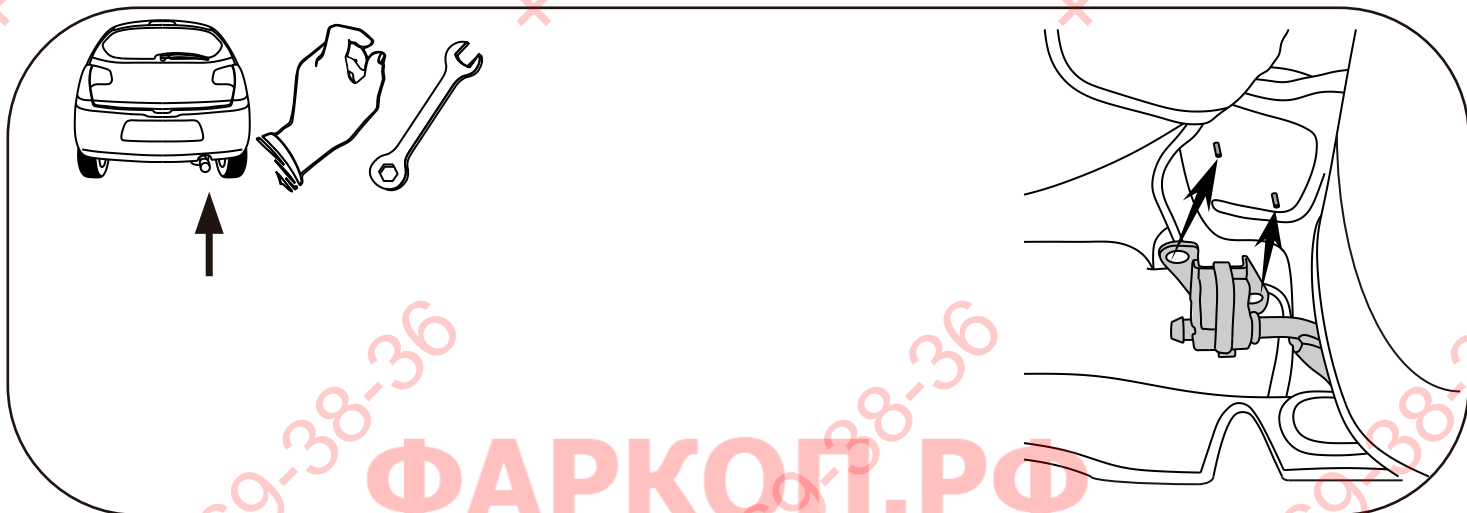
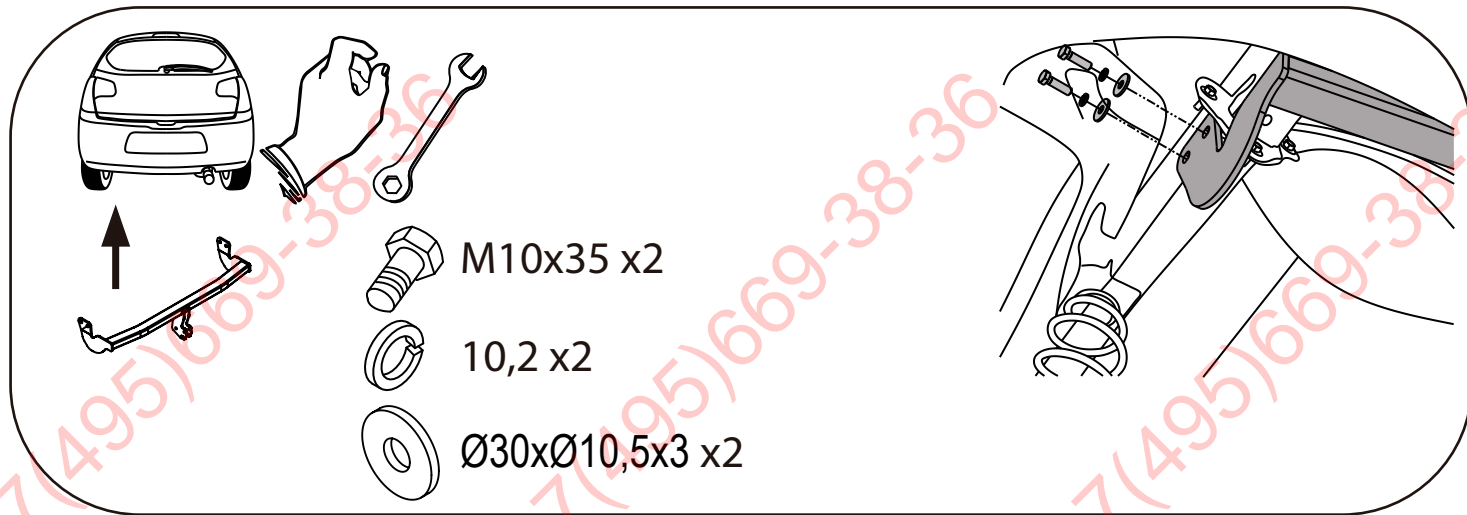

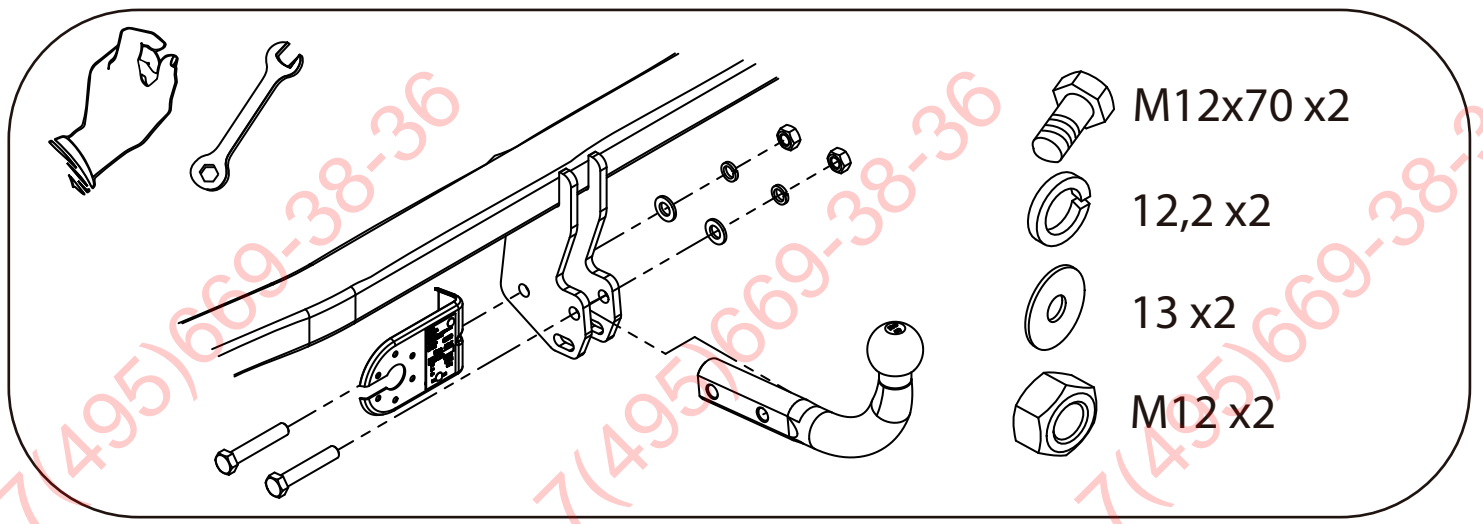

**ФАРКОГ.РФ**

**+7 (495) 669-38-36**