

# Инструкция по установке Volkswagen Touareg

(2002-2018)

# Audi Q7

(2006-2015)

















# Porsche Cayenne

(2010-2014)









Арт.: F.5813.001

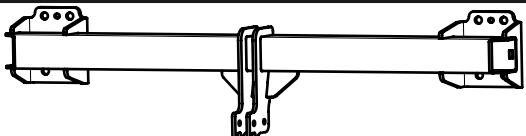
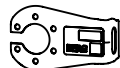

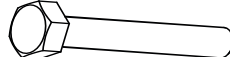
Тип шара - «А»

 <p>MAX kg X MAX kg</p>	 <p>3500 kg</p>	 <p>100 kg</p>	<p>D = 16,4kN</p>								
$D \text{ (kN)} = \frac{\text{MAX kg} \times \text{MAX kg}}{\text{MAX kg} + \text{MAX kg}} \times 0,00981$  <p>MAX kg + MAX kg</p>	<table border="0"> <tr> <td data-bbox="981 1915 1324 1982"> <b>Audi Q7</b> (2006-2015)         </td> <td data-bbox="1372 1915 1476 1982">  <input checked="" type="checkbox"/> </td> </tr> <tr> <td data-bbox="981 1982 1324 2049"> <b>Volkswagen Touareg</b> (2002-2010)         </td> <td data-bbox="1372 1982 1476 2049">  <input checked="" type="checkbox"/> </td> </tr> <tr> <td data-bbox="981 2049 1324 2116"> <b>Volkswagen Touareg</b> (2010-2018)         </td> <td data-bbox="1372 2049 1476 2116">  <input type="checkbox"/> </td> </tr> <tr> <td data-bbox="981 2116 1324 2172"> <b>Porsche Cayenne</b> (2010-2014)         </td> <td data-bbox="1372 2116 1476 2172">  <input type="checkbox"/> </td> </tr> </table>			<b>Audi Q7</b> (2006-2015)	 <input checked="" type="checkbox"/>	<b>Volkswagen Touareg</b> (2002-2010)	 <input checked="" type="checkbox"/>	<b>Volkswagen Touareg</b> (2010-2018)	 <input type="checkbox"/>	<b>Porsche Cayenne</b> (2010-2014)	 <input type="checkbox"/>
<b>Audi Q7</b> (2006-2015)	 <input checked="" type="checkbox"/>										
<b>Volkswagen Touareg</b> (2002-2010)	 <input checked="" type="checkbox"/>										
<b>Volkswagen Touareg</b> (2010-2018)	 <input type="checkbox"/>										
<b>Porsche Cayenne</b> (2010-2014)	 <input type="checkbox"/>										

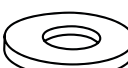

<b>1</b>	x1	Балка	
<b>2</b>	x1	Кронштейн под розетку	
<b>3</b>	x1	Крюк	
<b>4</b>	x2	Болт M12x1,25x70	
<b>5</b>	x2	Гайка 12x1,25	
<b>6</b>	x10	Ø 12	
<b>7</b>	x4	Ø 12	
<b>8</b>	x8	Ø 12 увел.	
<b>9</b>	x8	Ø 14	
<b>10</b>	x8	Ø 14	



**1**

**Volkswagen Touareg**

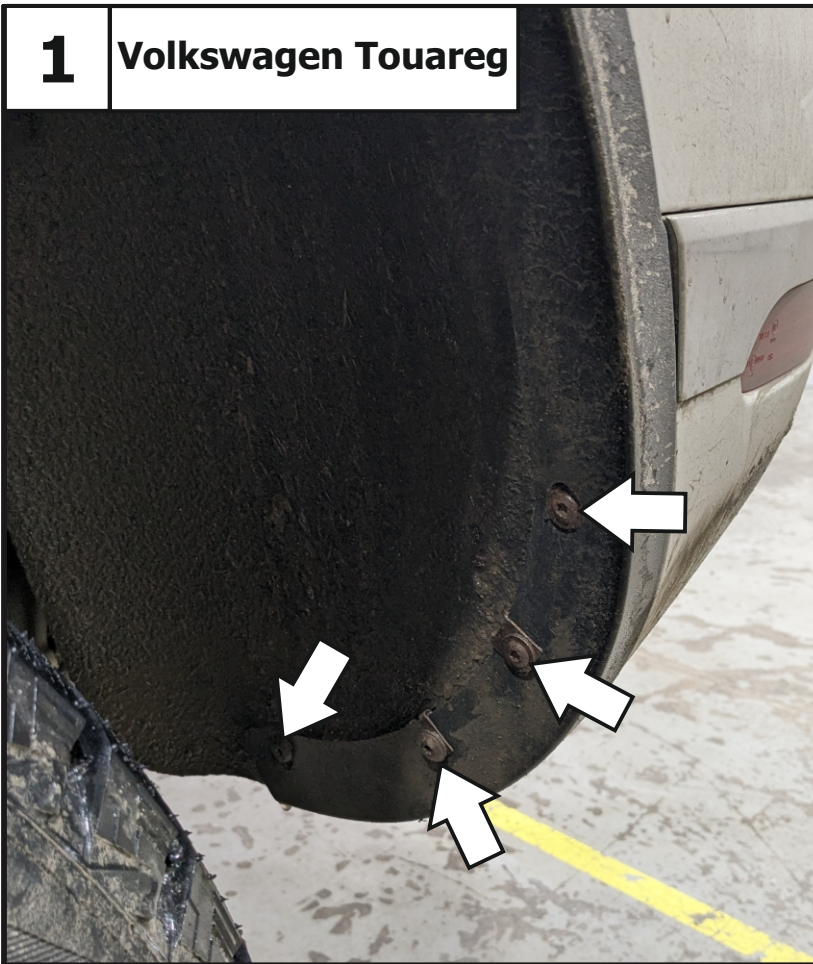

**Выкрутить винты крепления боковой накладки. С другой стороны аналогично.**

**2**



**Снять боковую накладку и открутить расположенный под ней винт крепления бампера. С другой стороны аналогично.**



**3**



**Выкрутить винты крепления бампера.**

**4**



**Снять заглушки в багажном отделении.**



5



**Выкрутить винты крепления задних фонарей**

6



**Снять задние фонари, выкрутить винты и демонтировать клипсы крепления бампера.**



7

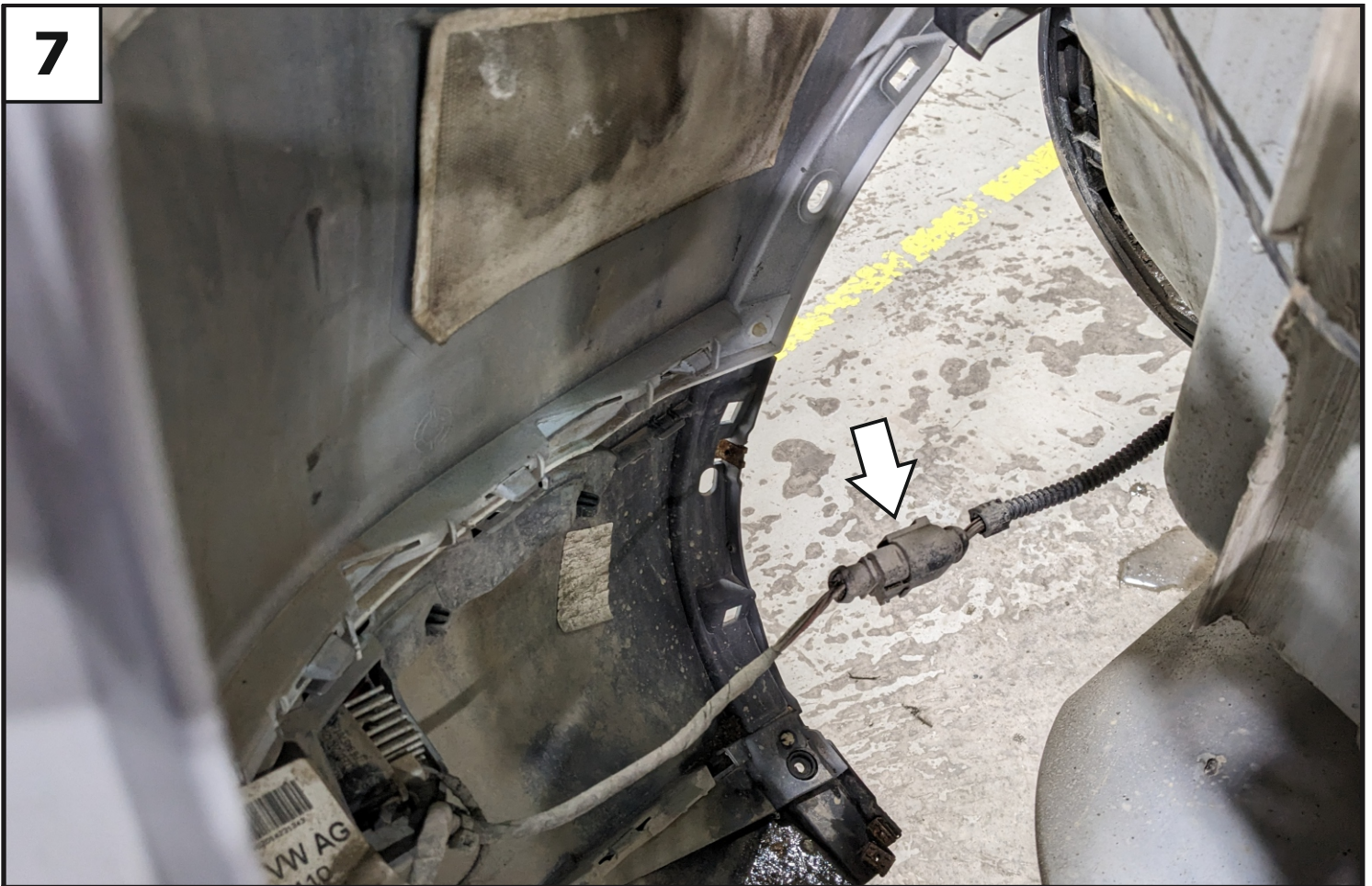

Снять задний бампер, отключив разъем электропроводки.

8



Демонтировать усилитель бампера, открутив штатные болты. В дальнейшем усилитель не используется.



9

Audi Q7



Выкрутить винты крепления подкрылка. С другой стороны аналогично.

10



Выкрутить винты крепления бампера.



**11**

Под полом багажника, со стороны задней панели, открутить гайки. Демонтировать задний бампер, отключив разъемы электропроводки. Демонтировать усилитель бампера. В дальнейшем усилитель не потребуется.

**12**

Установить балку (1) на место усилителя бампера, закрепив её с помощью штатных болтов, шайб 12 увеличенных (8) (или шайб 14 (10)) и шайб 12 пружинных (6) (или шайб 14 пружинных (9)). Отрегулировать положение балки относительно центра автомобиля. Затянуть все резьбовые соединения. Момент затяжки: M12=81 Нм (M14=126 Нм).



13

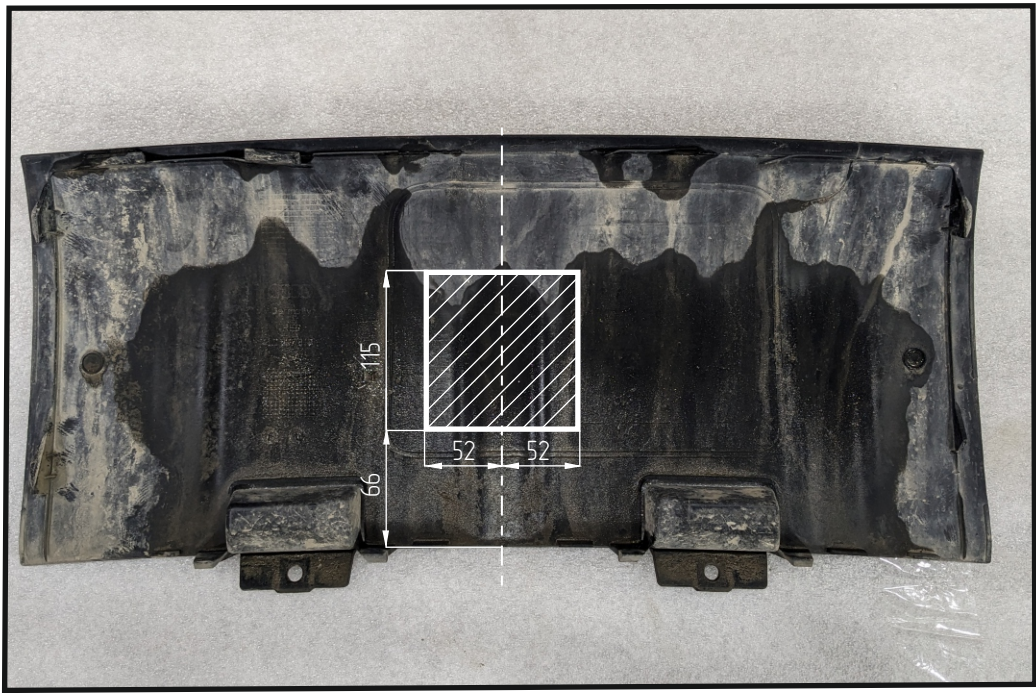

Установить бампер в обратном порядке. На пластиковой накладке бампера Audi Q7 сделать вырез согласно схеме.



14



Установить кронштейн под розетку (2) и крюк (3) с помощью болтов M12x1,25x70 (4), шайб 12 (7), шайб 12 пружинных (6) и гаек M12x1,25 (5). Затянуть все резьбовые соединения. Момент затяжки: M12=81 Нм.