



07/2006 - 2009

KIA SORENTO

Cat. No. **K/022**

e20

e20*94/20*0841*00

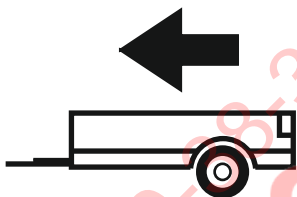

3500kg

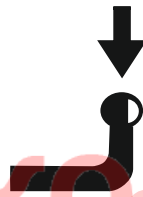

140kg

D = 14,95kN

D (kN) =



MAX kg

x

MAX kg

x 0,00981



MAX kg

+

MAX kg

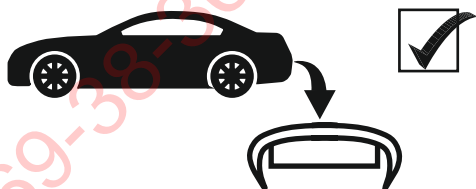

IMIOLA HAK-POL

96-111 KOWIESY, CHOJNATA 23A, POLAND

Tel. + 48 46 831 73 31, fax +48 831 74 29

e-mail: office@imiola.pl, www.imiola.pl

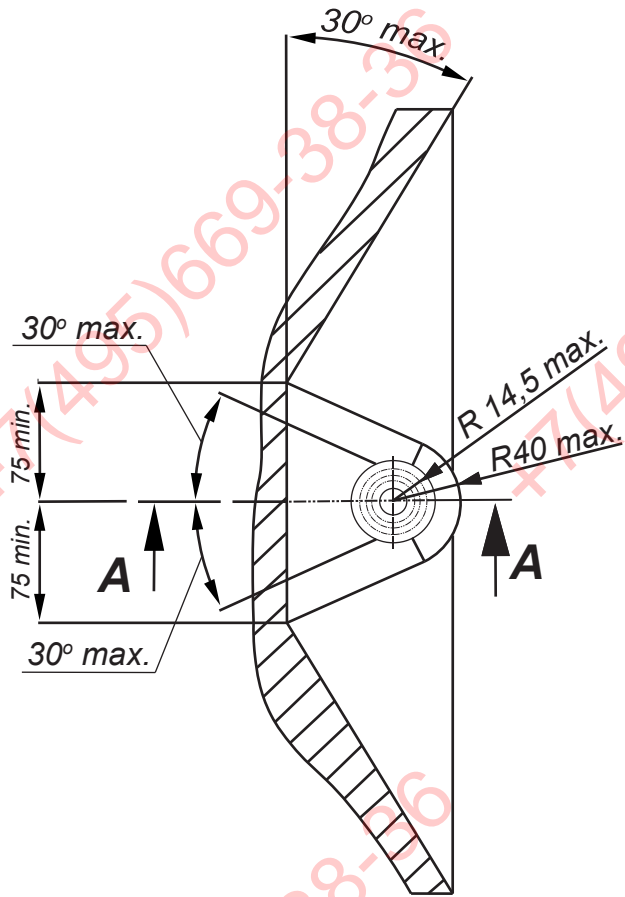

PRZEKRÓJ A-A

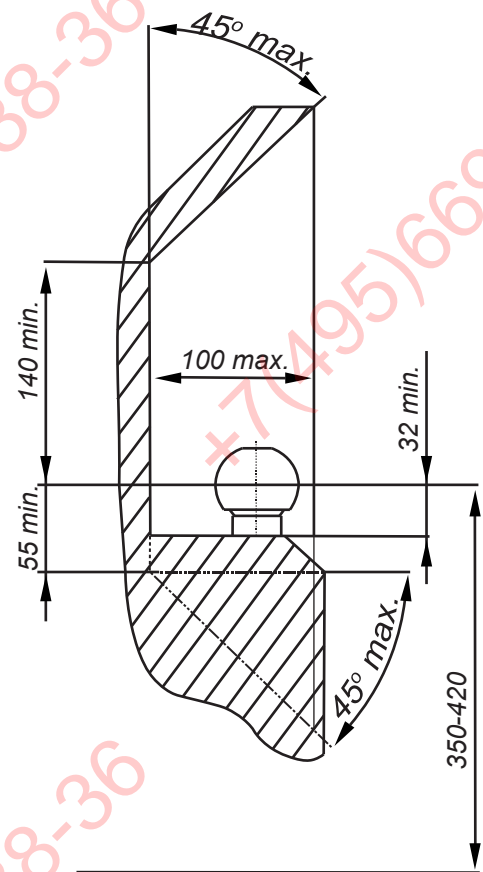

ФАРКОЛ.РФ

PL Należy zagwarantować przestrzeń swobodną według załącznika VII, rysunek 25a/b Regulaminu EKG ONZ 55.01 przy dopuszczalnym ciężarze całkowitym pojazdu.

F L'espace libre doit être garanti conformément à l'annexe VII, illustration de la réglementation 55.01 CE pour un poids total en charge autorisé du véhicule.

GB The clearance specified in appendix VII, diagram 25a/b of Regulation No. 55.01 UN EU must be guaranteed at laden weight of the vehicle.

D Der Freiraum nach Anhang VII, Abbildung 25a/b der Vorschriften 55.01 EG ist zu gew 25a/b abzuhalten bei zulässigem Gesamtgewicht des Fahrzeuges.

Moment skracający dla śrub i nakrętek (8.8) Torque settings for nuts and bolts (8.8)	
M8	25Nm
M10	55Nm
M12	85Nm
M14	135Nm
M16	195Nm



Nakrętka M12; Nut
Podkl. spręż. 12,2; Spring Washer
Podkl. okr. 13; Plain Washer

Śruba M12x1.5x40-8.8; Bolt
Podkl. spręż. 12,2; Spring Washer
Podkl. okr. Ø36xØ13x 3; Plain Washer

Śruba M12x1.5x40-8.8; Bolt
Podkl. spręż. 12,2; Spring Washer
Podkl. okr. Ø36xØ13x 3; Plain Washer

Nakrętka M12; Nut
Podkl. spręż. 12,2; Spring Washer
Podkl. okr. 13; Plain Washer

Śruba M12x1.5x40-8.8; Bolt
Podkl. spręż. 12,2; Spring Washer
Podkl. okr. Ø36xØ13x 3; Plain Washer

Nakrętka M12; Nut
Podkl. spręż. 12,2; Spring Washer
Podkl. okr. 13; Plain Washer

Śruba M12x50-8.8; Bolt



Nakrętka M12; Nut
Podkl. spręż. 12,2; Spring Washer
Podkl. okr. 13; Plain Washer

Śruba M12x35-8.8; Bolt

Śruba M12x1.5x40-8.8; Bolt
Podkl. spręż. 12,2; Spring Washer
Podkl. okr. Ø36xØ13x 3; Plain Washer

Śruba M12x70-8.8; Bolt

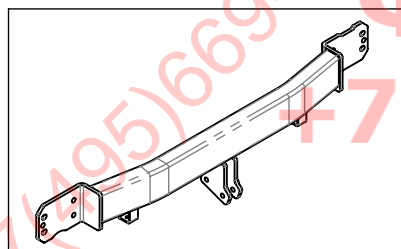
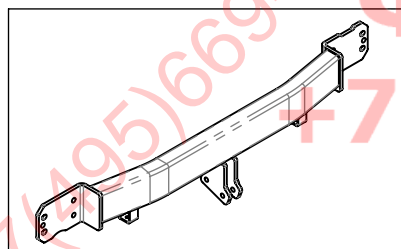
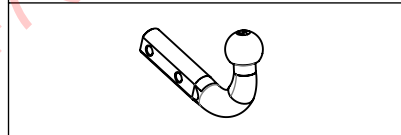
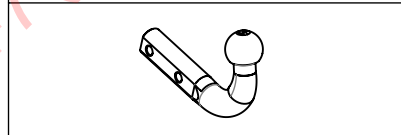
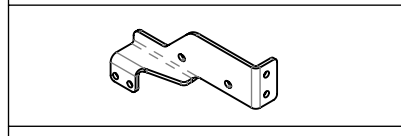
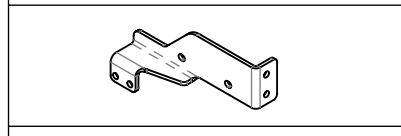
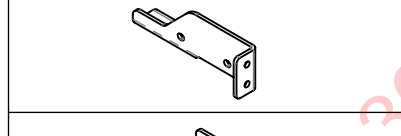
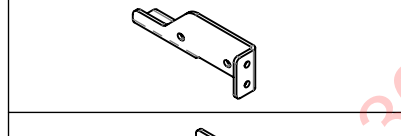
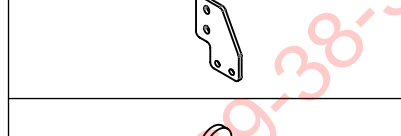
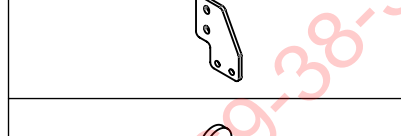
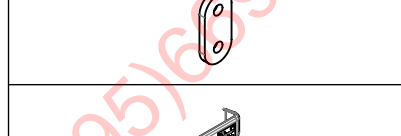
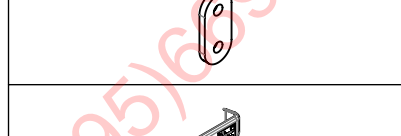
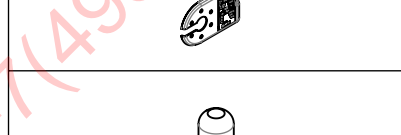
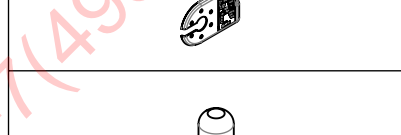
Śruba M12x50-8.8; Bolt

	A	x1		M12x70	2
	B	x1		M12x50	6
	C	x1		M12x1,5x40	8
	D	x1		M12x35	4
	E	x2		M12	12
	F	x4		Ø36xØ13x3	8
	G	x1		13	12
	H	x1		12,2	20

Nakrętka M12; Nut
Podkl. spręż. 12,2; Spring Washer
Podkl. okr. 13; Plain Washer

Śruba M12x1.5x40-8.8; Bolt
Podkl. spręż. 12,2; Spring Washer
Podkl. okr. Ø13x 3; Plain Washer

Nakrętka M12; Nut
Podkl. spręż. 12,2; Spring Washer
Podkl. okr. 13; Plain Washer

Śruba M12x1.5x40-8.8; Bolt
Podkl. spręż. 12,2; Spring Washer
Podkl. okr. Ø13x 3; Plain Washer

Nakrętka M12; Nut
Podkl. spręż. 12,2; Spring Washer
Podkl. okr. 13; Plain Washer

Śruba M12x1.5x40-8.8; Bolt
Podkl. spręż. 12,2; Spring Washer
Podkl. okr. Ø13x 3; Plain Washer

Śruba M12x35-8.8; Bolt

D Pkt. 5 F Pkt. 6

Śruba M12x50-8.8; Bolt

Nakrętka M12; Nut
Podkl. spręż. 12,2; Spring Washer
Podkl. okr. 13; Plain Washer

Śruba M12x1.5x40-8.8; Bolt
Podkl. spręż. 12,2; Spring Washer
Podkl. okr. Ø13x 3; Plain Washer

Śruba M12x70-8.8; Bolt

Śruba M12x50-8.8; Bolt

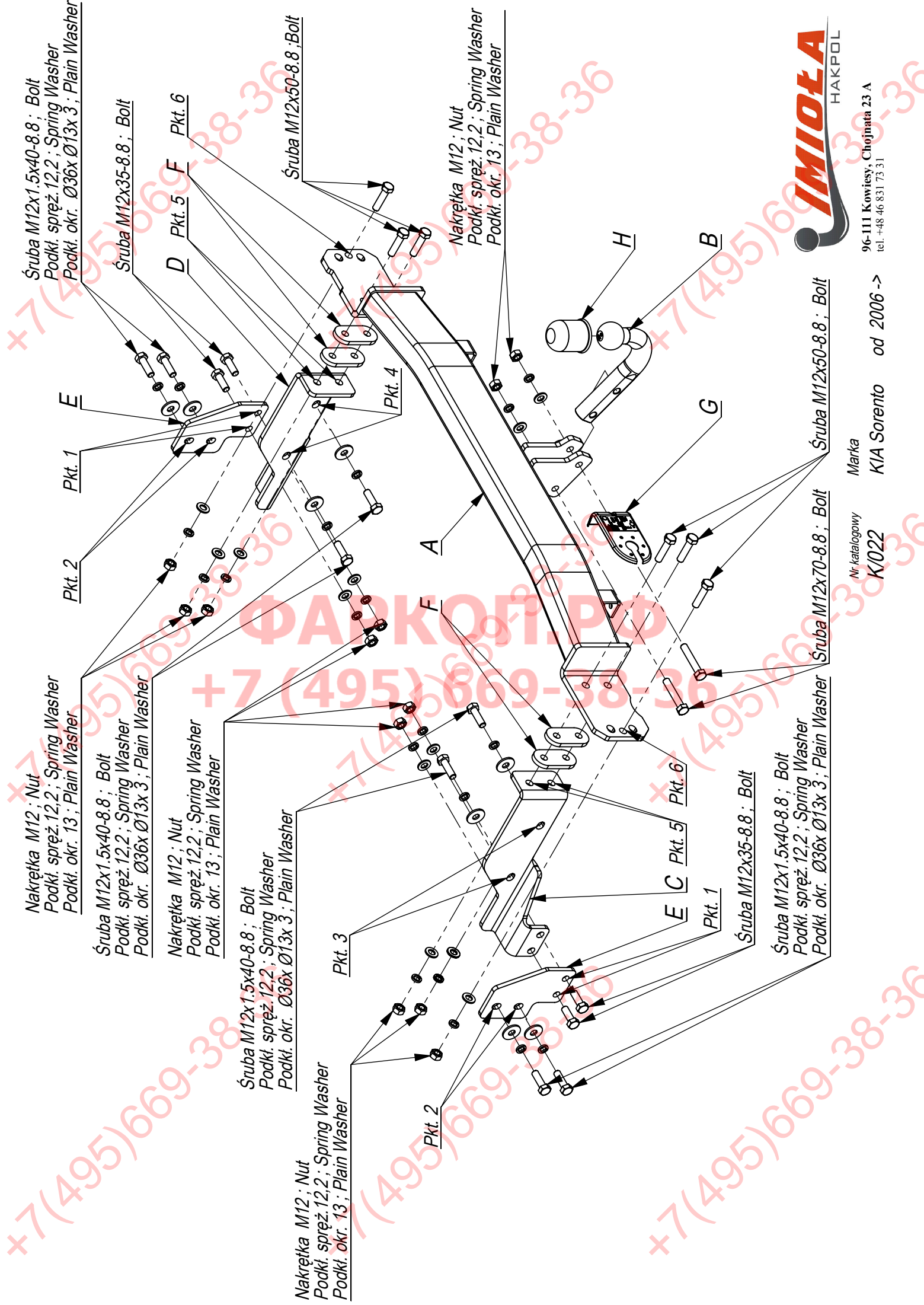

Nr katalogowy
K/022

Marka
KIA Sorento od 2006 ->

96-111 Kowiesy, Chojnata 23 A
tel. +48 46 831 73 31

- Wyjąć koło zapasowe.
- Zdemontować zderzak.
- Odkręcić wzmocnienie zderzaka (nie będzie już wykorzystane).
- Elementy C i D przyłożyć do ramy samochodu, tak aby otwory w elementach pokryły się z nagwintowanymi otworami w ramie i skrócić lekko śrubami M12x40x1,5 8.8 (pkt 3, 4).
- Elementy E przykręcić do podłużnic śrubami M12x40x1,5 8.8 (pkt 2) oraz śrubami M12x35 8.8 (pkt 1).
- Przyłożyć belkę haka A do tylnego pasa i skrócić śrubami M12x50 8.8 (pkt 6).
- Przez otwory (pkt 5) w belce wykonać otwory \varnothing 12,5 i skrócić śrubami M12x50 8.8.
- Dokręcić wszystkie śruby z momentem wg tabeli.
- Zamontować zderzak po uprzednim wycięciu jego fragmentu 55x60.
- Dokręcić kulę i blachę gniazda elektrycznego.
- Podłączyć instalację elektryczną.

- Take out the spare wheel.
- Disassemble the bumper.
- Unscrew the reinforcement of the bumper (it will not be used any more).
- Put the elements C and D to the chassis in this way, so the holes in the elements agree with the threaded holes in the chassis and screw slightly with bolts M12x40x1,5 8.8 (point 3 and 4).
- Screw the elements E to the metal clamps with bolts M12x40x1,5 8.8 (point 2) and with bolts M12x35 8.8 (point 1).
- Put the main bar A to the rear belt and screw with bolts M12x50 8.8 (point 6).
- Drill the holes \varnothing 12,5 through the holes (point 5) in the main bar and screw with bolts M12x50 8.8.
- Tighten all the bolts according to the torque setting- see the table.
- Assemble the bumper after cut out its fragment 55x60.
- Fix the ball and electric plate.
- Connect the electric wires.

- Sortez la roue de secours.
- Démontez le pare-chocs.
- Dévissez le renforcement de pare-chocs (il ne sera plus utilisé).
- Appliquez les éléments C et D sur le châssis de la voiture de manière à ce que les trous dans les éléments coïncident avec les trous filetés du châssis et fixez légèrement avec les boulons M12x40x1,5 8.8 (points 3, 4).
- Vissez les éléments E aux longerons avec les boulons M12x40x1,5 8.8 (point 2) et avec les boulons M12x35 8.8 (point 1).
- Attachez la barre d'attelage A à la ceinture de sécurité arrière et fixez-la avec les vis M12x50 8.8 (point 6).
- À travers les trous (point 5), percez des trous de \varnothing 12,5 dans la poutre et les fixez à l'aide des boulons M12x50 8.8.
- Serrer tous les boulons avec un couple de serrage selon tableau.
- Installez le pare-chocs après avoir découpé son fragment de 55x60.
- Vissez la boule et la tôle de la prise électrique.
- Branchez l'installation électrique.

- Das Ersatzrad entfernen. Die Stoßstange demontieren.
- Die Stoßstangeverstärkung abschrauben (wird nicht mehr benutzt).
- Die Tragteile C und D an das Gestell so anlegen, dass die Öffnungen in den Tragteilen sich mit den mit Gewinde versehenen Öffnungen im Gestell decken. Mit den Schrauben M12x40x1,5 8.8 (Punkt 3,4) locker verschrauben.
- Die Tragteile E an die Längsträger mit den Schrauben M12x40x1,5 8.8 (Punkt 2) und den Schrauben M12x35 8.8 (Punkt 1) anschrauben.
- Den Querbalken A an den hinteren Karosseriestreifen anlegen und mit den Schrauben M12x50 8.8 (Punkt 6) verschrauben.
- Durch die Öffnungen (Punkt 5) im Balken die Öffnungen \varnothing 12,5 ausführen und mit den Schrauben M12x50 8.8 verschrauben.
- Alle Schrauben mit dem in der Tabelle angegebenen Drehmoment festziehen.
- Die Stoßstange nach dem Ausschnitt eines Teiles 55x60 einbauen
- Die Kugel und die Steckdosenhalterung anschrauben.
- Die Elektroinstallation anschließen.

- Saque la rueda de repuesto.
- Desmontar el parachoques.
- Desenroscar el realzar del parachoques (ya no se utilizará).
- Fijar los elementos C y D al marco del coche de modo que los orificios de los elementos coincidan con los orificios roscados de la estructura y apretar ligeramente con los pernos M12x40x1,5 8.8 (puntos 3, 4).
- Apretar los elementos E en el chasis con tornillos M12x40x1,5 (punto 2) y con tornillos M12x35 (punto 1)
- Coloque el gancho A en la correa trasera y fíjelo con los pernos M12x50 8.8 (punto 6).
- A través de los orificios (punto 5), haga orificios de \varnothing 12.5 en la viga y fije con los pernos M12x50 8.8.
- Apretar todos los tornillos con el par según la tabla anterior.
- Instale el parachoques después de cortar su fragmento de 55x60.
- Apretar la bola y la placa de la toma eléctrica.
- Conectar la instalación eléctrica.

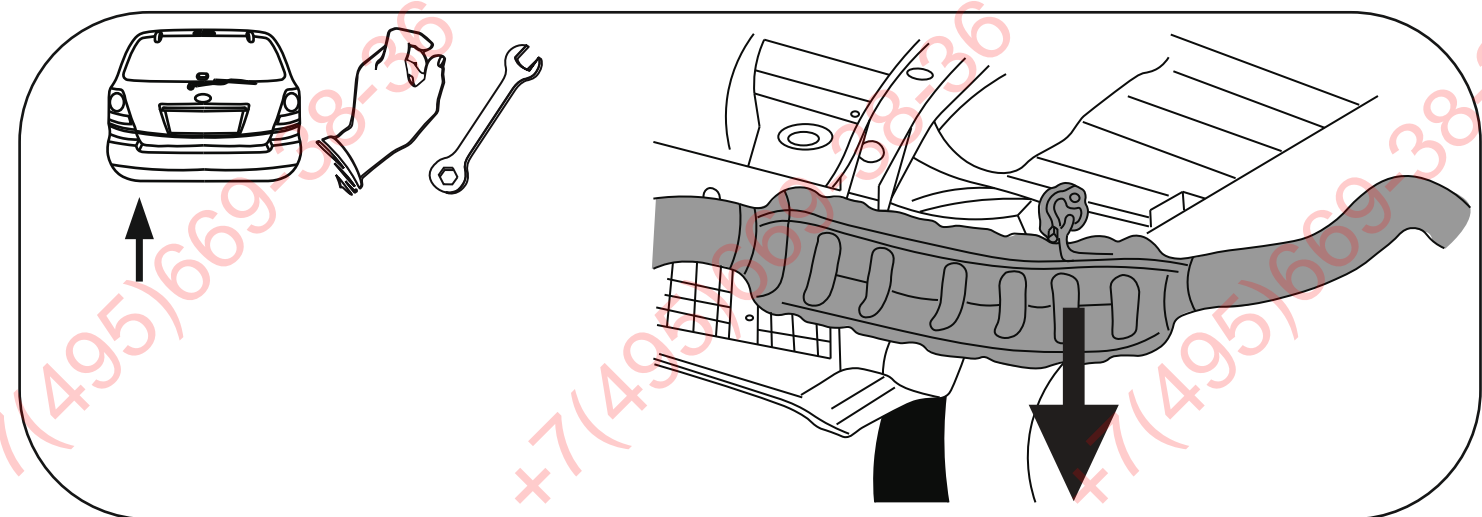
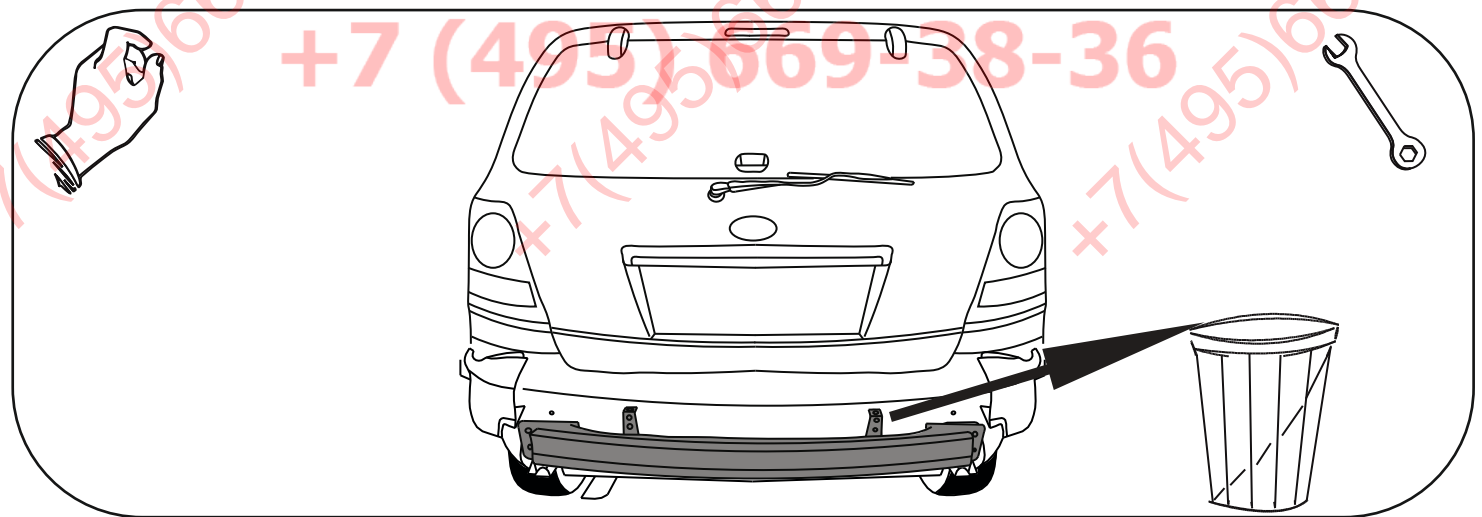
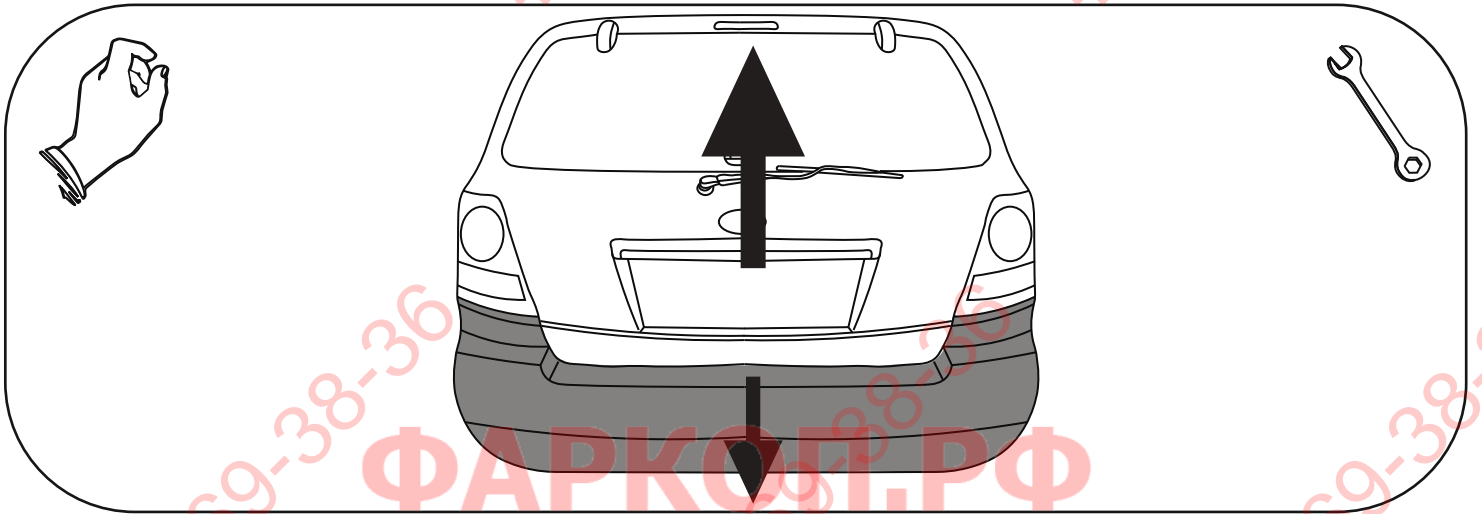
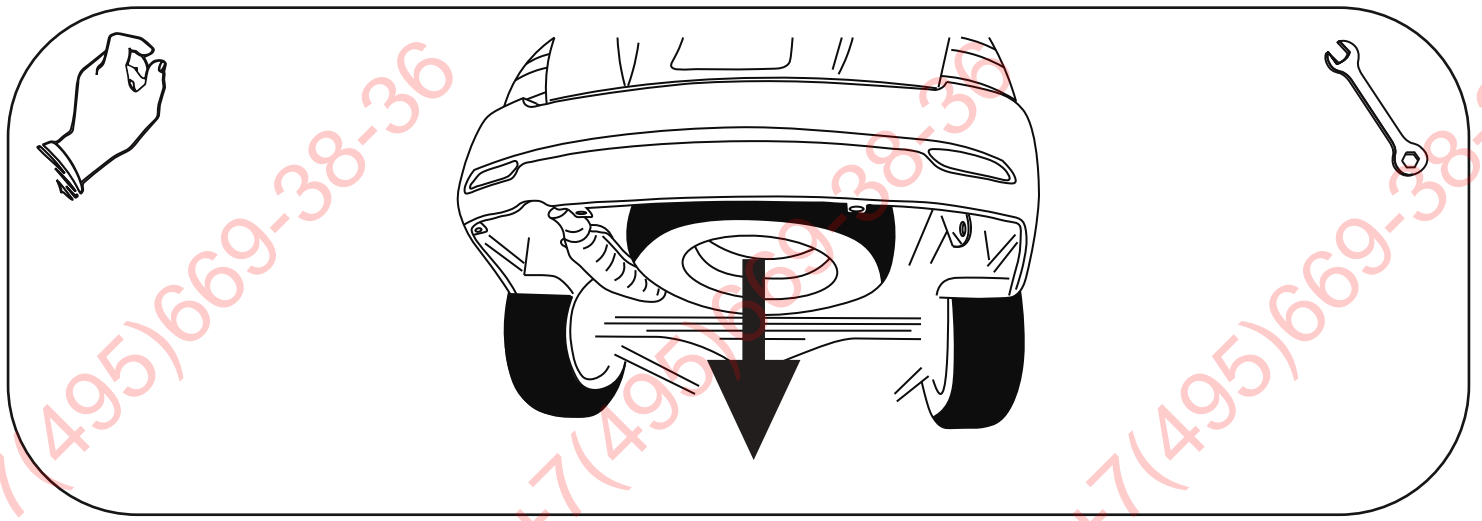

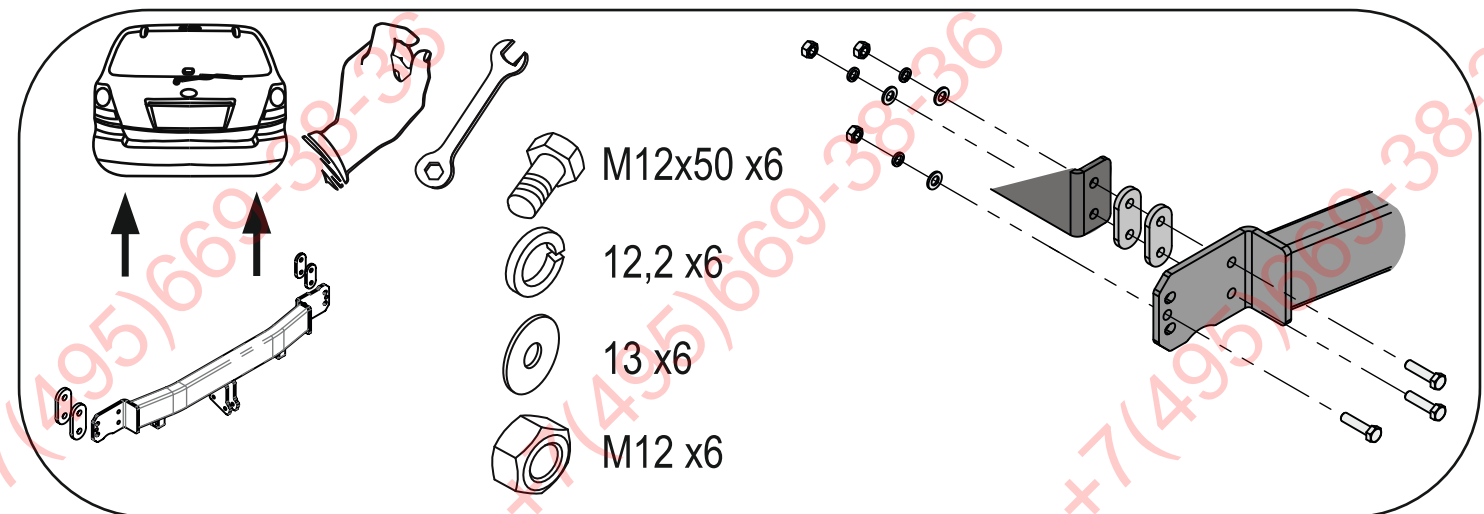
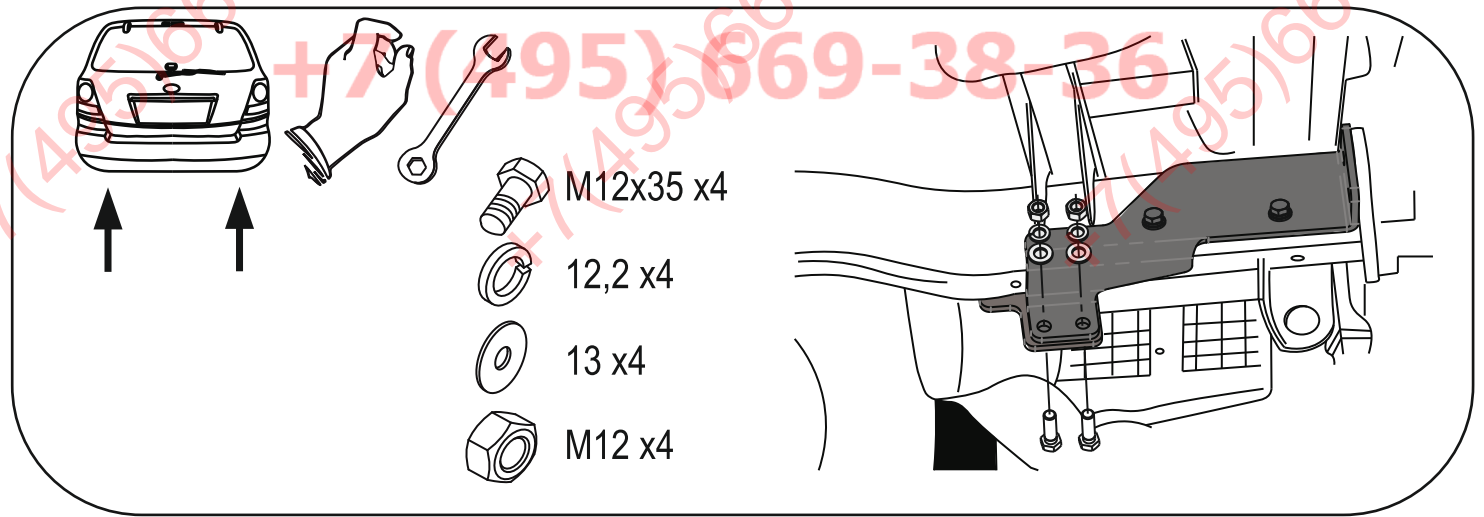
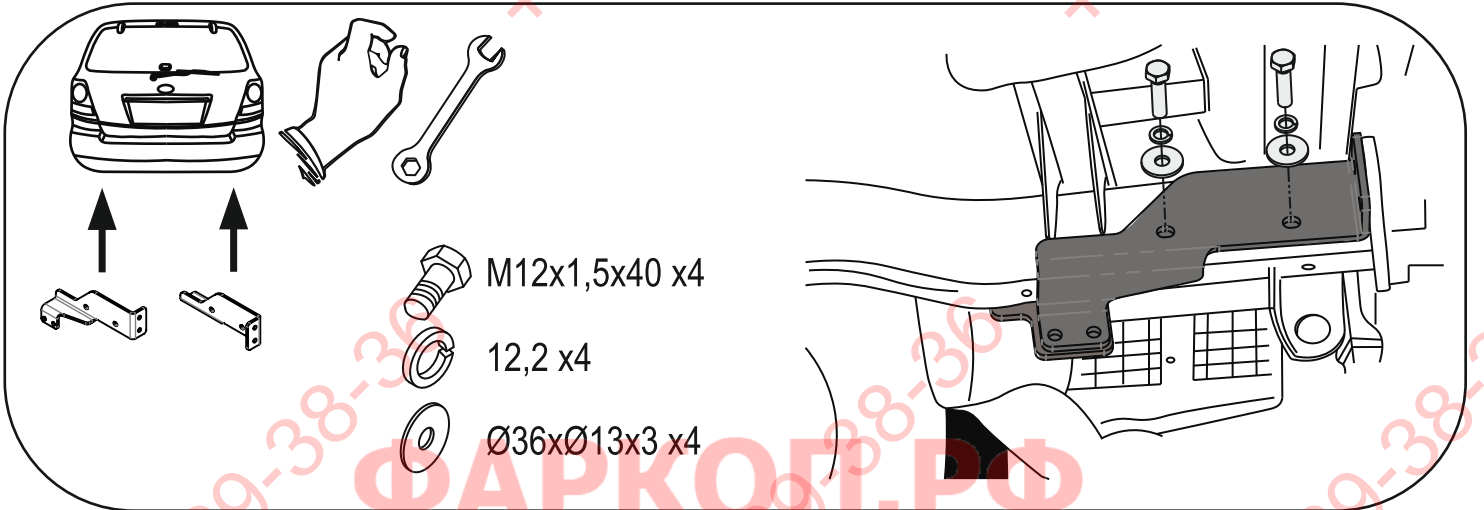
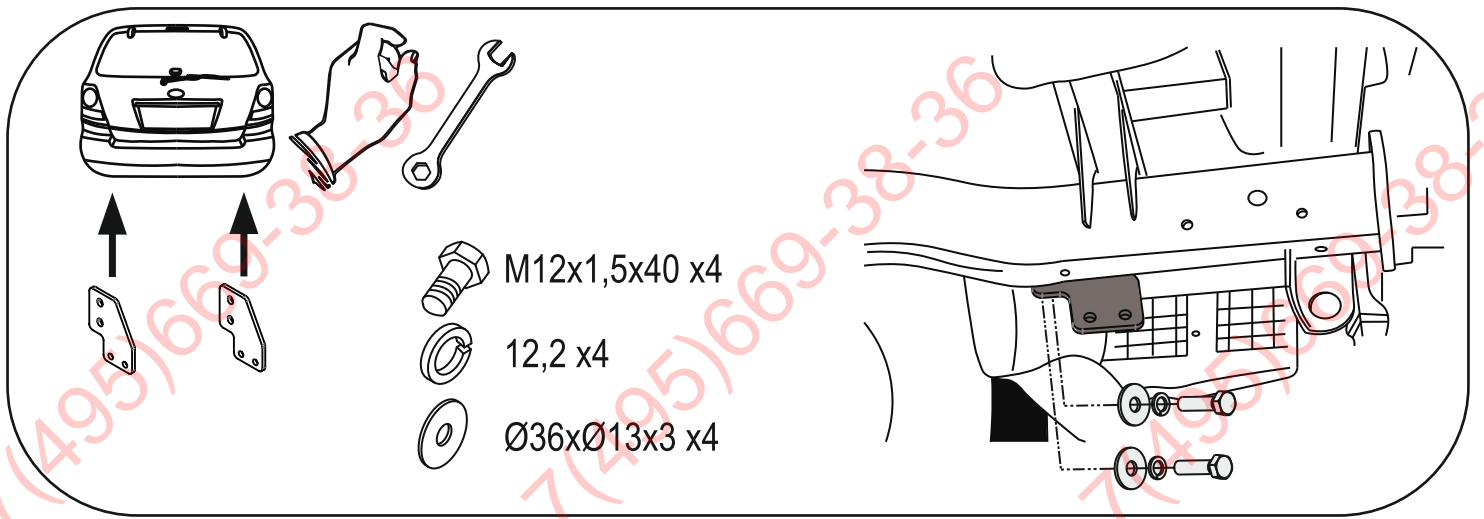

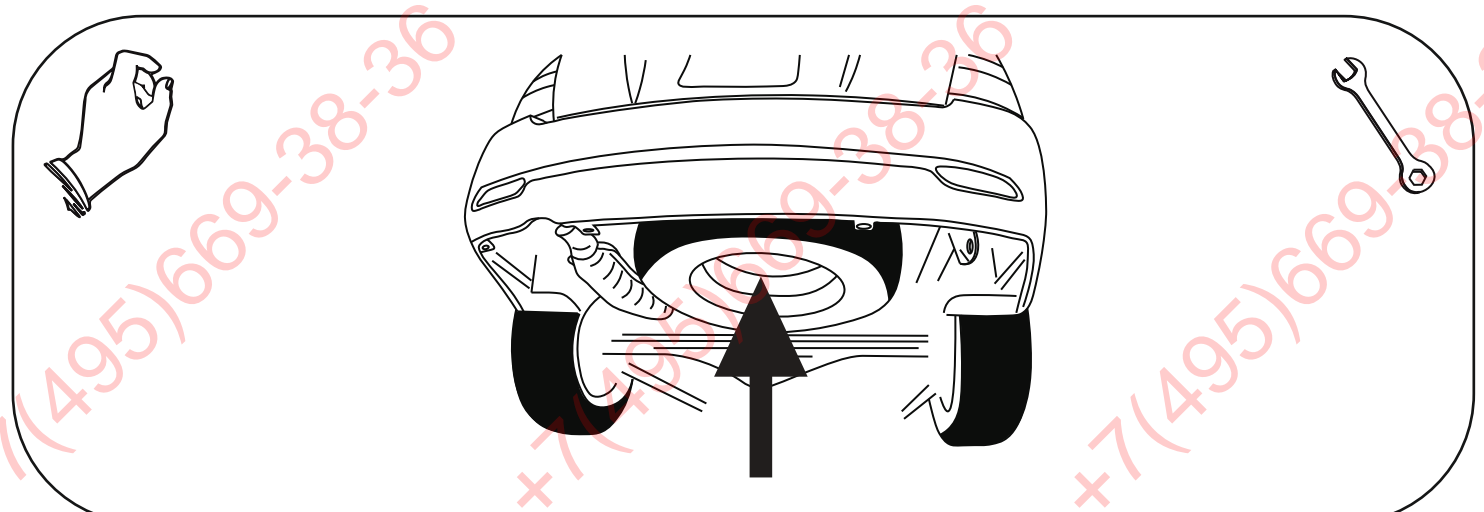
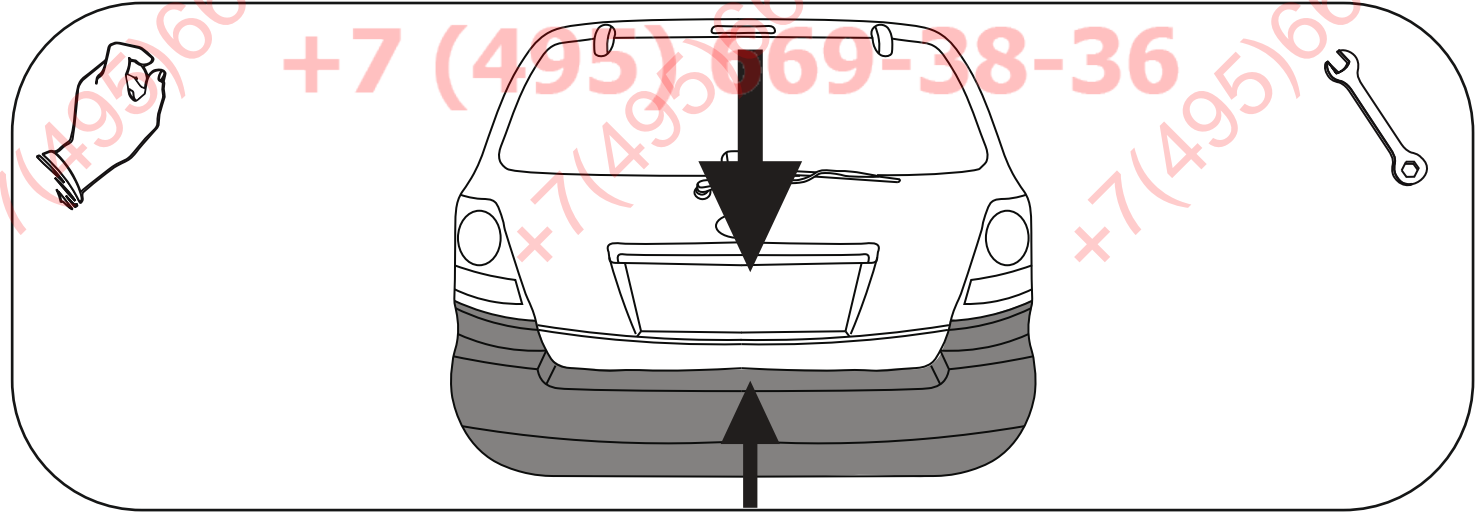
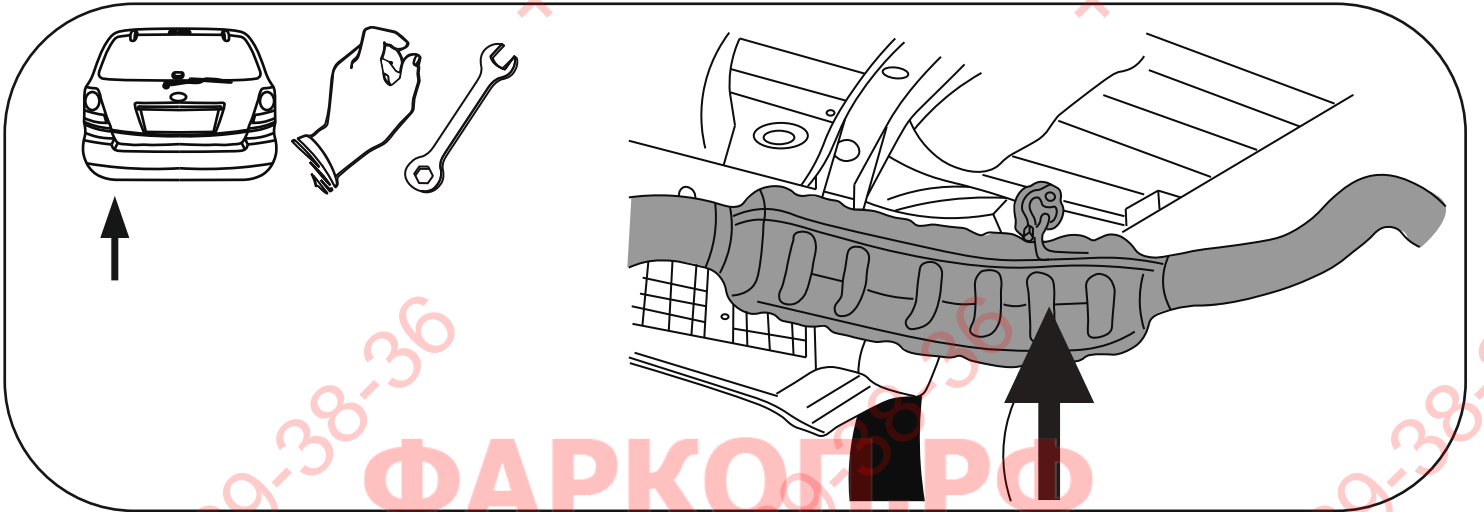
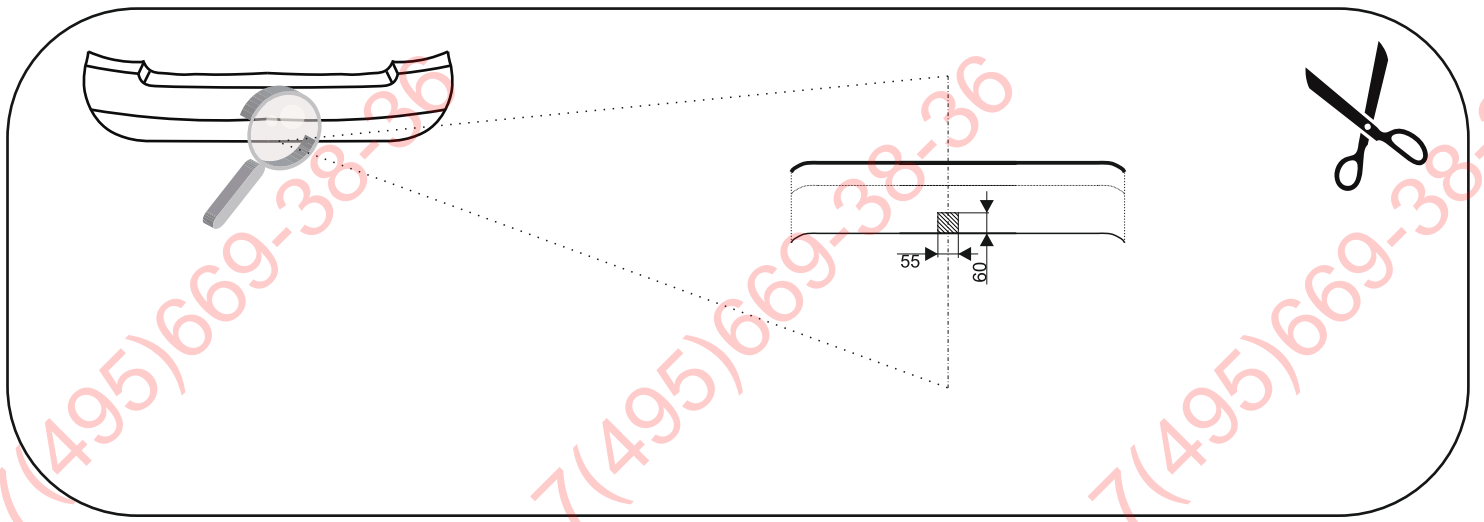

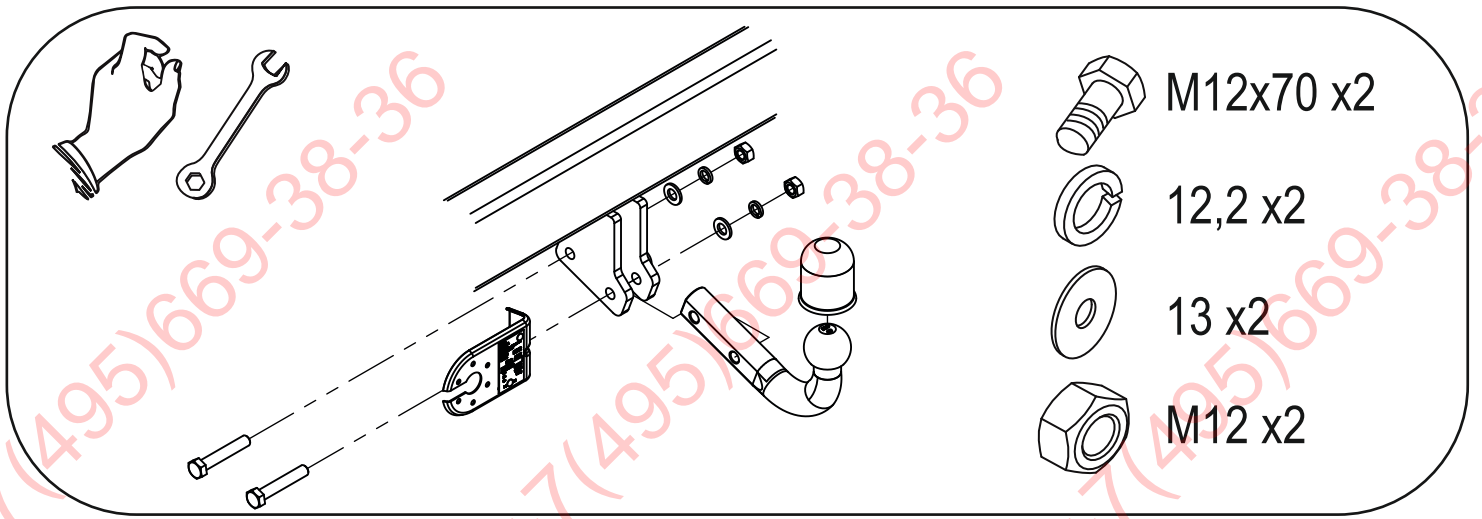

ФАРКОП.РФ

+7 (495) 669-38-36