



AUDI Q3 (incl.S-Line) (excl. RS, Quattro)
VOLKSWAGEN TIGUAN excl. R-line

10/2011-01/2015
09/2007-01/2016

Cat. No. **W/033**

e20

e20*94/20*1002*00

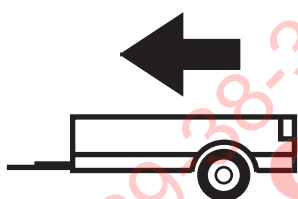

2500kg



100kg

D = 12,00kN

D (kN) =
$$\frac{\text{MAX kg} \times \text{MAX kg}}{\text{MAX kg} + \text{MAX kg}} \times 0,00981$$



IMIOLA HAK-POL

96-111 KOWIESY, CHOJNATA 23A, POLAND

Tel. + 48 46 831 73 31, fax +48 831 74 29

e-mail: office@imiola.pl, www.imiola.pl

PRZEKR J A-A

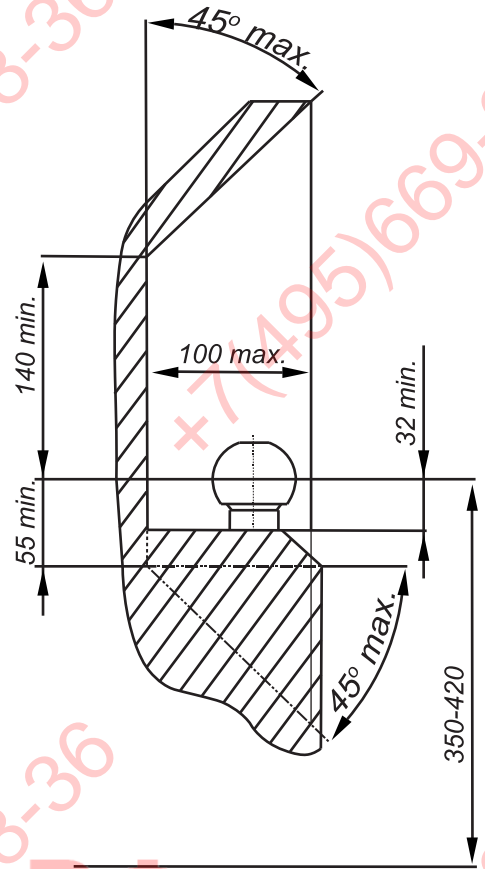
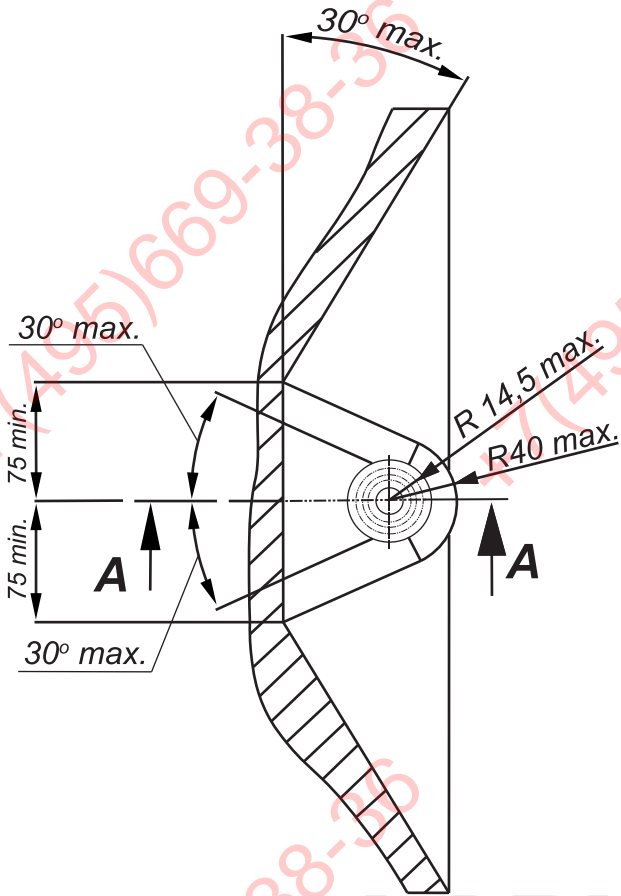

ФАРКОГ.РФ

PL Należy zagwarantować przestrzeń swobodną według załącznika VII, rysunek 25a/b Regulaminu EKG ONZ 55.01 przy dopuszczalnym ciężarze całkowitym pojazdu.

F L'espace libre doit être garanti conformément à l'annexe VII, illustration de la réglementation 55.01 CE pour un poids total en charge autorisé du véhicule.

GB The clearance specified in appendix VII, diagram 25a/b of Regulation No. 55.01 UN EU must be guaranteed at laden weight of the vehicle.

D Der Freiraum nach Anhang VII, Abbildung 25a/b der Vorschriften 55.01 EG ist zu gew 25a/b abzugeben bei zulässigem Gesamtgewicht des Fahrzeuges.

Moment skrczący dla śrub i nakrętek (8.8) Torgue settings for nuts and bolts (8.8)	
M8	25Nm
M10	55Nm
M12	85Nm
M14	135Nm
M16	195Nm

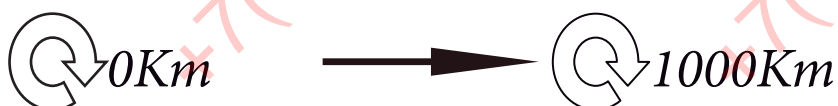

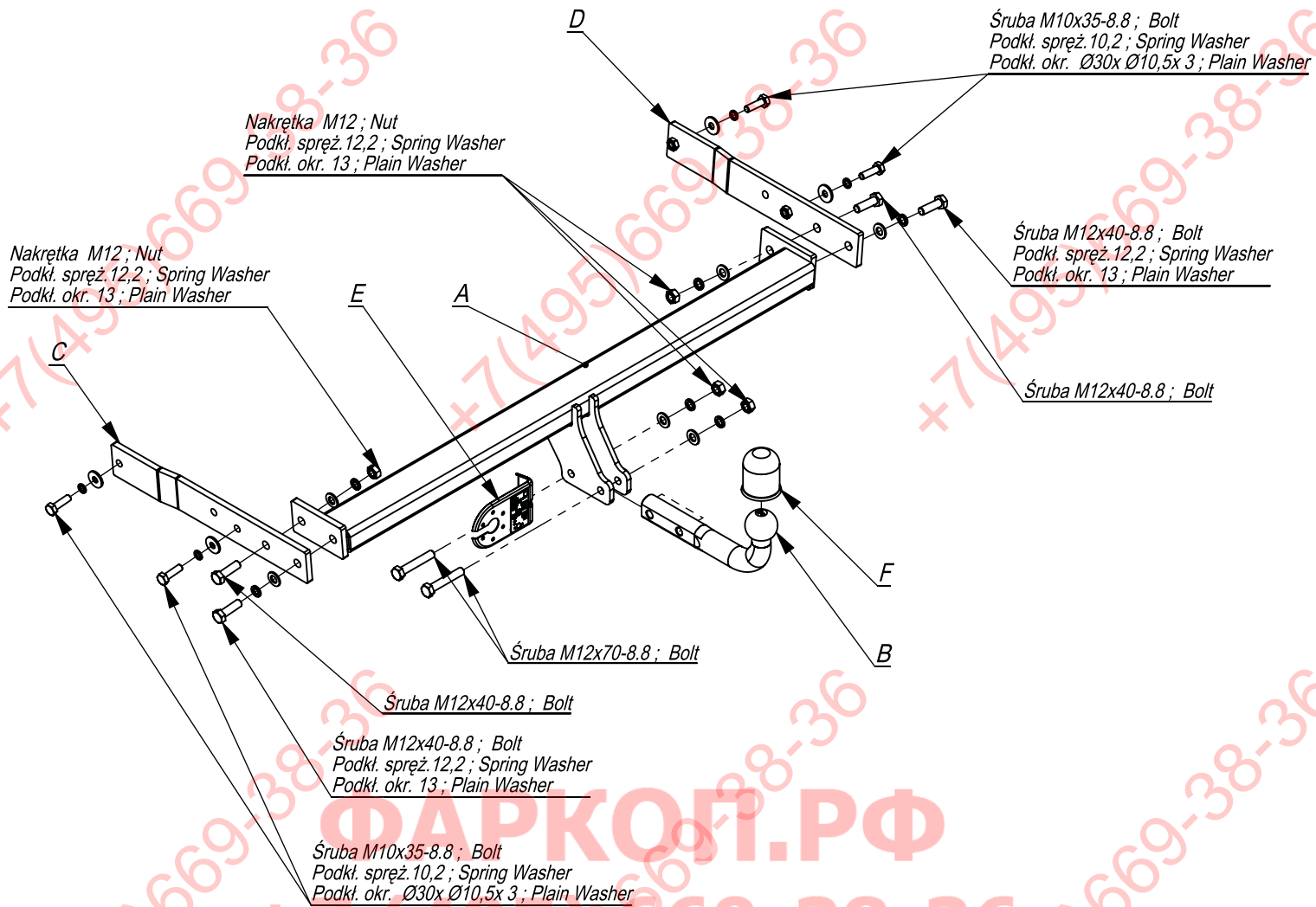

	A	x1		M12x70	2
	C	x1		M12x40	4
	E	x1		M10x35	4
	F	x1		M12	4
				Ø30xØ10,5x3	4
				13	6
				12,2	6
				10,2	4

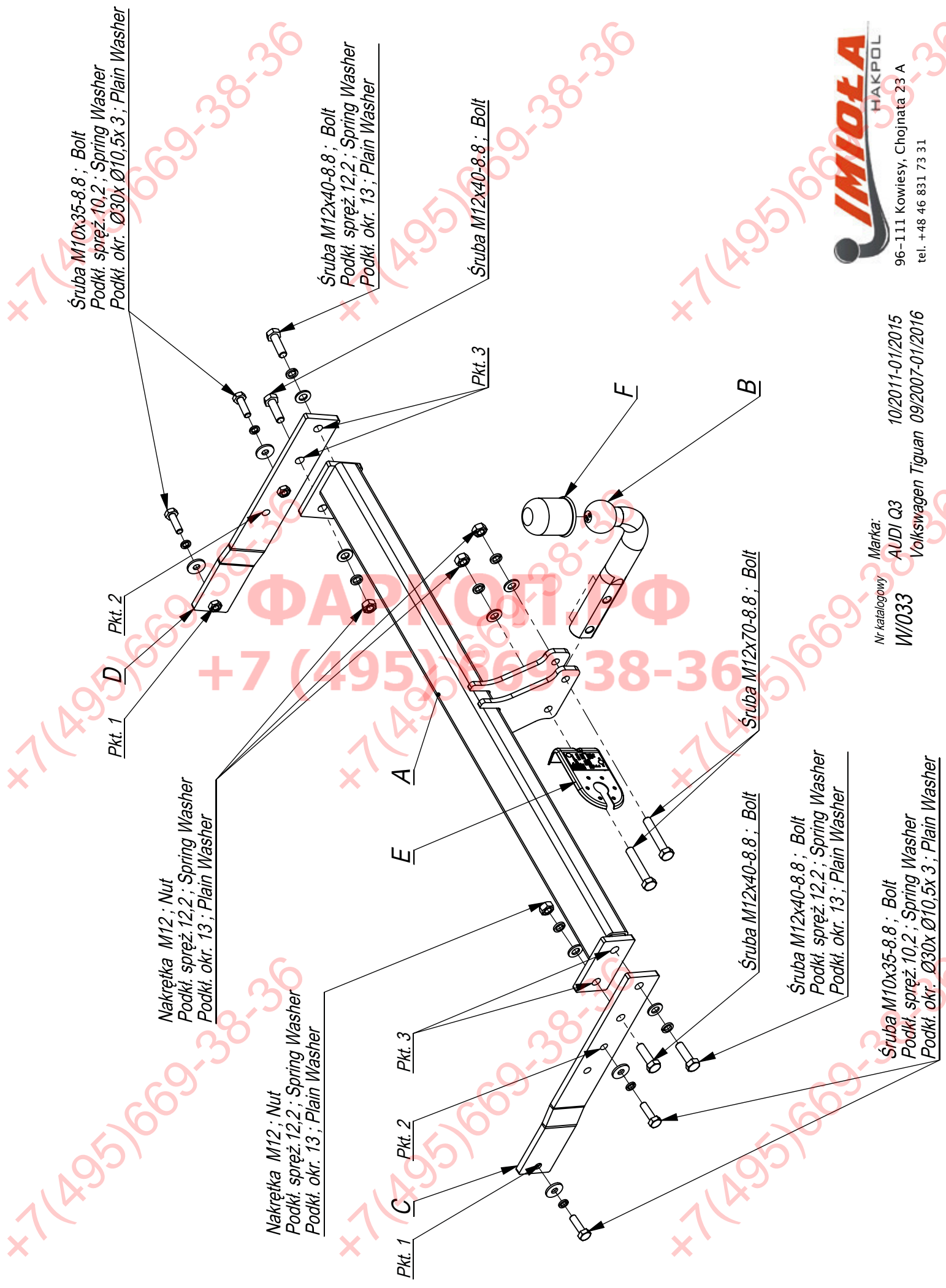

Śruba M10x35-8.8 ; Bolt
 Podkt. spręż. 10,2 ; Spring Washer
 Podkt. okr. Ø30x Ø10,5x 3 ; Plain Washer

Nakrętka M12 ; Nut
 Podkt. spręż. 12,2 ; Spring Washer
 Podkt. okr. 13 ; Plain Washer

Nakrętka M12 ; Nut
 Podkt. spręż. 12,2 ; Spring Washer
 Podkt. okr. 13 ; Plain Washer

Śruba M12x40-8.8 ; Bolt
 Podkt. spręż. 12,2 ; Spring Washer
 Podkt. okr. 13 ; Plain Washer

Śruba M12x40-8.8 ; Bolt

Śruba M12x70-8.8 ; Bolt

Śruba M12x40-8.8 ; Bolt

Śruba M12x40-8.8 ; Bolt
 Podkt. spręż. 12,2 ; Spring Washer
 Podkt. okr. 13 ; Plain Washer

Śruba M10x35-8.8 ; Bolt
 Podkt. spręż. 10,2 ; Spring Washer
 Podkt. okr. Ø30x Ø10,5x 3 ; Plain Washer



96-111 Kowiesy, Chojnata 23 A
 tel. +48 46 831 73 31

Nr katalogowy W/033
 Marka: AUDI Q3
 Volkswagen Tiguan
 10/2011-01/2015
 09/2007-01/2016

- Desenroscar el parachoques..
- Desmontar la barra del parachoques del latón trasero del carro (ya no se utilizará).
- En los orificios del chasis insertar elementos de la grapa C y D ya través de los orificios tecnológicos en el chasis apretar suavemente con tornillos M10x40 8.8 (punto 1,2).
- Apretar los elementos C y D con la barra de la grapa A (punto 3) con tornillos M12x40 8.8.
- Apretar todos los tornillos con el par según la tabla anterior.
- Cortar la parte inferior del parachoques
- Instalar el parachoques.
- Apretar la bola y la placa de la toma de corriente tornillos M12x70 8.8.
- Conectar la instalación eléctrica.

- Disassemble the bumper.
- Unscerw the metal reinforcement of the bumper from the rear belt (it will not be used any more).
- Elements C and D insert in the metal clamps and screw through the technological holes with bolts M10x35 8.8 (point 1 and 2).
- Screw the main bar A to the elements C and D with bolts M12x40 8.8 (point 3).
- Tighten all the bolts according to the torque setting- see the table.
- Cut out the fragment in the bumper to place the handles of the ball.
- Screw the bumper.
- Connect the electric wires.
- Fix the ball and electric plate.

- Déposer le pare-chocs.
- Dévisser le renforcement en métal de la bande postérieure (il ne sera plus utilisé).
- Inserer les éléments du crochet d'attelage C et D dans les longerons et serrer par les trous technologiques à l'aide des boulons M10x35 8.8 (point 1 et 2).
- Visser la poutre du crapot A à l'élément du crochet d'attelage C et D en utilisant les boulons M12x40 8.8 (point 3).
- Serrer tous les boulons avec un couple de serrage selon tableau.
- Couper la place pour les pattes de la boule dans le pare-chocs.
- Serrer le pare-chocs.
- Raccorder le circuit électrique.
- Visser le crochet d'attelage et socle de prise électrique.

- Die Stoßstange abnehmen, die Stoßstangeverstärkung abschrauben (wird nicht mehr benutzt).
- Die Öffnungen im unteren Teil der Längsträger durchlässig machen.
- Die Tragteile C und D in die Längsträger schieben und durch die vom Werk aus vorhandenen Öffnungen mit den Schrauben M10x35 8.8 (Punkt 1 und 2) verschrauben.
- Den Querbalken A zwischen den Tragteilen C und D mit den Schrauben M12x40 8.8 (Punkt 3) locker anschrauben.
- Einen Ausschnitt im unteren Teil der Stoßstange 30x50mm ausführen.
- Alle Schrauben mit dem in der Tabelle angegebenen Drehmoment festziehen.
- Die Elektroinstallation anschließen.
- Die Stoßstange einbauen.
- Die Kugel mit den Schrauben M12x70 8.8 anschrauben.
-

- Zdemontować zderzak.
- Odkręcić od tylnego pasa metalowe wzmocnienie zderzaka (nie będzie już wykorzystane).
- Elementy haka C i D wsunąć do podłużnic i skrócić poprzez technologiczne otwory śrubami M10x35 8.8 (pkt 1 i 2).
- Do elementów C i D przykręcić belkę zaczepu A śrubami M12x40 8.8 (pkt 3).
- Dokręcić wszystkie śruby z momentem wg tabeli.
- Wyciąć w zderzaku miejsce na łapki kuli.
- Przykręcić zderzak.
- Podłączyć instalację elektryczną.
- Przykręcić kulę i blachę gniazda elektrycznego.

