



2006 -

SKODA ROOMSTER

Cat. No. Z/012

e20

e20*94/20*0605*00

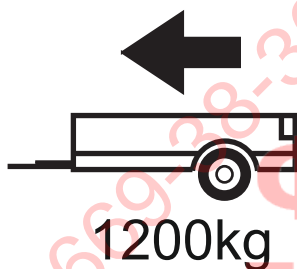

D = 6,73kN

D (kN) =



MAX kg

x

MAX kg

x 0,00981



MAX kg

+

MAX kg

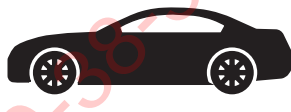

IMIOLA HAK-POL

96-111 KOWIESY, CHOJNATA 23A, POLAND

Tel. + 48 46 831 73 31, fax +48 831 74 29

e-mail: office@imiola.pl, www.imiola.pl

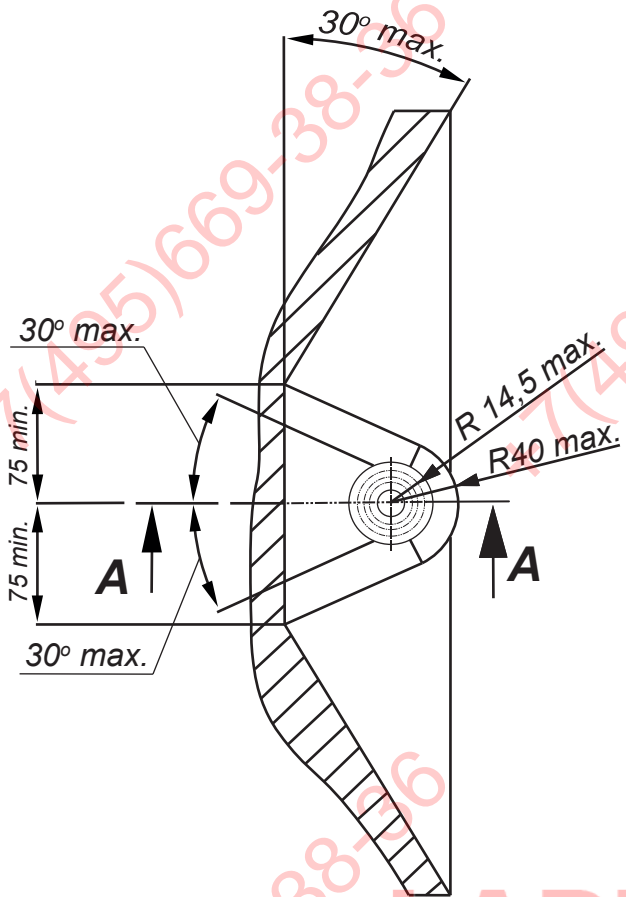

PRZEKRÓJ A-A

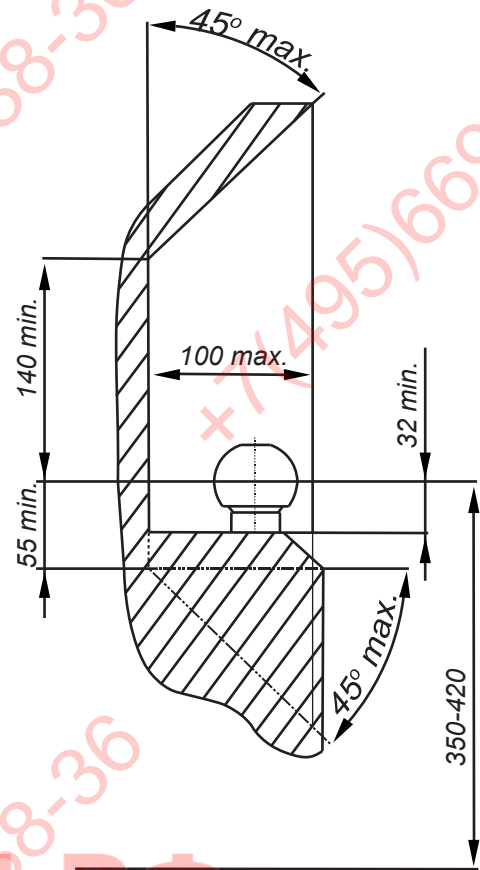

ФАРКОГ.РФ

PL Należy zagwarantować przestrzeń swobodną według załącznika VII, rysunek 25a/b Regulaminu EKG ONZ 55.01 przy dopuszczalnym ciężarze całkowitym pojazdu.

F L'espace libre doit être garanti conformément à l'annexe VII, illustration de la réglementation 55.01 CE pour un poids total en charge autorisé du véhicule.







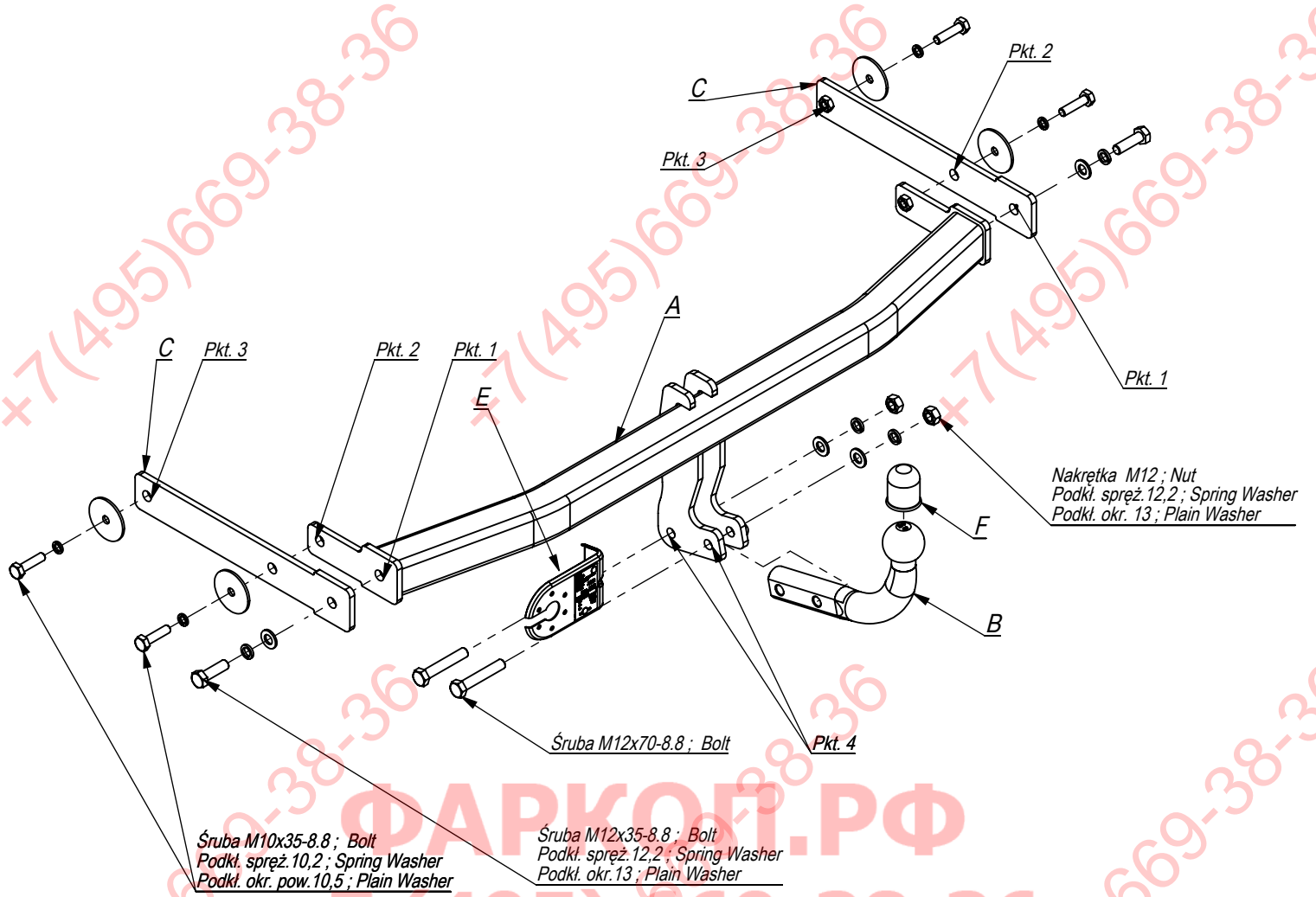

GB The clearance specified in appendix VII, diagram 25a/b of Regulation No. 55.01 UN EU must be guaranteed at laden weight of the vehicle.

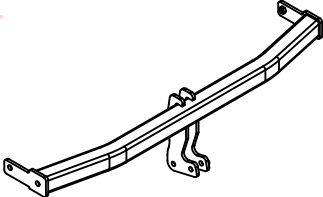
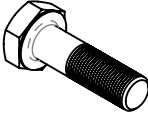
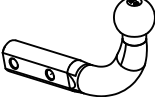
D Der Freiraum nach Anhang VII, Abbildung 25a/b der Vorschriften 55.01 EG ist zu gew 25a/bahrleisten bei zulässigem Gesamtgewicht des Fahrzeuges.

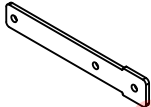
Moment skręcający dla śrub i nakrętek (8.8) Torque settings for nuts and bolts (8.8)	
M8	25Nm
M10	55Nm
M12	85Nm
M14	135Nm
M16	195Nm





	A	x1		M12x70	2
				M12x35	2
				M10x35	4
	B	x1		M12	2
	C	x2		13	4
	D	x1		12,2	4
				10,2	4
	E	x1		Ø30xØ10,5x3	4

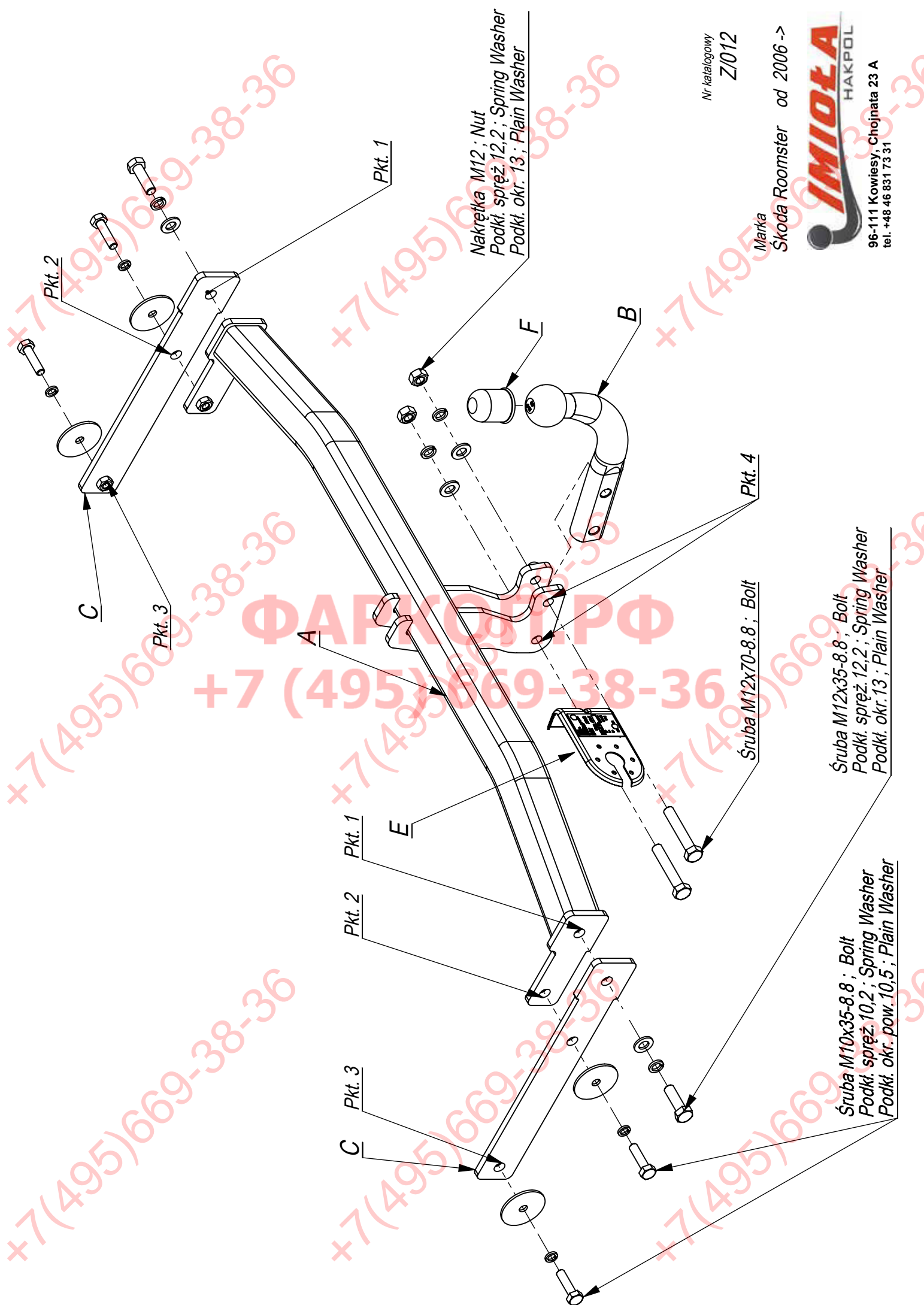

Pkt. 2

Pkt. 3

Pkt. 1

Pkt. 1

Pkt. 2

Pkt. 3

Nakrętka M12 ; Nut
 Podkl. spręż. 12,2 ; Spring Washer
 Podkl. okr. 13 ; Plain Washer

F

B

A

E

Pkt. 4

Śruba M12x70-8.8 ; Bolt

Śruba M12x35-8.8 ; Bolt
 Podkl. spręż. 12,2 ; Spring Washer
 Podkl. okr. 13 ; Plain Washer

Śruba M10x35-8.8 ; Bolt
 Podkl. spręż. 10,2 ; Spring Washer
 Podkl. okr. 10,5 ; Plain Washer

Nr katalogowy
 Z/012

Marka
 Skoda Roomster od 2006 ->



96-111 Kowiesy, Chojnata 23 A
 tel. +48 46 831 73 31

- Odkręcić zderzak .
- Od tylnego pasa samochodu odkręcić belkę zderzeniową (nie będzie już wykorzystana).
- W otwory podłużnic wsunąć elementy zaczepu C i poprzez technologiczne otwory w podłużnicy skręcić lekko śrubami M10x35 8.8 (pkt 3).
- Między elementy zaczepu C wsunąć do podłużnic belkę zaczepu A i poprzez technologiczne otwory w podłużnicy oraz otwory w elementach C (pkt 2) skręcić lekko śrubami M10x35 8.8.
- Skręcić elementy C z belką zaczepu A (pkt 1) śrubami M12x35 8.8.
- Dokręcić wszystkie śruby z momentem wg tabeli.
- Wykonać wycięcie w osi, w dolnej części zderzaka o wymiarach 50x50.
- Zamontować zderzak.
- Przykręcić kulę i blachę gniazda elektrycznego śrubami M12x70 8.8.
- Podłączyć instalację elektryczną.

- Unscrew the bumper.
- Unscrew the bumper bar from the rear belt of the car (it will not be used any more).
- Insert elements C in the holes of the metal clamps and screw slightly, through the technological holes in the metal clamps, with bolts M10x35 8.8 (point 3).
- Insert the main bar A in the metal clamps between elements C and screw slightly through the technological holes in the metal clamps and in the elements C (point 2) with bolts M10x35 8.8.
- Screw elements C to the main bar A with bolts M12x35 8.8 (point 1).
- Tighten all the bolts according to the torque setting– see the table.
- Cut out the fragment 50x50 in the lower part of the bumper, in its axle.
- Screw the bumper.
- Fix the ball and electric plate with bolts M12x70 8.8.
- Connect the electric wires.

- Dévisser le pare-chocs.
- Dévisser la poutre de pare-choc (elle ne sera plus utilisée) du panneau arrière de la voiture.
- Glisser les éléments d'attelage C dans les trous des longerons et à travers les trous technologiques dans le longeron, les serrer légèrement avec les boulons M10x35 8.8 (pt 3).
- Glisser la barre d'attelage A dans les longerons entre les éléments d'attelage et à travers les trous technologiques dans le longeron et les trous dans les éléments C (pt 2), les serrer légèrement avec les boulons M10x35 8.8.
- Serrer les éléments C avec la barre d'attelage A (pt 1) à l'aide de boulons M12x35 8.8
- Serrer tous les boulons avec un couple de serrage selon tableau.
- Dans la partie inférieure du pare-chocs, dans son axe, couper un fragment aux dimensions 50x50.
- Monter le pare-chocs.
- Visser le crochet d'attelage et socle de prise électrique à l'aide des boulons M12x70 8.8.
- Raccorder le circuit électrique.

- Die Stoßstange abnehmen, die Stoßstangeverstärkung abschrauben (wird nicht mehr benutzt).
- Die Öffnungen im unteren Teil der Längsträger durchlässig machen.
- Die Tragteile C in die Längsträger schieben und durch die vom Werk aus vorhandenen Öffnungen mit den Schrauben M10x40 8.8 (Punkt 3) verschrauben.
- Den Querbalken A zwischen den Tragteilen C mit den Schrauben M12x35 8.8 (Punkt 1) M10x35 (Punkt 2) locker anschrauben.
- Einen Ausschnitt in seiner Achse, im unteren Teil der Stoßstange 50x50 ausführen
- Alle Schrauben mit dem in der Tabelle angegebenen Drehmoment festziehen.
- Die Elektroinstallation anschließen.
- Die Stoßstange einbauen.
- Die Kugel mit den Schrauben M12x70 8.8 anschrauben.

- Desenroscar el parachoques.
- Desenroscar el haz de impacto del cinturón de seguridad trasero (ya no se montará).
- En los orificios del chasis insertar elementos de la grapa C ya través de los orificios tecnológicos en el chasis apretar suavemente con tornillos M10x35 8.8 utilizando las arandelas (punto 3).
- Entre los elementos de la grapa C insertar la barra de la grapa A al chasis ya través de los orificios tecnológicos en el chasis y los orificios en los elementos C (puntos 2), apretar suavemente con tornillos M10x35 8.8 utilizando arandelas.
- Apretar los elementos C con la barra de la grapa A (punto 1) con tornillos M12x35 8.8.
- Apretar todos los tornillos con el par según la tabla anterior.
- Cortar la parte inferior del parachoques, en su eje, un pedazo de 50x50.
- Instalar el parachoques.
- Apretar la bola y la placa de la toma de corriente tornillos M12x70 8.8.
- Conectar la instalación eléctrica.

